

# エクリーガルA25GR-FS 取付説明書

## 引戸 アルミフレーム/かぶせ

部品セット品番  
56-3081-171

このたびは、弊社製品をご採用いただきありがとうございます。取付作業前に本説明書をよくお読みのうえ、正しく取り付けてください。取付後は、本書をいつでも取り出せるよう保管してください。

### 本製品について

- かぶせ仕様のガラス扉用引戸金物です。
- 扉の高さを± 2 mm の範囲で調整できます。

### 取り付けできる扉

|             |                  |
|-------------|------------------|
| 扉幅          | 1200 mm以下        |
| 扉高さ         | 2200 mm 以下       |
| 扉厚          | ガラス厚 4 mm(強化ガラス) |
| 扉質量 (1 枚当り) | 25 kg 以下 ※       |

※扉のサイズは、扉質量を優先して決めてください。

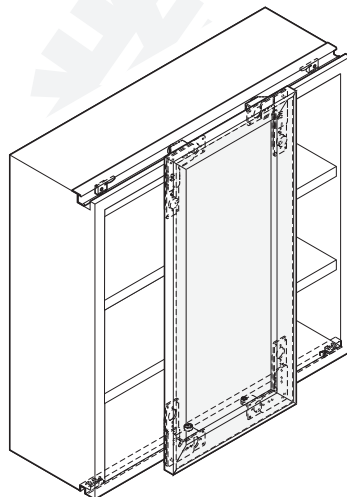

### 正しく安全に取り付けていただくために

#### 図記号の意味



**警告** 死亡または重傷を負うおそれがある内容を示しています。







- ❗ 本製品の取付工事は、知識、経験のある方が本書に従い正しく行ってください。取付けに不備があると、扉の脱落などにより思わぬけがをするおそれがあります。
- ❗ 扉の質量、扉の開閉時の衝撃に耐える強度のキャビネットを製作してください。また、ねじは必ず指定したものを使用し確実に締めつけてください。取付強度が不足していると、上レールや扉が脱落してけがをするおそれがあります。
- ⊘ 本来の目的とは異なる使用方法や本書に示す仕様以外の扉には使用しないでください。
- ⊘ 本書で説明する部分以外の分解、および改造はしないでください。

**注意** 軽傷を負うことや、物的損害が発生するおそれがある内容を示しています。

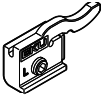

- ❗ 本製品は家具を構成する為の部品です。取付終了後に、最終製品としての機能及び安全性をご確認いただくと共に、使用者へ家具を安全に使用するための注意喚起もしてください。
- ❗ 指定寸法、仕様、各部の水平、垂直を必ず守ってください。板の反り、傾きやねじれは、故障などの原因になります。
- ❗ 部材を切断した場合、切断面のバリやかえりはきれいに取り除いてください。切りくずが上レールの中に残らないよう、きれいに取り除いてください。
- ❗ 各部の取り付けには、必ず手回しのドライバーを使ってください。電動ドライバーなどを使用すると、部品が変形・破損するおそれがあります。
- ❗ ねじの緩み等異常がないか、定期的に点検し、増し締めしてください(お使い始めから 1 ヶ月後と 6 ヶ月後、その後は 1 年ごとを目安にしてください)。

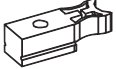
## 部品一覧

部品セット品番：56-3081-171

|   |   |   |   |   |
|---|---|---|---|---|
| ① ローラー<br><br>左右各 1 ケ      | ② ストッパー<br><br>左右各 1 ケ | ③ ストッパー<br><br>左右各 1 ケ | ④ ガイドローラー<br><br>左右各 1 ケ | ⑤ ストッパー<br><br>2 ケ |
| ⑥ アルミフレームコーナー金具<br><br>4 ケ | ⑦ 十字穴付き皿小ねじ M4 × 10…6 本   |   |   |   |

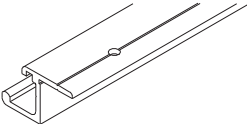
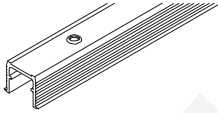
## 必要な部品

|   |  |
|---|--|
| 上レール<br>ピッチエンド: 約 50mm<br>穴ピッチ: 約 200mm<br>    | ⑧ 56-3041-250 2500 mm<br>⑨ 56-3041-350 3500 mm |
| ガイドレール<br>ピッチエンド: 約 50mm<br>穴ピッチ: 約 100mm<br> | ⑩ 56-3079-250 2500 mm<br>⑪ 56-3079-350 3500 mm |
| ⑫ アルミフレーム<br>                                | 56-3070-250 2500 mm                            |
| ⑬ 防振プロファイル<br>                               | 40-3061-250 2500 mm                            |

## オプション部品

|  |             |
|--|-------------|
| ⑭ センターストッパー<br> | 56-3049-081 |
|--|-------------|

## 使う工具と準備していただくもの

- プラスドライバー
- 金属用のこぎり
- 十字穴付皿タッピンねじ2.5×12 (ガイドレール取付用)
- 十字穴付なべタッピンねじ3.5×16 (上レール取付用)
- 六角レンチ呼び3、6

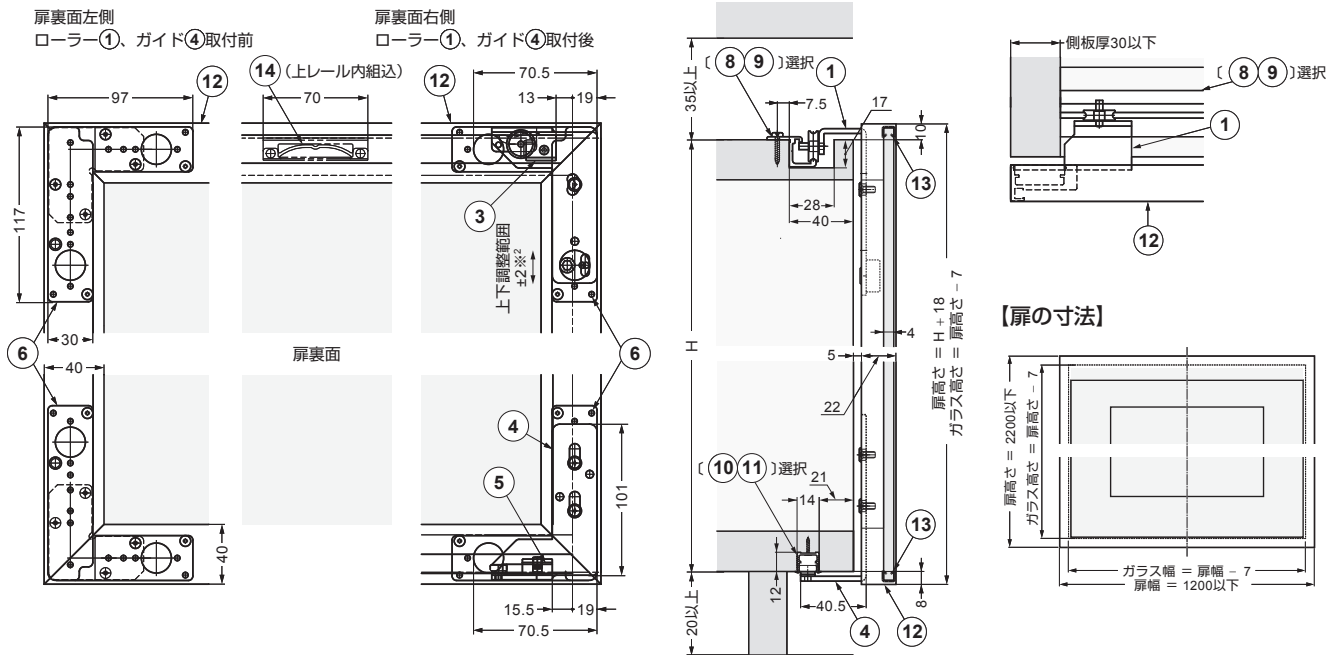

取付手順

1 レールの切断

端の取付穴は端部から50mm以下になるように切るか、50mm以下のところに取付穴をあけてください。

⚠ 注意

① 上レール内のごみやアルミの切粉などはきれいに取り除いてください。

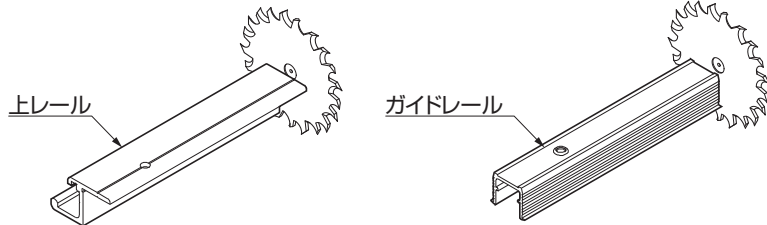

2 アルミフレームの切断

アルミフレーム (横枠) : 扉幅

アルミフレーム (縦枠) : 扉高さ (キャビネットの外側高さ + 18)

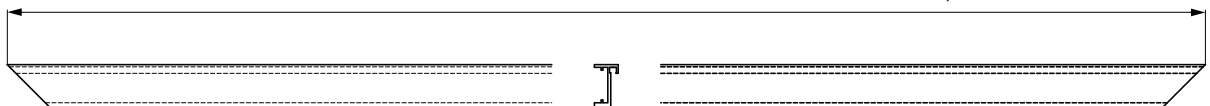

### 3 防振プロファイルの切断と組込み

#### 【1】切断

長さ（横枠用）：扉幅－20…2本

長さ（縦枠用）：扉高さ－20…2本

#### 【2】アルミフレームへの組込み

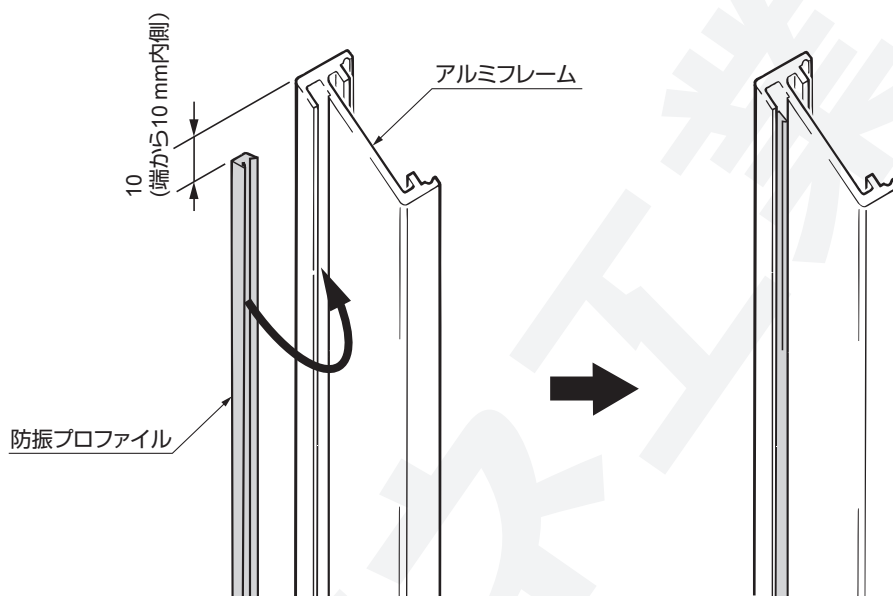

### 4 レールへの部品挿入

#### 上レール

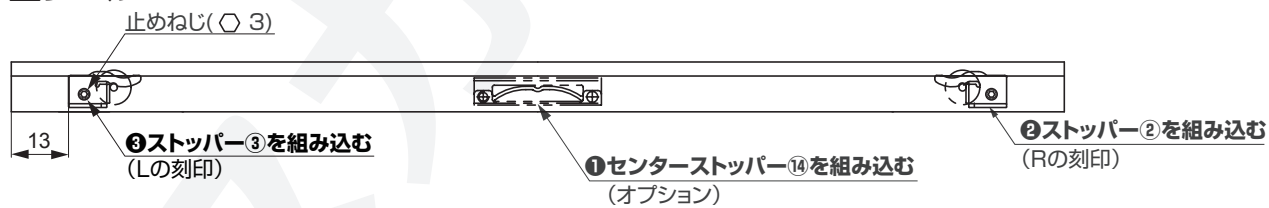

#### ガイドレール

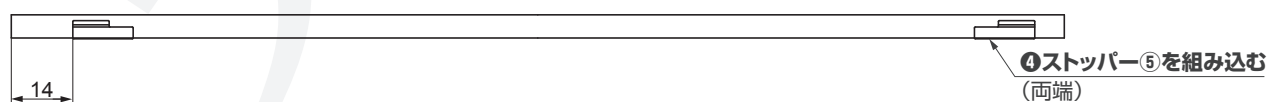

## 5 上レールの取付け

それぞれのレールを、キャビネットの溝に取り付ける。

### 推奨ねじ

上レール………十字穴付きなベタツピンねじ 3.5×16 (お客様手配)

ガイドレール…十字穴付き皿タツピンねじ 2.5×12 (お客様手配)

## 6 ガラス扉の組み立て

### 【1】アルミフレーム コーナー金具の分解

⑥アルミフレームコーナー金具

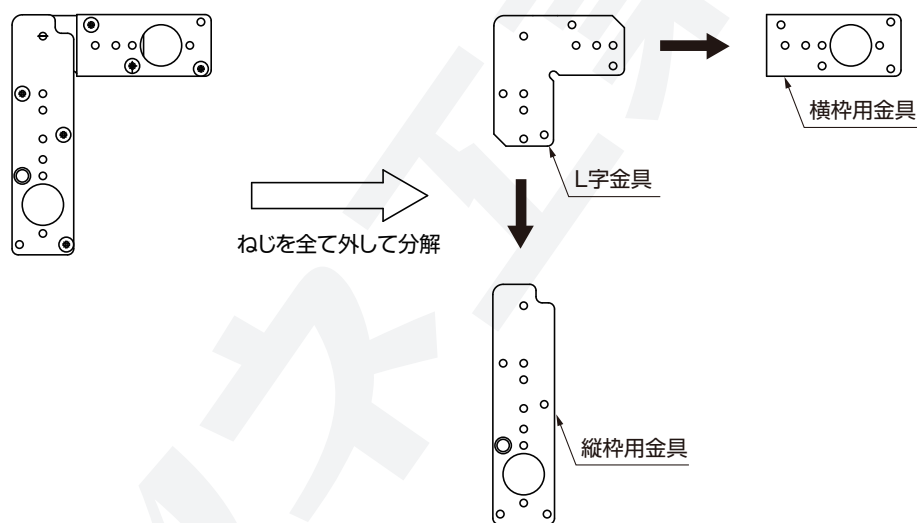

### 【2】アルミフレームの組立て

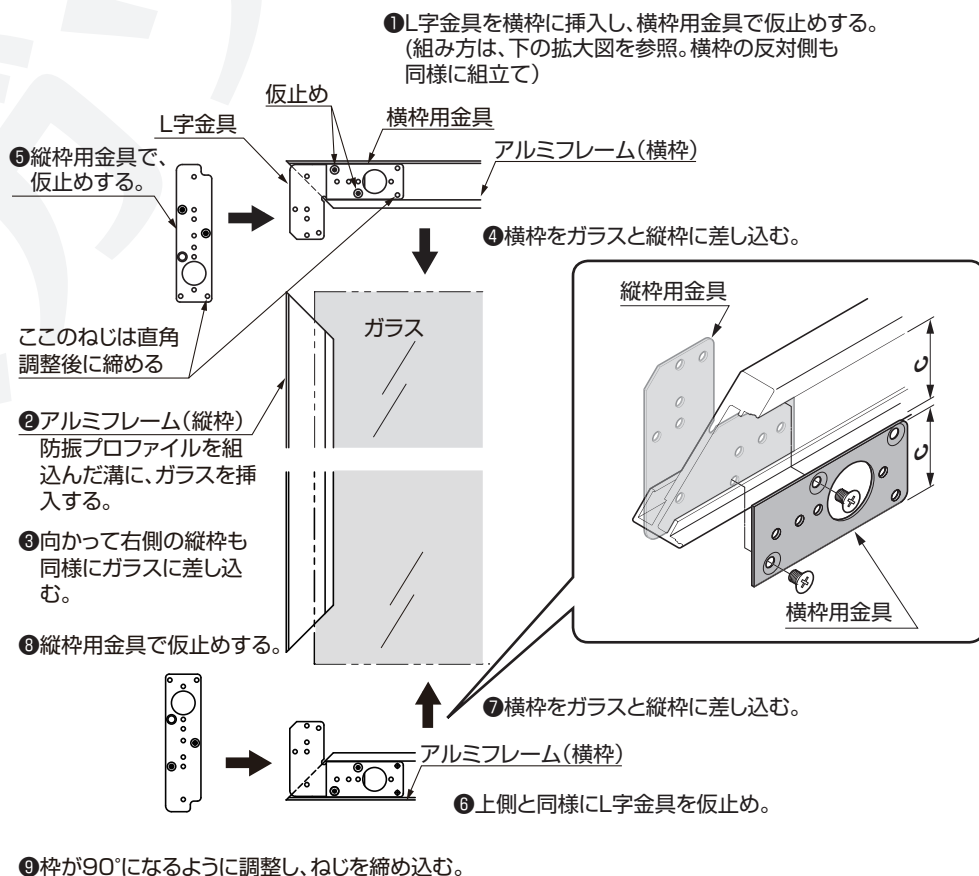

### 【3】 ローラーの取付け

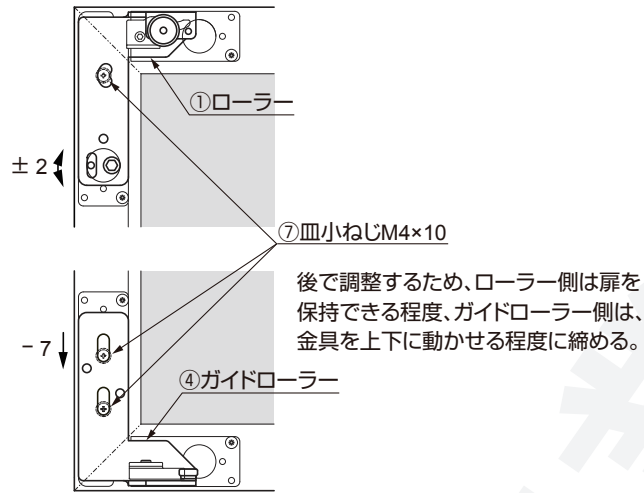

## 7 扉の取付け

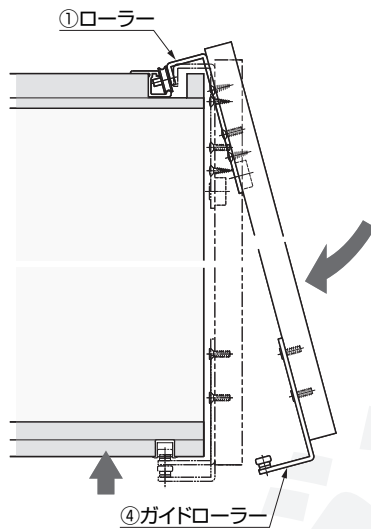

### 【1】 扉の吊込み

- (1) ガイドローラー④を扉の下側に引き出す。
- (2) ローラー①を図のように、上レールに乗せる。
- (3) 扉を垂直に立て、ガイドローラー④を押し上げてガイドレールに差し込む。

### 【2】 扉の上下調整 (左図参照)

### 【3】 ローラーの固定

6-3で固定した、ローラー①、ガイドローラー④のM4ねじ⑦を締め込む。  
締め込みが困難な場合は、上下調整がずれないように扉を外し、ローラー①のM4ねじ⑦を締め込む。  
再び扉を吊り込み、ガイドローラーの高さを調整し、M4ねじ⑦を締め込む。

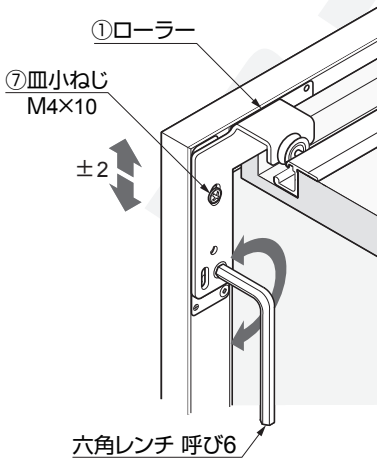

本製品に関するご質問・ご相談は、お買い求めいただいた販売店、または下記の窓口をお願いいたします。

電話番号 03 (3864) 1122

受付時間 月～金 9:00～17:30 (年末・年始・夏季休暇等は除く)

FAX 03 (3863) 6875

E-mail : support@sugatsune.co.jp

東京都千代田区岩本町2-5-10 〒101-0032

**SUGATSUNE** スガツネ工業  
LAMP 印の機能&デザイン金物メーカー

ISO 9001 (JSAQ384) ・ ISO 14001 (JSAE597) 審査登録  
※ISO9001: 物流 WEST を除く、国内拠点 ※ISO14001: 千葉工場および物流センター (SBC)  
<https://www.sugatsune.co.jp/> 2019.07 0174-5