



マネット

ドアハンドル 両側タイプ

D8.21.270.700.99 (全長 720mm)

D8.21.273.700.99 (全長1240mm)

D8.21.276.700.99 (全長1760mm)

ガラス厚 8 / 10 / 12 mm に対応

取 付 説 明 書

このたびは弊社製品をお買い上げいただき、まことにありがとうございます。
本品を正しく安全にお使いいただくために、初めにこの説明書をよくお読みの上、
正しく取り付け、ご使用ください。

この製品はガラス厚12mm用にあらかじめ組み立てられています。
10mm、8mmの場合も以下の方法で行ってください。

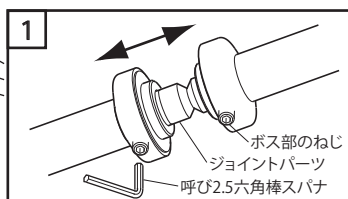
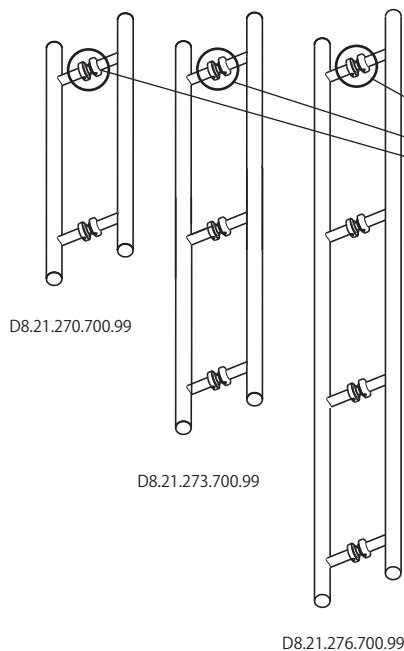

呼び2.5の六角棒スパナでボス部のねじを緩め、内部のジョイントパーツを取り出します。
ガラス厚12mmの場合は [3]へ進んでください。

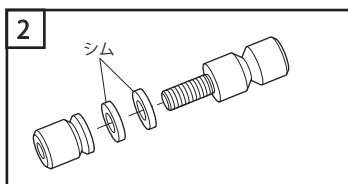

ジョイントパーツを分解し、ガラス厚に応じて、シムを外します。
ガラス厚10mmの場合はシムを1枚、8mmの場合はシムを2枚外します。
ジョイントパーツを組立めます。

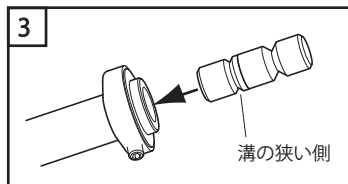

幅の狭い溝側を先にしてジョイントパーツをドアハンドルに差し込みます。(どちら側のドアハンドルでも差し支えありません。)

⚠ 逆向きに差し込むと、ドアハンドルを取り付けた際にガタつきが出る場合がありますのでご注意ください。

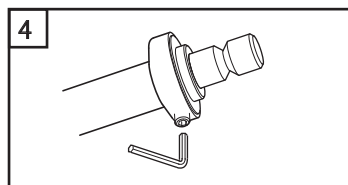

ボス部のねじをジョイントパーツの溝に合わせ、六角棒スパナで締め付けます。

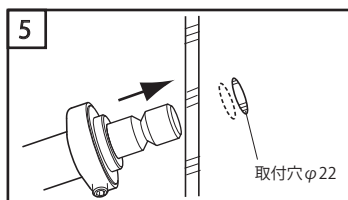

扉に加工した取付穴φ22にドアハンドルを差し込みます。

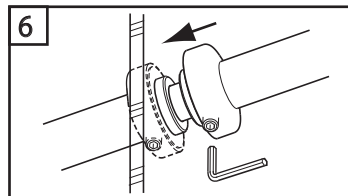

図の右側のドアハンドルをジョイントパーツに差し込み、ボス部のねじを六角棒スパナで締め付け固定します。

取付穴位置 ドアハンドルの中心は最上位の穴と最下位の穴の間です。

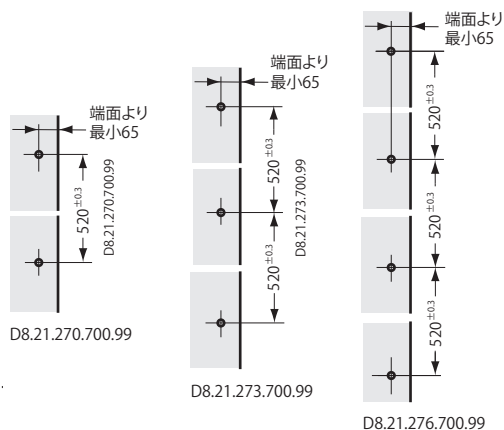

取付穴詳細

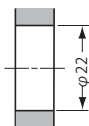

本製品に関するご質問・ご相談は、お買い求めいただいた販売店、または下記の窓口にお問い合わせいたします。

アーキテクトサポート室 電話番号 03 (3864) 1122
受付時間 月～金 9:00～17:30 (年末・年始・夏季休暇等は除く)

FAX 03 (3863) 6875
E-mail : support@sugatsune.co.jp
東京都千代田区岩本町2-5-10 〒101-0032

SUGATSUNE スガツネ工業
LAMP 印の機能&デザイン金物メーカー

ISO 9001 (JSAQ384) ・ ISO 14001 (JSAE597) 審査登録
※ISO9001:国内各拠点 ※ISO14001:千葉事業部 千葉工場 および 物流事業部 物流センター
http://www.sugatsune.co.jp/