

LAMP® 開き戸錠 XL-GC02 取付説明書

この度は弊社製品をお買い上げ頂き誠にありがとうございます。本品を正しくご使用頂くため、はじめにこの説明書を良くお読みの上、本文の説明に従ってお間違いの無いよう取付作業を行ってください。取り付ける際は周りに危険な物が無いことを確認し、けがの無いように十分気をつけて作業してください。

注意 この表示を無視、あるいは注意事項を守らないでご使用した場合、故障の原因や事故により、けがをしたり組み立てられないことがあります。

部品構成

- ① ...開き戸ロック本体：1ヶ
本図は左仕様になります。右仕様は左右対称になります。
- ② ...スペーサー 1枚
- ③ ...ガラス固定ねじM8：2ヶ
(①に組込済、先端パッキン付)
- ④ ...受座(付属ねじ付)：1ヶ
十字穴付皿木ねじ3.1×20：2本
- ⑤ ...キー 2本

ガラス扉加工図

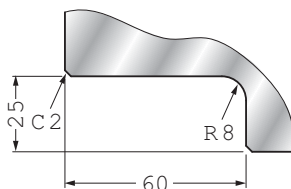

注意

- ・適応ガラス厚は 5、6、8 mm です。
- ・ガラス加工でご不明な点は、ガラス加工業者様にお問い合わせください。

開き戸錠取付図

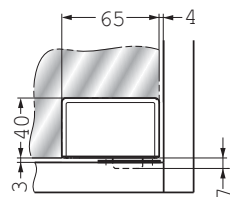

1 開き戸ロックを扉に取り付けます。

ガラス固定ねじ③が開き戸ロック本体①にセットされていることをご確認ください。

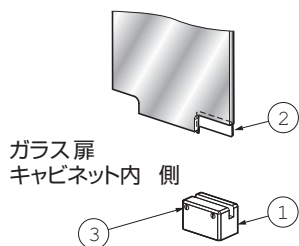

- [1] パッキン②をガラス固定ねじ③の反対側に置いて、ガラスを挟んでください。
- [2] セットしたらガラス固定ねじ③をマイナスのねじ回しで締め込んでください。

2 受座を取り付けます。

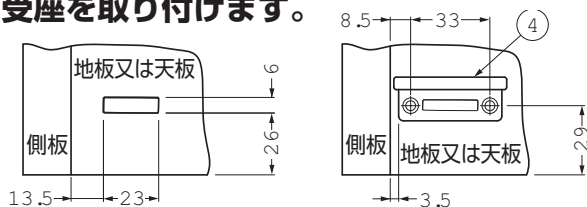

- [1] 受座④を取り付ける穴を左上図の地板の位置に加工してください。深さは 6 mm です。
- [2] 受座を右上図の地板の位置に付属のねじで取り付けてください。

3 扉を取り付けます。

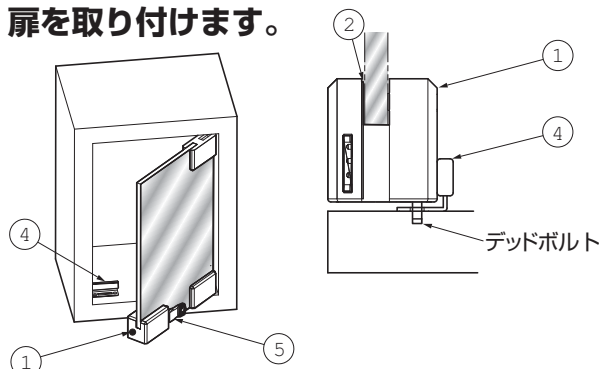

本図は左仕様を示します。

- [1] キャビネットにガラス扉を組み込んでください。キー⑤を開き戸ロック本体①に差し込むとデッドボルトが開き戸ロックの中に収納されます。
- [2] そのまま扉を閉じてください。
- [3] キーを抜いて施錠できるかご確認ください。

注意

錠はキーを差し込むと解錠、抜くと施錠になります。施錠する際はキーを必ず差し込んだまま行ってください。地板を傷つけます。

本製品に関するご質問・ご相談は、お買い求めいただいた販売店、または下記の窓口にお問い合わせください。

電話番号 03 (3864) 1122

受付時間 月～金 9:00～17:30 (年末・年始・夏季休暇等は除く)

FAX 03 (3863) 6875

E-mail: support@sugatsune.co.jp

東京都千代田区岩本町2-5-10 〒101-0032

SUGATSUNE スガツネ工業
LAMP 印の機能&デザイン金物メーカー

ISO 9001 (JSAQ384) ・ ISO 14001 (JSAE597) 審査登録
※ISO9001:物流 WEST を除く、国内拠点 ※ISO14001:千葉工場および物流センター (SBC)
http://www.sugatsune.co.jp/

2018.02 0282-5