

# LAMP® ユニットシェルフ棚金物 取付説明書

XL-US02-S003 ポイントフィックスガラス棚金物  
(角度調整仕様)  
XL-US02-S015 ガラス棚ころび止め







この度は弊社製品をお買い上げいただき誠にありがとうございます。本品を正しく安全にご使用いただく為、始めにこの説明書をよくお読みの上、本文の説明にしたがって、お間違いのないよう取付作業を行ってください。また取付後はご使用になる方が本書を保管してください。

- 警告** この表示を無視、あるいは注意事項を守らないで使用した場合、ガラスの破片等により、大けが等の人身事故の原因になります。
- 注意** この表示を無視、あるいは注意事項を守らないで使用した場合、けがをしたり組み立てられない事があります。作業をする時は、周りに危険なものが無い事を確認し、けがのないよう十分気をつけて作業してください。

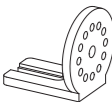
## 警告 施工MAX寸法

ガラス棚厚10mm：縦フレーム取付間隔MAX1200mm 棚1枚あたりの耐荷重MAX50Kg  
天井取付時のMAX天井高さ2600mm

## 1 部品表 (ポイントフィックスガラス棚1枚分の構成)

-  ポイントフィックス受座B：2個
-  ポイントフィックス受座A：2個
-  ポイントフィックスPE40：2個  
サイズφ40×30
-  ポイントフィックス固定ボルト及び  
ポイントフィックス受座組立ボルト  
M8×12六角穴付ボルト：合計4本
-  ポイントフィックス固定ボルト用及び  
ポイントフィックス受座組立ボルト用  
ワッシャー  
呼び8×t1.2：合計4枚
-  ポイントフィックス受座回転止めボルト  
M4×8六角穴付ボルト：4個
-  棚固定金物：2個

## 2 金物の組立

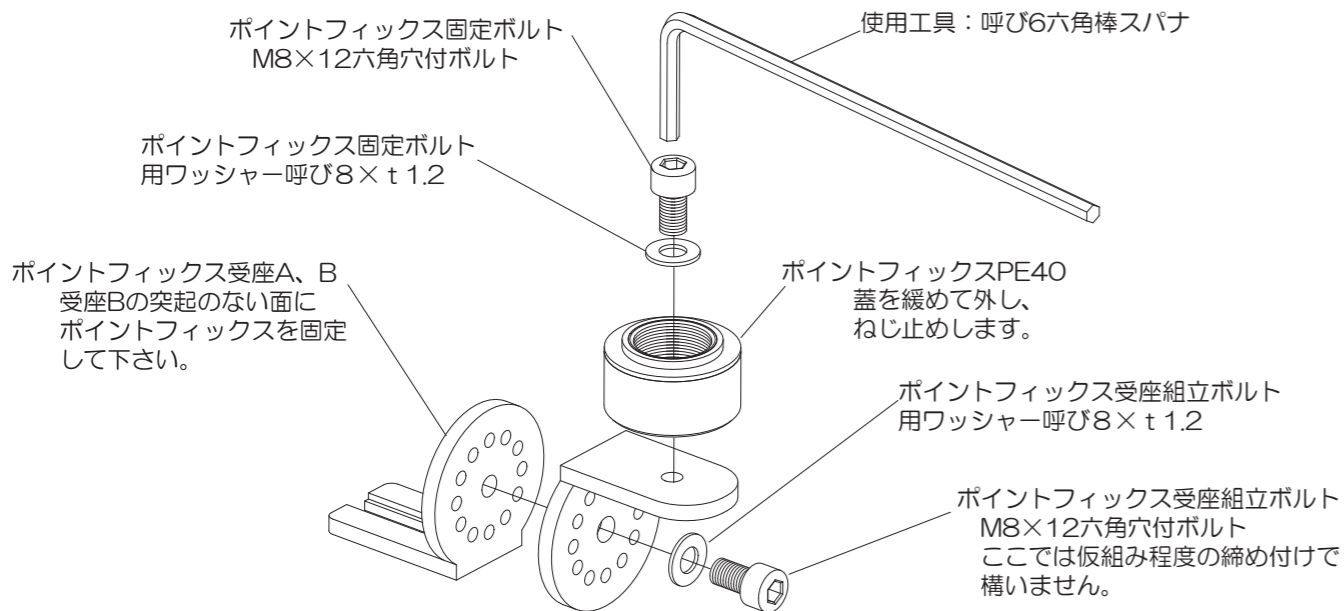

## 3 ガラス棚の準備

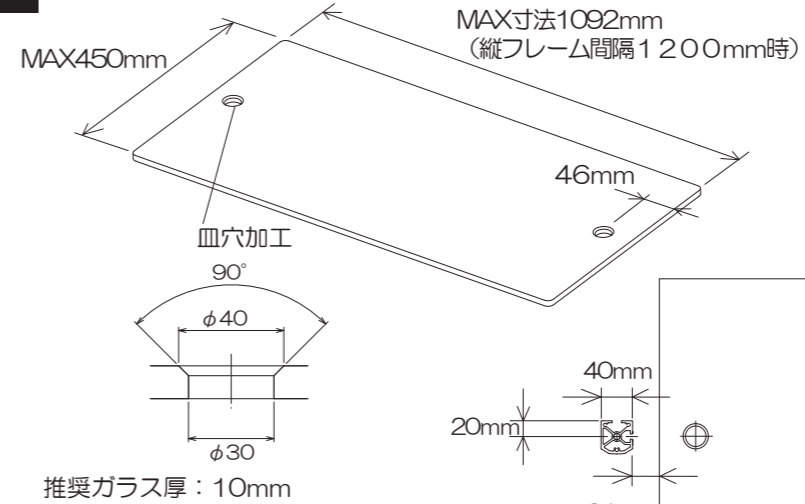

**注意**  
ガラス棚はお客様にてご用意下さい。

**警告**  
割れないガラスまたは、割れても安全なガラスをご用意下さい。



## 4 縦フレームへの取付

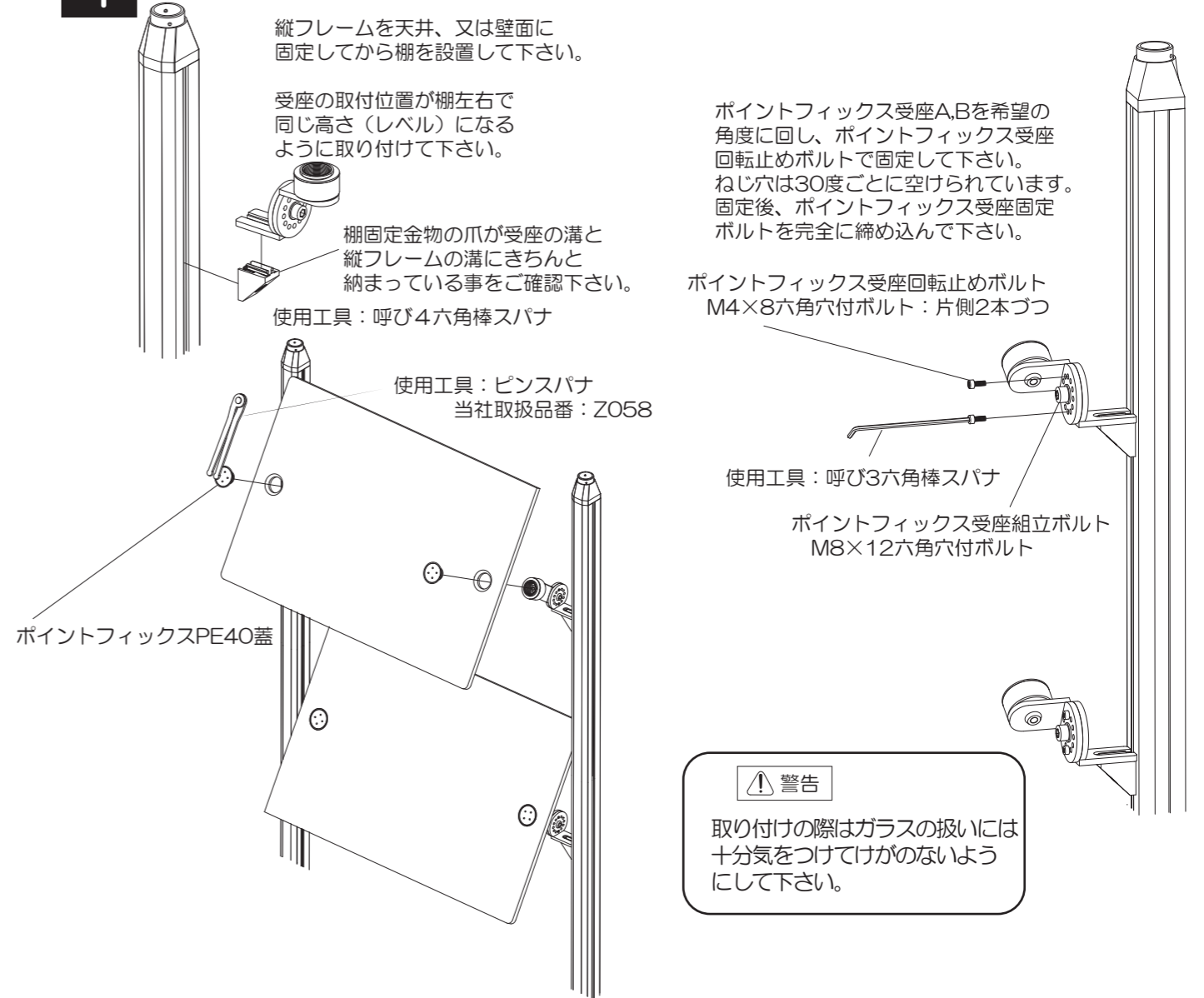

**警告**  
取り付けの際はガラスの扱いには十分気をつけてけがのないようにして下さい。

本製品に関するご質問・ご相談は、お買い求めいただいた販売店、または下記の窓口にお問い合わせください。

アーキテクトサポート室 電話番号 **03(3864)1122**  
受付時間 月～金 9:00～17:30 (年末・年始・夏季休暇等は除く)

FAX 03(3863)6875  
E-mail: support@sugatsune.co.jp  
東京都千代田区岩本町2-5-10 〒101-0032

**SUGATSUNE** スガツネ工業  
LAMP印の機能&デザイン金物メーカー

ISO 9001 (JSAQ384)・ISO 14001 (JSAE597) 審査登録  
※ISO9001:国内各拠点 ※ISO14001:千葉工場 千葉工場 および 物流事業部 物流センター  
http://www.sugatsune.co.jp/