

# ジュニア 40/GP, 80/GP 120/GP, 160/GP

## 施工説明書

部品セット品番  
40/GP: 25904, 120/GP: 25909  
80/GP: 20491, 160/GP: 20493

このたびは、弊社製品をご採用いただきありがとうございます。施工前に本書をよくお読みのうえ、正しく施工してください。施工後は、本書をいつでも取り出せるよう保管してください。

### 本製品について

- 一般住宅だけでなく、オフィスや水回りにも使用可能な上吊式の引戸金物です。
- 合わせガラス(強化ガラスの合わせガラス)、強化ガラスの両方に取り付けることができます。

### 取り付けできる扉

| 品名                     | 40/GP      | 80/GP   | 120/GP   | 160/GP   |
|------------------------|------------|---------|----------|----------|
| 1枚当たりの質量※ <sup>1</sup> | 40 kg以下    | 80 kg以下 | 120 kg以下 | 160 kg以下 |
| ガラス厚                   | 8、10、12 mm |         |          |          |

合わせガラスの場合、ガラスのずれは最大2 mmまで対応できます。

※<sup>1</sup>ガラスサイズは扉質量を優先して決めてください。

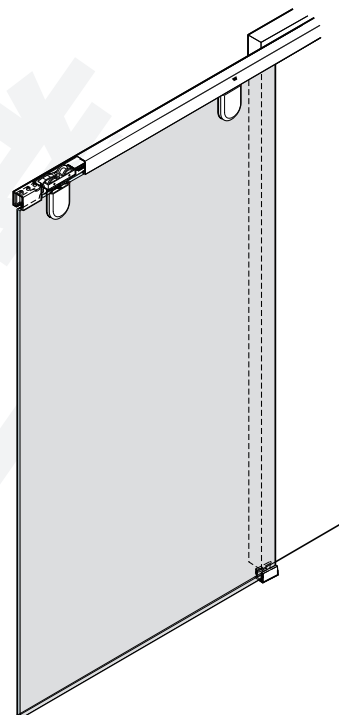

### 正しく安全に施工していただくために

#### 図記号の意味

|   |  |  |
|---|--|--|
|  警告<br>注意 |  禁止 |  厳守 |
|---|--|--|

#### 警告 死亡または重傷を負うおそれがある内容を示します。











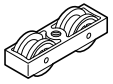
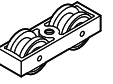
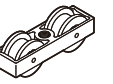

- ❗ 本製品の施工は、知識、経験がある方が本書に従い正しく行ってください。施工に不備があると、扉の脱落などにより思わぬけがをするおそれがあります。
- ❗ 扉の質量、扉の開閉時の衝撃に耐えうる強度の枠を製作してください。また、ねじは必ず指定したものを使用し、確実に締めつけてください。取付強度が不足していると、上レールや扉が脱落してけがをするおそれがあります。
- ⊘ 本来の目的とは異なる使用方法や本書に示す仕様以外の扉には使用しないでください。
- ⊘ 本書で説明する部分以外の分解、および改造はしないでください。

#### 注意 軽傷を負うことや、物的損害が発生するおそれがある内容を示します。

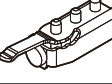

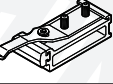
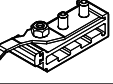

- ❗ 指定寸法、仕様、各部の水平、垂直を必ず守ってください。枠、扉の反り、傾きやねじれは、故障などの原因になります。
- ❗ 部材を切断した場合、切断面のバリやかえりはきれいに取り除いてください。切りくずがレールの中に残らないよう、きれいに取り除いてください。
- ❗ 本製品は建具を構成するための部品です。施工後に、最終製品としての機能および安全性をご確認ください。また、使用者へ建具を安全に使用するための注意事項を伝えてください。
- ❗ ねじの緩み等異常がないか、定期的な点検し、増し締めしてください(お使い始めから1ヶ月後と6ヶ月後、その後は1年ごとを目安にしてください)。
- ❗ ガラスは、強化ガラスを使用してください。また、ガラスには飛散防止フィルムを貼ることをお勧めします。
- ❗ ガラス扉を保護するため、戸当りを取り付けてください。
- ❗ ガラスを締め付けるねじは、扉の開閉を確認後、増し締めしてください。

# 部品一覧

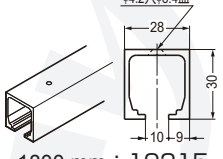
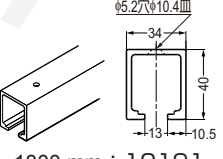
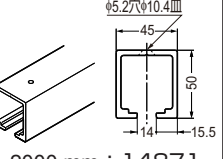
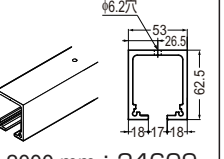
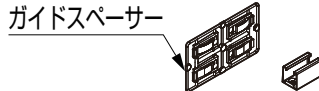
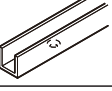
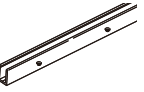

## 部品セット

| No. | 品名          | 入数 | 40/GP   | 80/GP   | 120/GP  | 160/GP  |       |
|-----|-------------|----|---|---|---|---|-------|
|     |             |    | セット品番：25904   | セット品番：20491   | セット品番：25909   | セット品番：20493   |       |
| ①   | 上ローラー       | 2ヶ |  25898 |  10407 |  25900 |  10416 |       |
| ②   | ハンガーボルト     | 2ヶ |  16017 |  16018 |  16019 |  19605 |       |
| ③   | ガラスホルダー     | 2ヶ |       |   |   |   | 20505 |
| ④   | 上ストッパー      | 2ヶ |  10640 |  24497 |  14858 |  10639 |       |
| ⑤   | 治具          | 1ヶ |      |   |   |   | 20400 |
| ⑥   | ゴム戸当り (壁付用) | 1ヶ |      |   |   |   | 10629 |
| ⑦   | アジャストピン     | 1ヶ |       |   |   |   | 16329 |

## 必要な部品



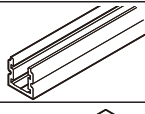







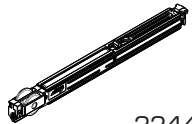
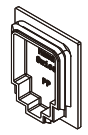
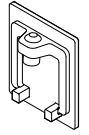
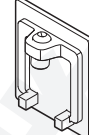
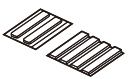

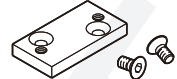

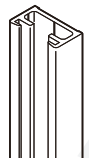
|   |          | 40/GP  | 80/GP   | 120/GP   | 160/GP   |                       |
|---|----------|--|---|--|--|-----------------------|
| ⑧ | 上レール     | <br>1800 mm : 10215<br>2000 mm : 10216<br>2500 mm : 10217 | <br>1800 mm : 10191<br>2000 mm : 10192<br>2500 mm : 10194 | <br>2000 mm : 14871<br>3000 mm : 14867<br>4000 mm : 14868 | <br>2000 mm : 24609<br>3000 mm : 24608<br>4000 mm : 24607 |                       |
| ⑨ | フロアガイド   |  ガイドスペーサー  |   |  |  | 16029                 |
| ⑩ | 下レール     |    |   |  |  | 2500 mm : 14415       |
| ⑪ | U字プロファイル |    |   |  |  | 2500 mm : 57-3056-250 |
| ⑫ | ガイドスライダー | 2ヶ/扉1枚   |   |  |  | 16020                 |
| ⑬ | カバープレート  | 4ヶ/セット   |  16042<br>16043<br>16044                                   |  <角型><br>19092<br>19094                                   |  |                       |

## ガイドスライダー⑫を注文する場合に必要な部品

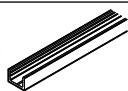
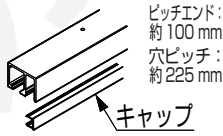
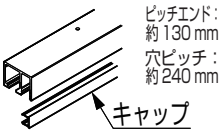
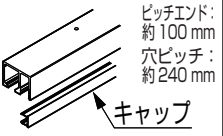
|   |                     |  |   |
|---|---------------------|--|---|
| ⑭ | 下レール<br>(ガイドスライダー用) |  | 2500 mm : 15554-250<br>3000 mm : 15554-300<br>4000 mm : 15554-400 |
| ⑮ | 下ストッパー              |   | 15636   |

※ その他、ガラスホルダー③、カバープレート⑬も必要です。

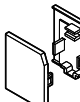
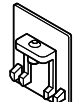
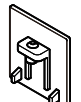
# オプション

|                   |  | 40/GP  | 80/GP  | 120/GP  | 160/GP  |
|-------------------|--|--|--|---|---|
| ⑩                 | ソフトクロー징ダンパー  | -  | <br>22444  | -   | -   |
| ⑪                 | エンドキャップ  | <br>20901                                   | <br>24956   | <br>25332  | -   |
| ⑫                 | スライダーセット<br>1セット (6ヶ入、扉1枚分)  |  8 mm ガラス用<br>16192                         |  |  10 mm ガラス用<br>16193   |   |
| ⑬                 | ディスタンスプレート   |    |  |   | フロアガイド®用の<br>スペーサー<br>16657   |
| ⑭                 | 戸当り (床付用)  |    |  |   | ゴム戸当り®が使用<br>できない場合に使用<br>20773   |
| ⑮                 | 壁付プロファイル<br>+ シールプロファイル  |    | 壁付プロファイル<br>2500 mm : 17020<br>3500 mm : 17021   |   | <br>シールプロファイル<br>2500 mm : 16452<br>3500 mm : 16453 |
| ⑯                 | ガラス受け<br>(直付用)   |   |  |   | 18619   |
| ⑰                 | ガラス受け<br>(プロファイル取付専用)  |    |  |   | 18663   |
| ⑱                 | ジュニア用<br>固定ガラス金具   |   |  |   | 強化ガラス 8 mm 用 : 25787<br>強化ガラス 10、12 mm 用 : 25789  |
|                   | <1>+<2>+<3>  |   |  |   | 3000 mm 用 : 20067-300<br>4000 mm 用 : 19549  |
|                   | <3><br>固定ガラス用<br>レールセット  | <br>キャップ<br>2000 mm (キャップ1250 mm) : 20224 | <br>キャップ<br>2500 mm (キャップ1250 mm) : 20226<br>4000 mm (キャップ2000 mm) : 20227 | <br>キャップ<br>3000 mm (キャップ2000 mm) : 20229<br>4000 mm (キャップ2000 mm) : 20230 | -   |
| ⑲                 | ジュニア用<br>壁固定金具   |   |  |   | -   |
|                   | <1>+<2>+<3>  | 壁固定プロファイル<br>ピッチエンド:<br>約11 mm<br>穴ピッチ:<br>約221 mm<br>2000 mm : 18291<br>2500 mm : 17692                                     |  |   | -   |
|                   | <2><br>レール固定金具<br>(10ヶ/セット)  | <br>17785                                 | <br>17786   | <br>19041  | -   |
| <3><br>エンドキャップセット | <br>1組<br>(レール両端分)<br>20015 | <br>1ヶ<br>(レール片端分)<br>24961               | <br>1ヶ<br>(レール片端分)<br>25335   | -   |   |
| ⑳                 | 連結ピン<br>(2ヶ/セット)   | -  | -  | -   | <br>21347  |

40/GP

80/GP

120/GP

160/GP

上レール⑧

ジュニア用壁固定金具⑤を使用する場合はP.7参照

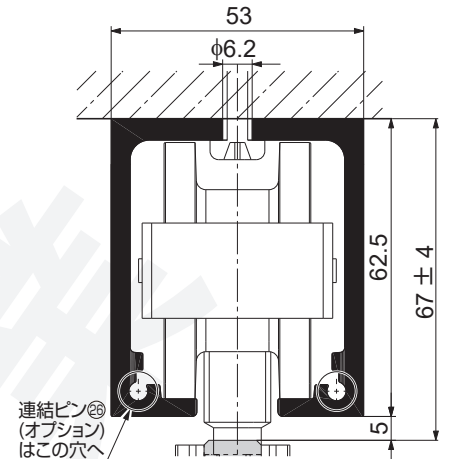
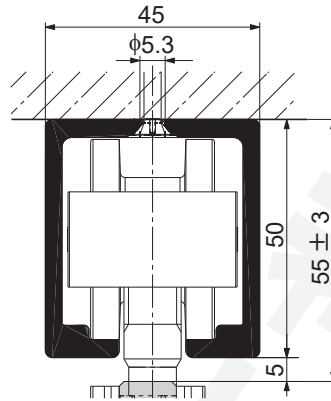
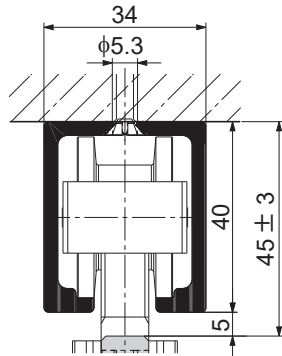
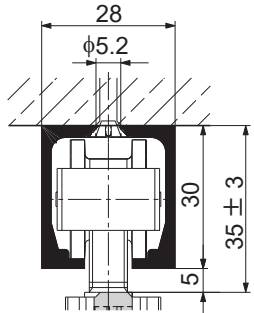

ガラスホルダー③

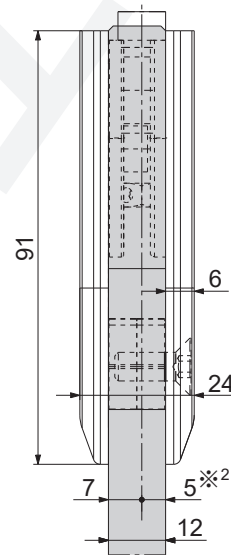
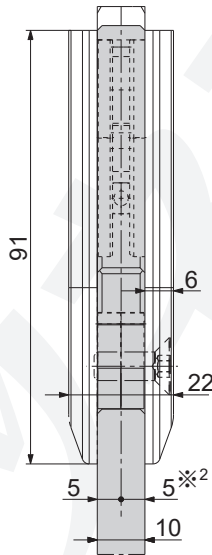
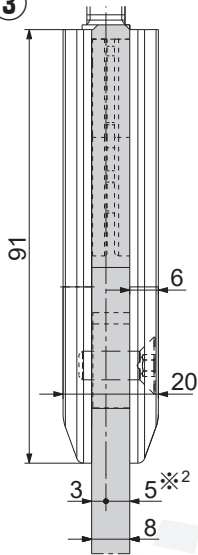

※2 レールの中心線はガラスの厚みにかかわらず、ガラスホルダー取付ねじ側のガラス表面から5 mmです。

床処理

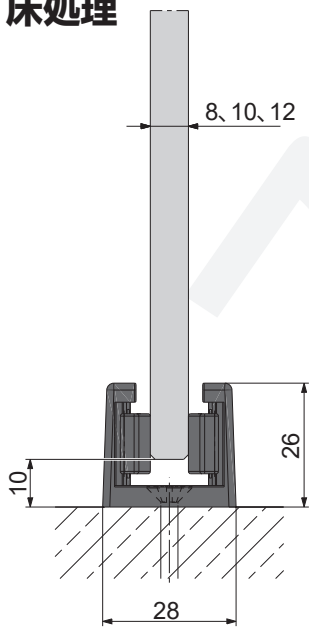

フロアガイド⑨

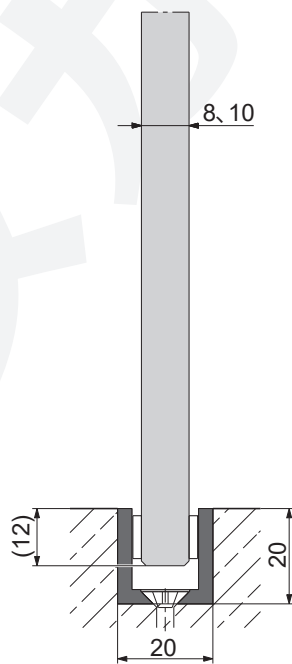

下レール⑩

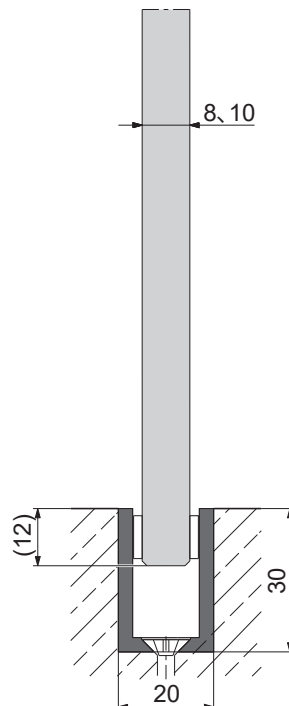

U字プロファイル⑪

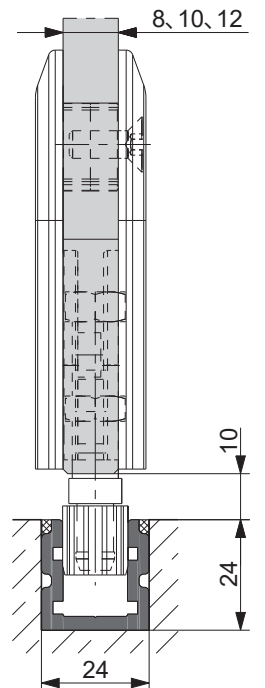

下レール(ガイドスライダー用)⑭

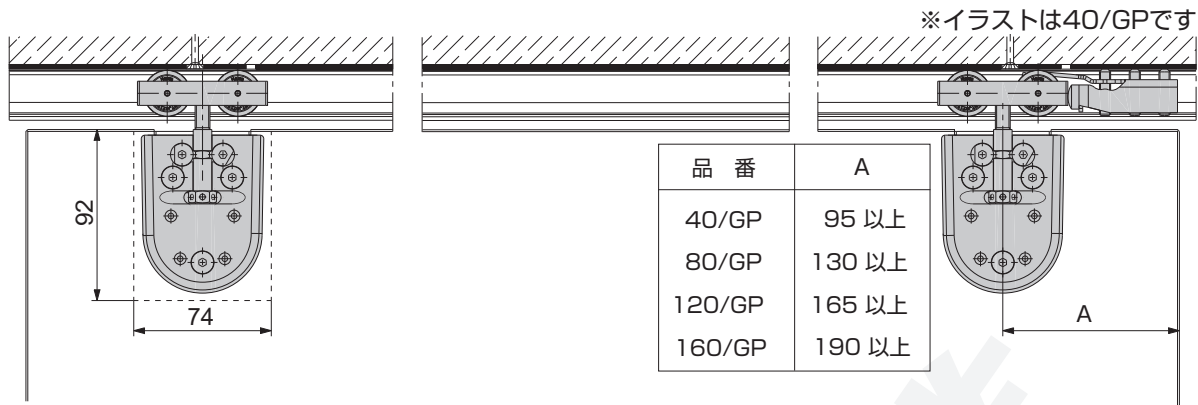

**フロアガイド⑨を使用する場合**

| ガラス厚  | ガイドスペーサーの組み合わせ |
|-------|----------------|
| 8 mm  | 8 + 8          |
| 10 mm | 8 + 12         |
| 12 mm | 12 + 12        |

⑨ガイドスペーサー  
(フロアガイド⑨に付属)

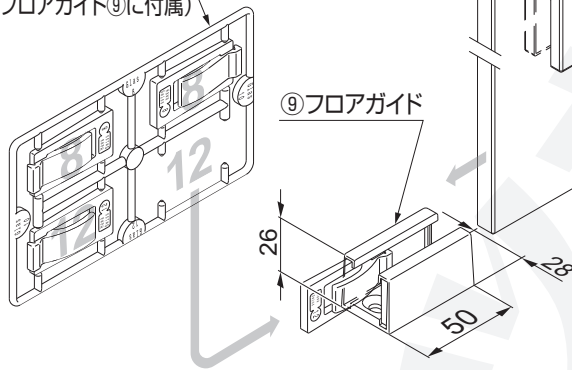

**下レール⑩を使用する場合 (U字プロファイル⑪を使用する場合も同様)**

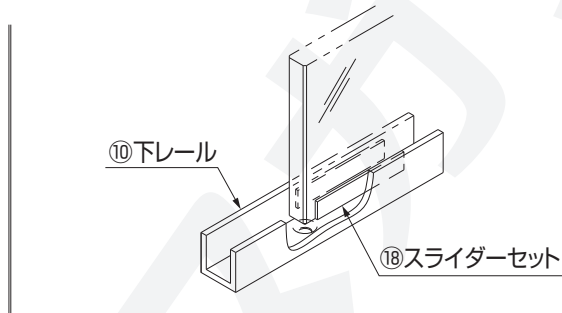

**ガイドスライダー⑫を使用する場合 (扉が1200 mmを超える場合も同様)**



40/GP

80/GP

120/GP

160/GP

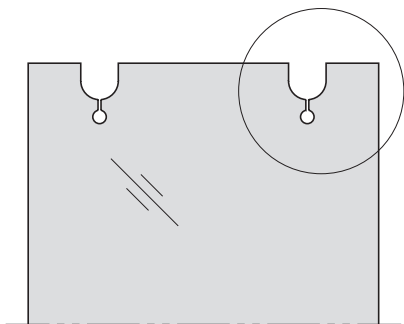

合わせガラスのガラスのずれ  
最大許容値は2 mm。

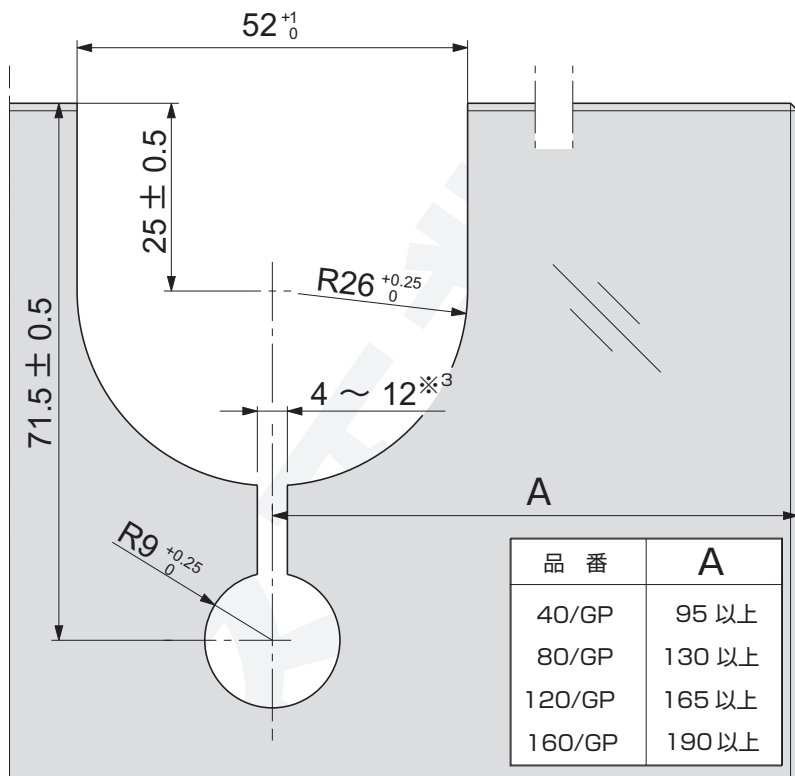
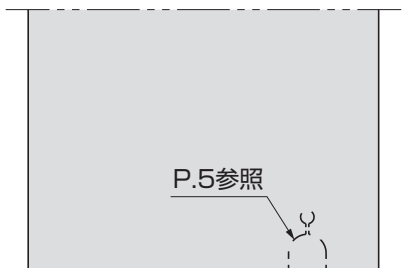

※3 ⚠️ 注意

❗ 強化ガラスの板厚と同寸法を目安に、可能な限り小さく加工をしてください。

# 施工手順

## 1 上レールへの部品の組み込み

### ⚠️ 注意

① 上レール内の、ごみやアルミの切粉などはきれいに取り除いてください。

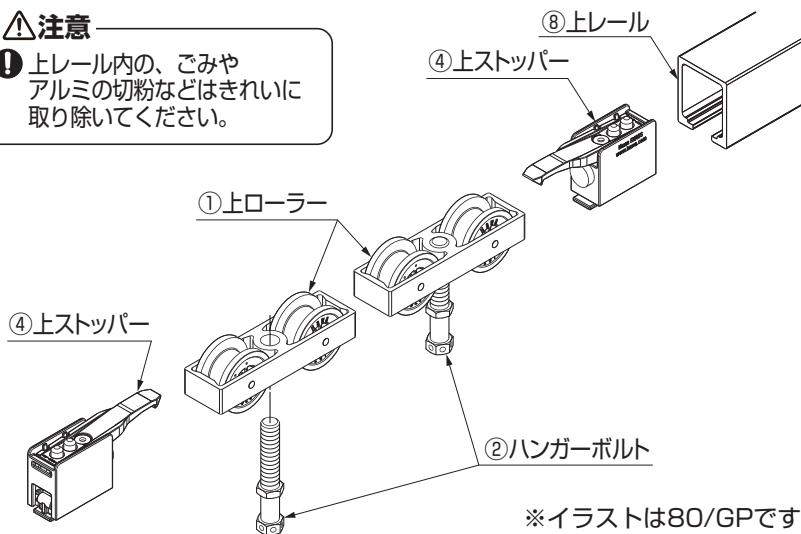

※イラストは80/GPです

## 2 上レールの取付け

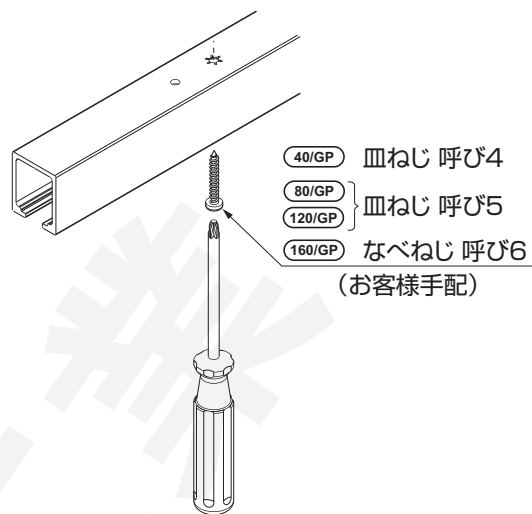

## (オプション) ジュニア用壁固定金具②⑤を使用する場合

【1】あらかじめレール固定金具②⑤-〈2〉を上レール⑧の皿穴に仮止めする

【2】壁固定プロファイル②⑤-〈1〉の溝にレール固定金具②⑤-〈2〉を通し、上レール⑧と端面が揃う位置で固定

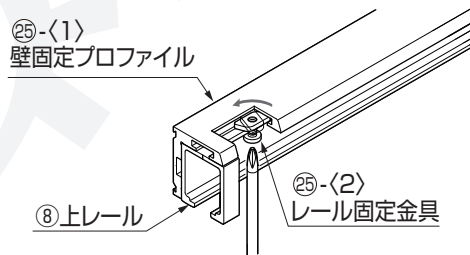
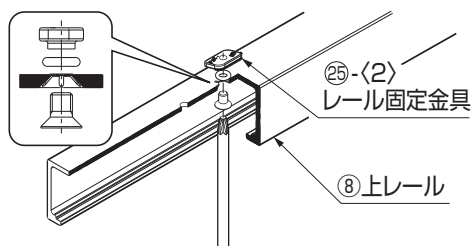

【3】エンドキャップ②⑤-〈3〉を取り付ける

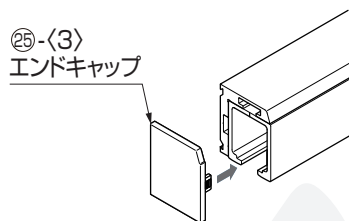

40/GP

80/GP

120/GP

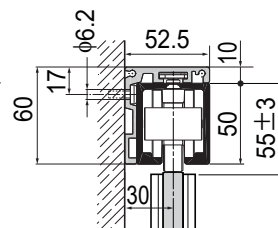
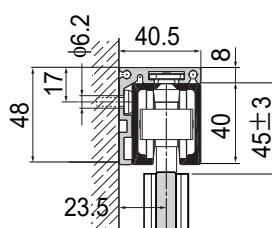
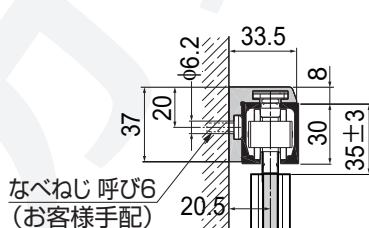

## 3 床処理

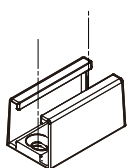

フロアガイド⑨

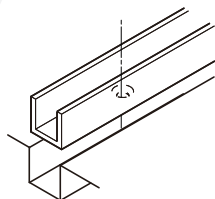

下レール⑩

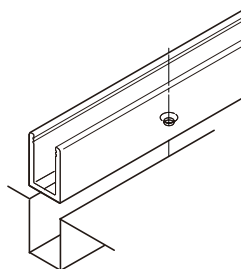

U字プロファイル⑪

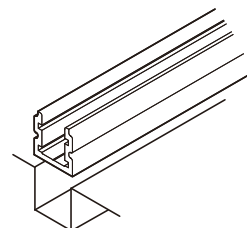

下レール(ガイドスライダー用)⑭



**⚠注意**

❶ 固定ガラスを取り付ける場合は、P.10～11を参照し、ガラス扉よりも先に固定ガラスを取り付けてください。

## 4 ガラス扉の吊込み

【1】扉のR9穴加工部分にガラス厚に対応した部品を2ヶはずしてセットする。

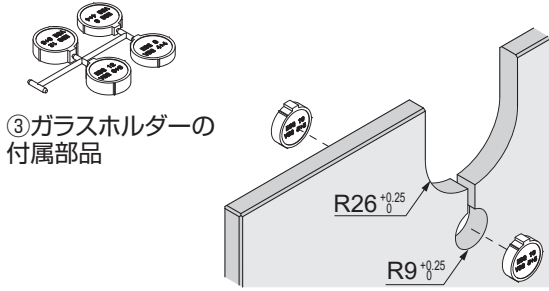

③ガラスホルダーの付属部品

【2】【1】でセットした部品にφ10のドリルで穴をあける。

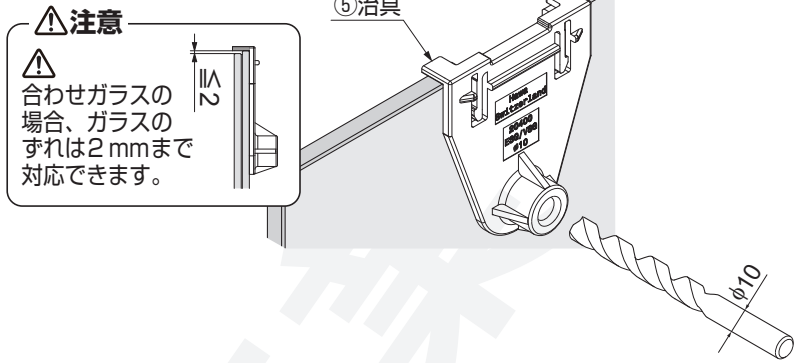

**⚠注意**

⚠ 合わせガラスの場合、ガラスのずれは2mmまで対応できます。

【3】ガラスホルダーをセットする。

**⚠注意**

❶ ガラスホルダー③の下図の面が隣接する固定ガラスや壁面を向くように取り付けてください。

③ガラスホルダーの付属部品  
ガラス厚によって異なります

| ガラス厚  |       |
|-------|-------|
| 8 mm  | はさまない |
| 10 mm | 白色    |
| 12 mm | 黒色    |

③ガラスホルダー

②ハンガーボルトの付属部品(回り止め)

回らなくなるまで締めた後、皿頭が下図の通りになるよう緩める  
※手順【6】がスムーズになります

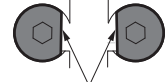

皿頭の直線部分が中央の溝と平行

**⚠注意**

②ハンガーボルトの付属部品

❶ 締付トルク：6 N・m

【4】ハンガーボルトを回し、上レール下面からハンガーボルトの先端までの距離を約45 mmにする。

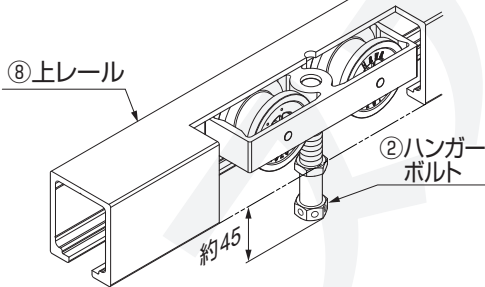

【6】扉を吊り込む。

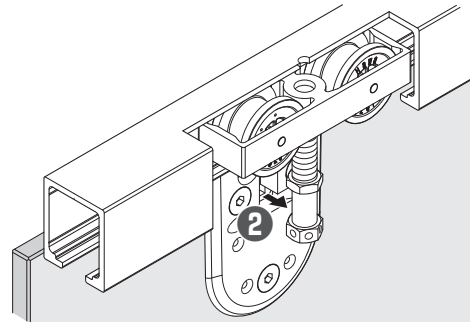

【5】ハンガーボルト②の対面の向きを図の通りにする。※手順【6】がスムーズになります

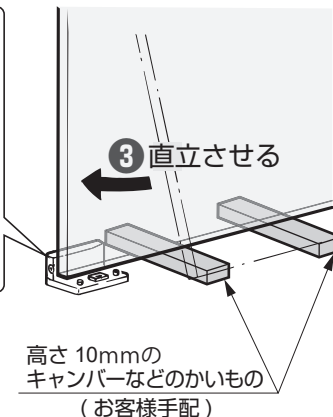
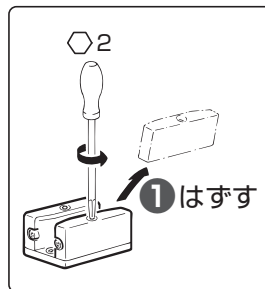
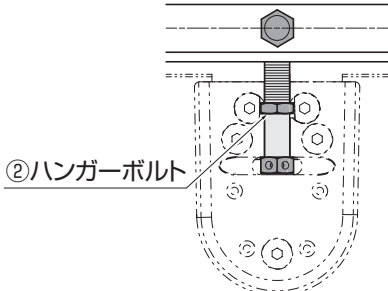

**⚠注意**

⚠ 下ガイドは金属製のため、ガラス端面の破損に注意してください。

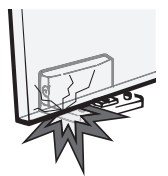



【6】 扉の上下調整

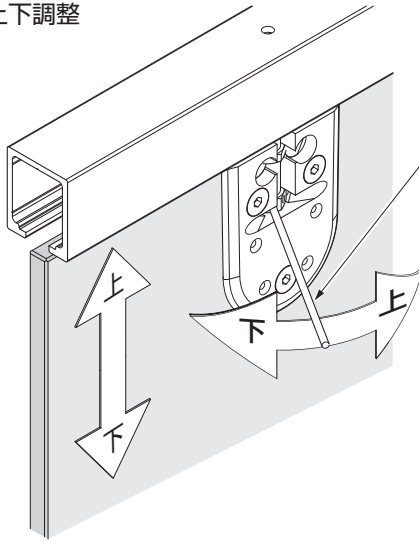

⑦ アジャストピン

- (1) ハンガーボルト②の穴に挿し、ボルトを回転させ、上下調整する。
- (2) ハンガーボルト②の対面の向きを右図の通りにする。  
※ハンガーボルトがガラスホルダーから外れないようにするためです

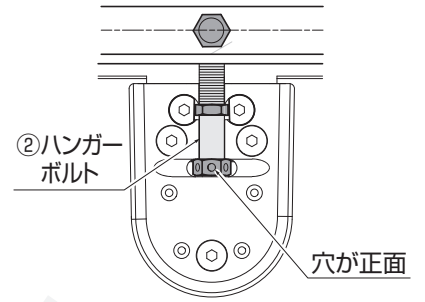

【7】 ガラスホルダー③のねじ(下図、2ヶ所)を締め、皿頭の弧(曲線)の部分でハンガーボルト②を挟んで固定する。

※ハンガーボルトがガラスホルダーから外れないようにするためです

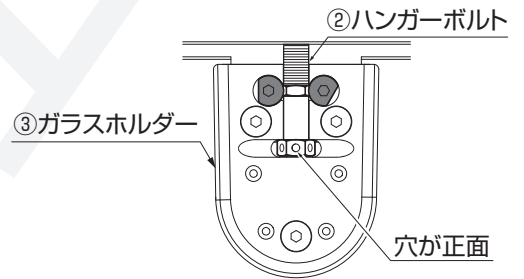
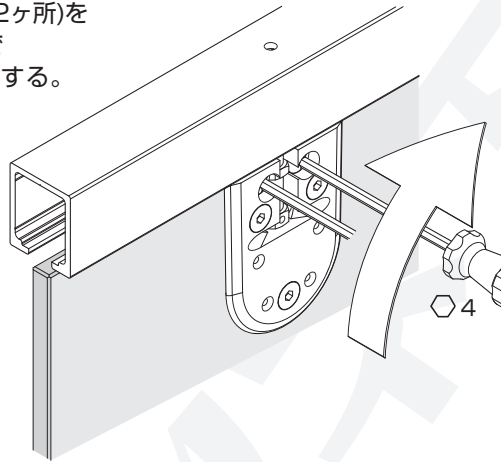

【8】 ガラスホルダー③のねじ(下図、3ヶ所)を6 N・mで増締めする。

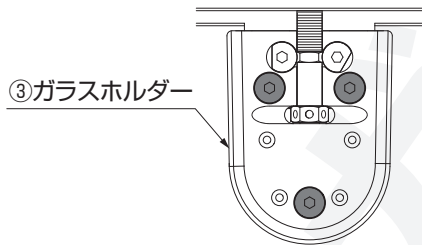

【9】 ガラスホルダー両面にカバープレート⑬を下側から差し込む。

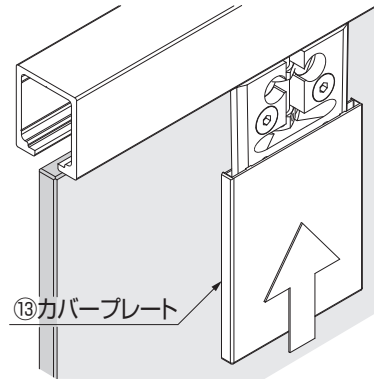

5 上ストッパーの固定と調整

- 【1】 扉を保持したい位置で上ストッパー④を固定  
※イラストは40/GPです

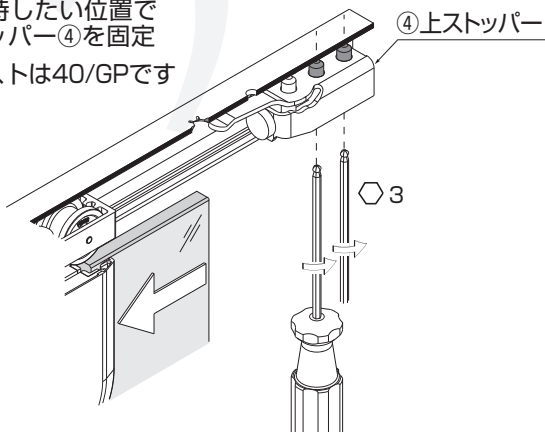

- 【2】 キャッチ力を調整

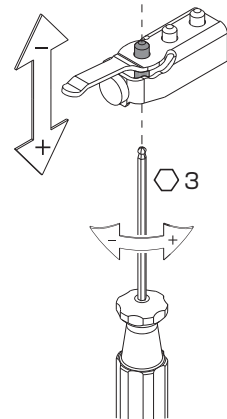

(オプション) ジュニア用固定ガラス金具<sup>②④</sup>を使用する場合

※ 160/GP には対応していません

40/GP

80/GP

120/GP

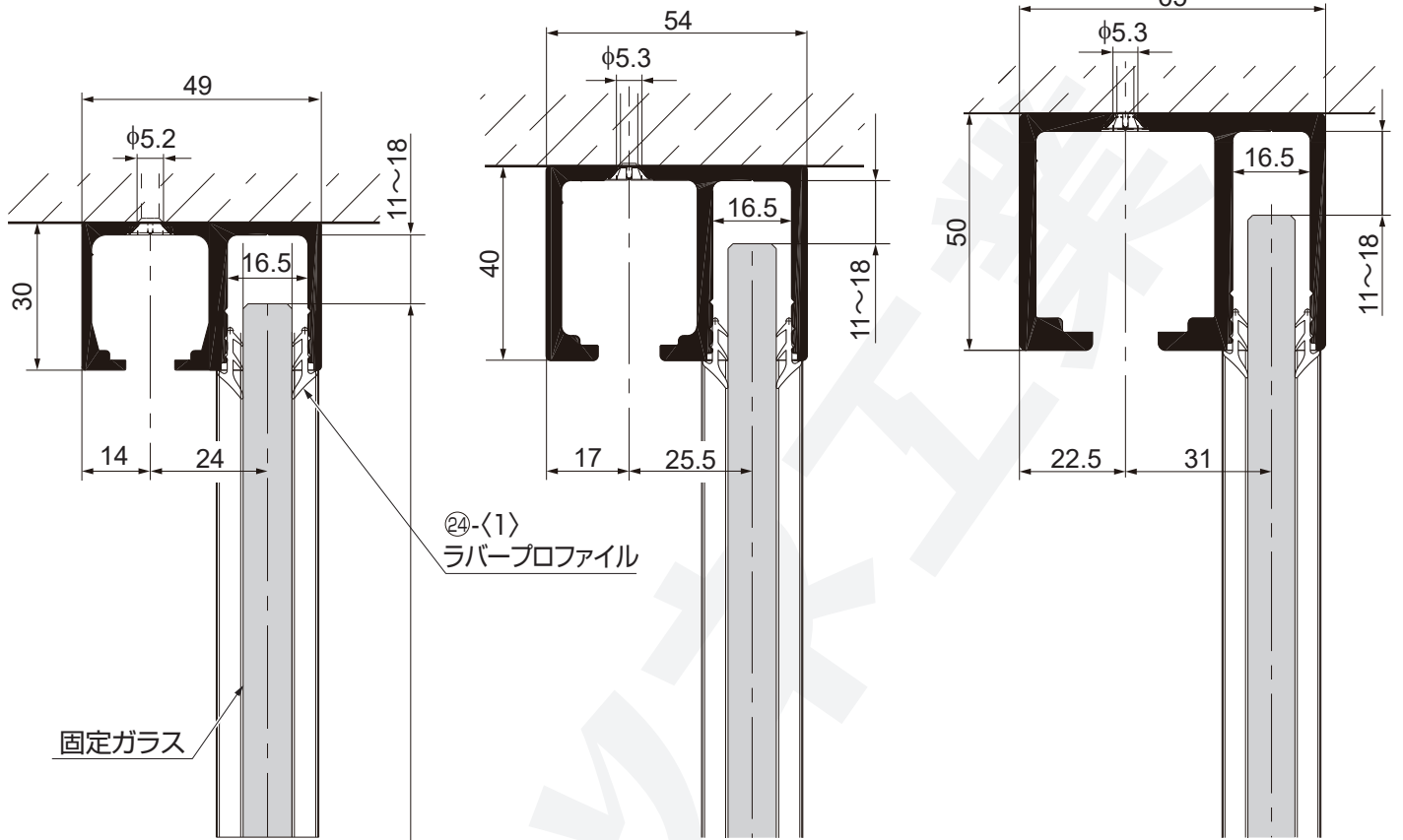

固定ガラス

②④-①  
ラバープロファイル

ガラス高さ

8、10、12

②④-①  
ラバープロファイル

②④-②  
ボトムプロファイル

14

3

21

5.5

40/GP

80/GP

120/GP

②④-③  
固定ガラス用レールセット

②④-③  
固定ガラス用レールセットのキャップ  
開口側に続いている固定ガラス用の  
溝を隠す場合に使用

# 固定ガラスの取付け

40/GP

80/GP

120/GP

## 【1】 固定ガラス用のレールとボトムプロファイルの取付け

※4 皿ねじ 呼び5 (お客様手配)

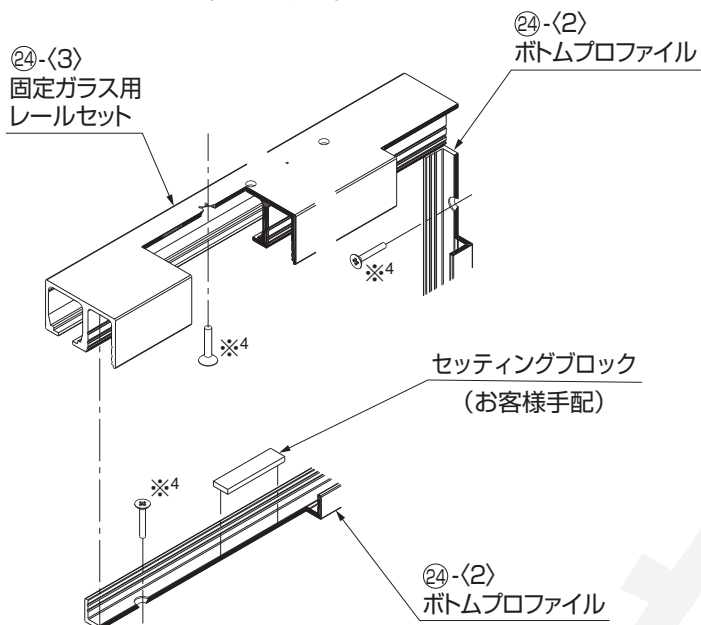

## 【2】 固定ガラスをはめ込む

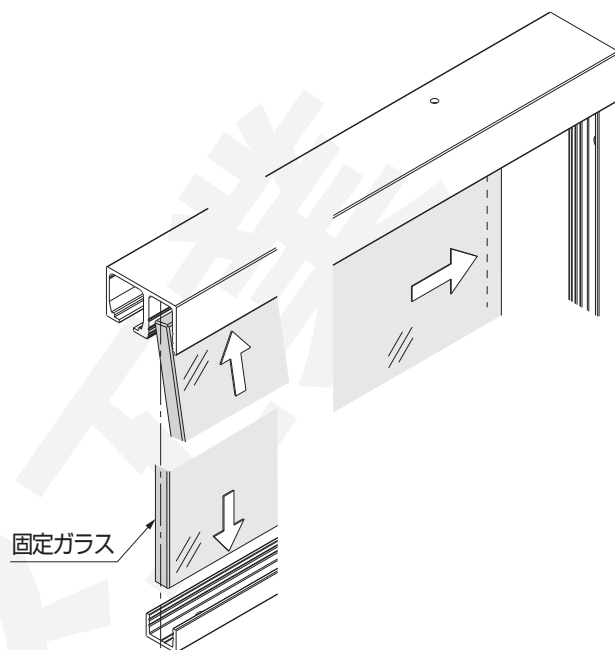

## 【3】 固定ガラスの固定

### ■ ラバープロファイルを使用する場合

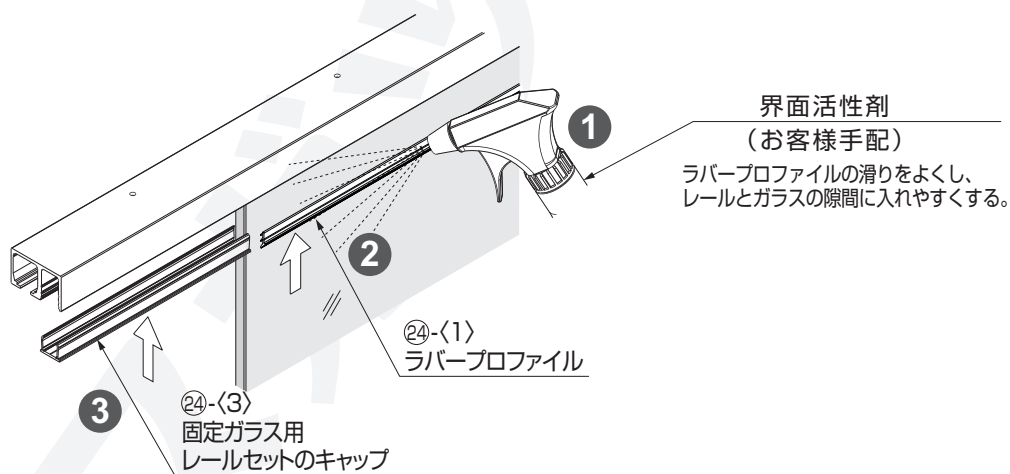

### ■ シリコンコーキング剤を使用する場合

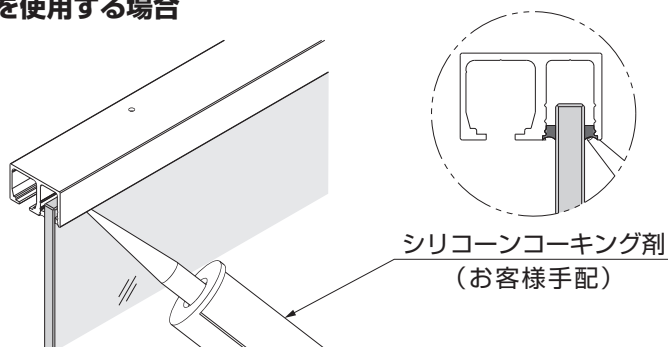

## (オプション) 天付仕様 (縦枠がある場合)

### ■ ガラス扉をガラス受け⑳で受ける場合

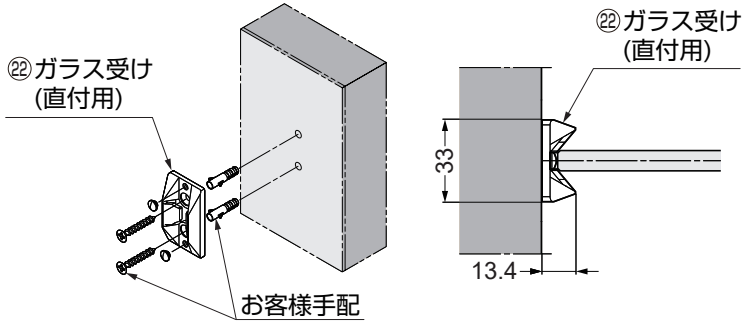

### ■ ガラス扉を壁付けプロファイル+シールプロファイル㉑で受ける場合

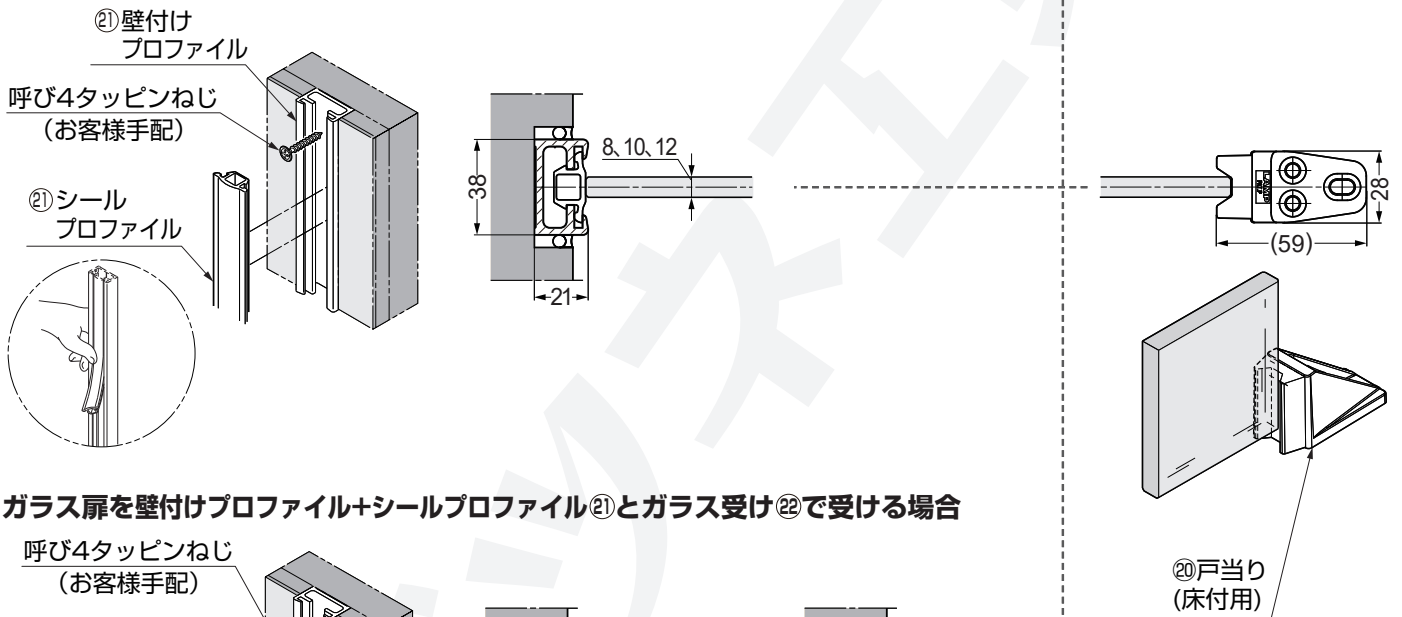

### ■ ガラス扉を壁付けプロファイル+シールプロファイル㉑とガラス受け㉒で受ける場合

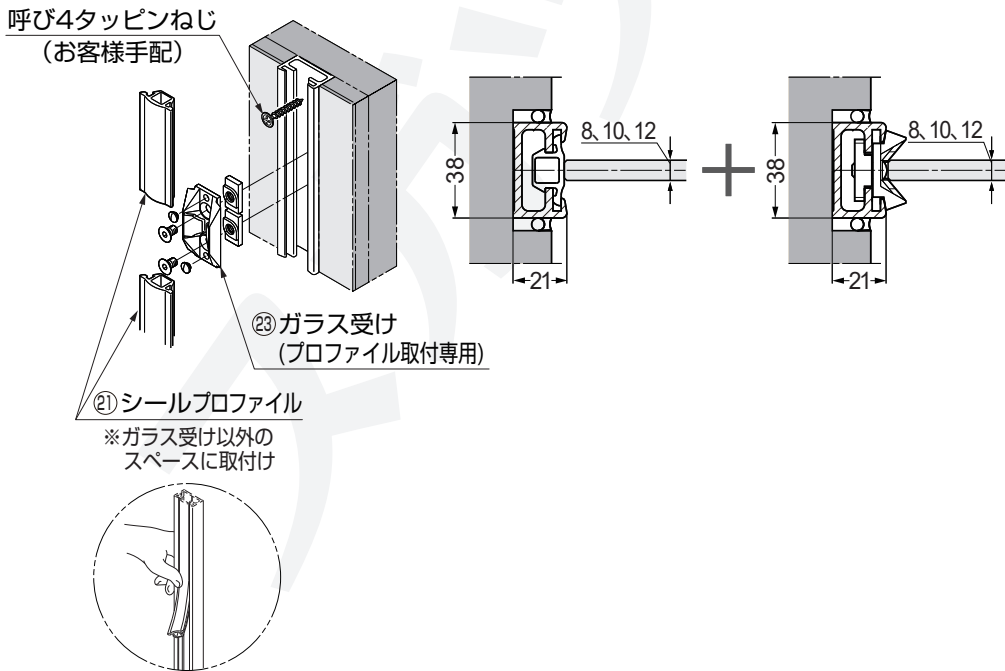

本製品に関するご質問・ご相談は、  
ご購入先の販売店 へのお問い合わせを推奨しております。

※弊社は代理店販売をメインとしておりますので、販売代理店へ先ずお問い合わせいただく事が、スムーズな対応にもなります。

**SUGATSUNE** スガツネ工業  
LAMP 印の機能&デザイン金物メーカー

TEL:03-3864-1122(代) 平日9:00~17:30  
E-mail : support@sugatsune.co.jp

2021.11 0358-8