

LAMP XL-GC09-CR マグネットキャッチ / 受座 取付説明書

このたびはXL-GC09-CRマグネットキャッチ（以下、本品といいます。）をお買い求めいただき、誠にありがとうございます。取付作業時にこの説明書（以下、本書といいます。）をよくお読みのうえ、正しく取り付けを行なってください。誤った取り付けは、思わぬけがをする恐れがありますので、おやめください。本品の取り付けが完了しましたら、本書をユーザー様にお渡しいただき、いつでも取り出せるように保管してください。

本品の特長と取付前の確認

- 天板はガラス、木どちらの場合にも使用いただけますが、下記内容にご確認ください。
 - ・ ガラス天板の場合：丁番は、XL-GC04-CR（別売）との組み合わせとなります。その他の丁番との併用は制約がございますので、必ず下記取付図をご覧ください。
 - ・ 木天板の場合：丁番はインセット仕様であればXL-GC04-CR以外でも併用が可能です。この場合は、天板プレートは使用しません。
- 対応ガラス厚は、5・6・8mmです。
- マグネットキャッチの吸着力は14.7N（1.5kgf）です。吸着力にはばらつきがありますので現品にてご確認ください。
- ガラスは強化ガラスをご使用ください。ガラス加工のご不明な点は、ガラス加工業者様にお問い合わせください。

XL-GC09-CRの部品構成

- 本体…1個
- 天板プレート…1個
- 受座…1個
- スペース…2枚
- 受座用パッキン…2枚
- 十字穴付きバンドねじ M4×12（取付ねじ）…1本

外形図

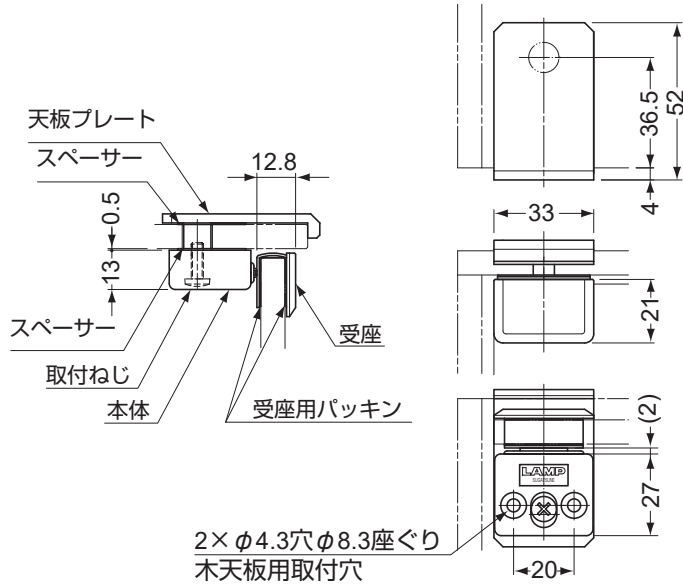

受座用パッキンの接着方法

扉厚5mm/6mmの場合
（受座用パッキンを2枚使用）

① ハサミ等で下図のグレー部を切り離してください。

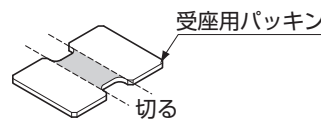

② それぞれ剥離テープを剥がし、ガラスの両面に下図の位置で貼り付けてください。

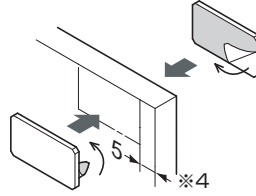

③ もう1枚の受座用パッキンの剥離テープを剥がし、ガラスを挟み込むように貼り付けてください。

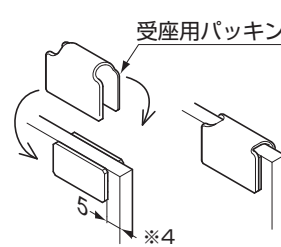

扉厚8mmの場合
（受座用パッキンを1枚使用）

① 剥離テープを剥がし、下図の位置にガラスを挟み込むようにして貼り付けてください。

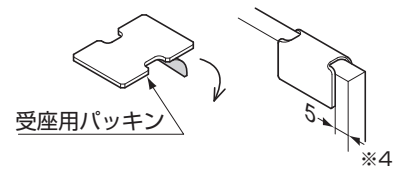

受座の取付方法

戸先側の小口面が一致する位置に合わせて上から押し込んでください。



⚠ 注意

受座上面の浮き上がり、扉の上小口面から2.5mm以下になるように強く押し込んでください。

※4 受座表面部品の側面とガラス扉の小口面が一致させる場合の寸法です。

取付図（ガラス天板の場合）

右開き仕様の場合（左開き仕様は、本図の左右対称となります。）

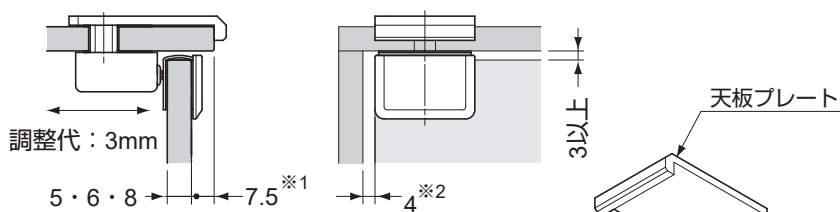

天板ガラス穴加工例

右開き仕様の場合

（左開き仕様は、本図の左右対称となります。）

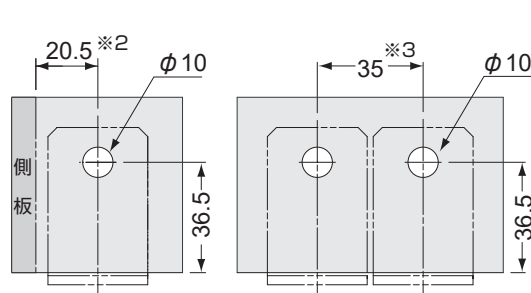

観音開き仕様の場合

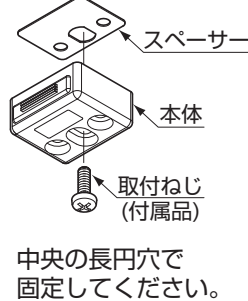

中央の長円穴で固定してください。

※1 XL-GC04-CR以外の丁番を使用される場合は、扉閉時に天板小口面から7.5mm

インセットするように丁番を取り付けてください。

※2 XL-GC04-CR 丁番（別売）を併用した場合の寸法です。

※3 XL-GC01-CR 観音錠（別売）を併用した場合の寸法です。

取付図（木天板の場合）

右開き仕様の場合（左開き仕様は、本図の左右対称となります。）

※5 扉を閉めた位置に合わせて本体位置を決めてください。

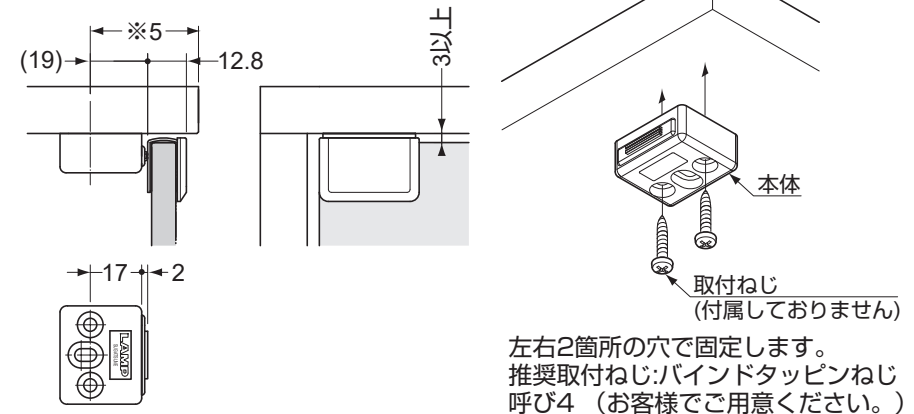

⚠ お手入れ方法

本体にがたつきが発生したときは、取付ねじを増し締めしてください。

本製品に関するご質問・ご相談は、
ご購入先の販売店 へのお問い合わせを推奨しております。

※ 弊社は代理店販売をメインとしておりますので、販売代理店へ先ずお問い合わせいただく事が、スムーズな対応にもなります。

SUGATSUNE スガツネ工業
LAMP 印の機能&デザイン金物メーカー

TEL: 03-3864-1122(代) 平日9:00~17:30
E-mail: support@sugatsune.co.jp

2023.06 0520-3