

# Accuride® プッシュオープン機構付 スライドレール C3273PO 取付説明書

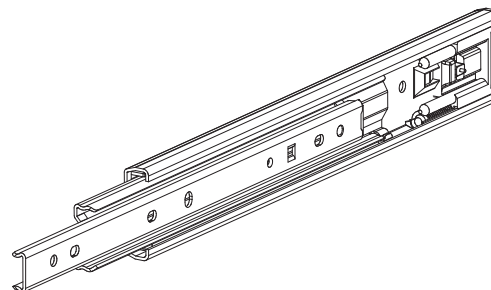

## I. 仕様

### 1. 各部名称と取付穴

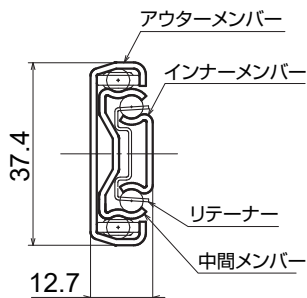

スライドレールC3273PO  
(この取付説明書では、「スライドレール」と表現しています。)

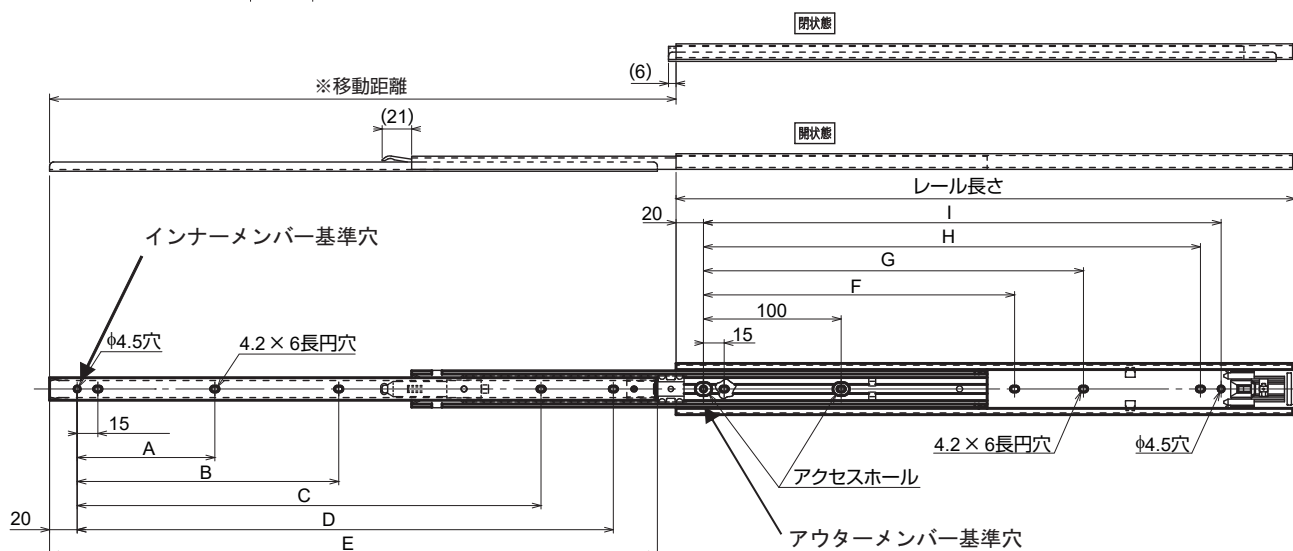

品番	レール長さ	移動距離	A	B	C	D	E	F	G	H	I	W	耐荷重 N/ペア	耐荷重 kgf/ペア	
C3273PO-25	250	240	70	-	-	189.5	241.5	-	-	161	176	450	235	24	
C3273PO-30	300	305				239.5	291.5			211	226	500	226	23	
C3273PO-35	350	355				289.5	341.5			176	261	276	550	255	26
C3273PO-40	400	405	100	150	300	339.5	391.5	-	226	311	326	600	265	27	
C3273PO-45	450	455		190	337	389.5	441.5		226	276	361	376	650	255	26
C3273PO-50	500	505		439.5	491.5	276	326		411	426	700	235	24		
C3273PO-55	550	555	225	389.5	489.5	541.5	326	376	461	476	750	216	22		

※：レールを最大にのびた時の移動距離

## 2. プッシュオープン装置

- (1) スライドレールが縮んだ(引き出しが閉じた)状態でインナーメンバーを押すと、インナーメンバーが飛び出し(引き出しが開き)ます。
- (2) スライドレールが伸びた(引き出しが開いた)状態でインナーメンバーを収納方向に止まる(引き出しが完全に閉じる)まで押し込むと、引き出しが収納されたままでロックします。

## II. 取付手順

### 1. キャビネットと引き出しの寸法、スライドレールの機能を確認します。

- (1)キャビネット開口部の内側寸法と、引き出し内箱の幅の外側寸法を測定し、その差を計算してください。  
その差が左右のスライドレールの幅( $13^{+0.5}_0 \times 2$ )より、大きかったり小さかったりすると滑らかに動かず、寿命が著しく短くなるばかりでなく、プッシュオープン装置が働かなくなるおそれがあります。
- (2)引き出しとキャビネットの奥行き寸法を確認してください。  
引き出しの奥行き寸法 $\geq$ スライド長さ+ 6 mmです。  
引き出しの幅 $\leq$ スライド長さ+ 200 mmです。  
キャビネットの奥行き寸法 $\geq$ 引き出しの奥行き寸法+ 5 mmです。
- (3)スライドレールを水平に持ち、インナーメンバーを引き出す方向に軽く引いてください。引ける時と引けない時があります。引けた時は、指で逆の方向にインナーメンバーの先端を止まるまで押し込んでください。インナーメンバーの先端はアウターメンバーの先端より約6 mm出っ張っています。これが引き出しが閉じている状態です。インナーメンバーが引けない時は、すでにこの状態になっています。
- (4) (3)の状態になったインナーメンバーの先端を、止まるまで指で逆の方向に押し込んでください。指を離すと、インナーメンバーがアウターメンバーから勢いよく飛び出します。**(けがをしないようご注意ください。)**  
インナーメンバーを再び同じ方向に押しと、アウターメンバーについているプッシュオープン装置の係止機構が働き、インナーメンバーは引けなくなります。引き出す時は、もう一度インナーメンバーを指で押ししてください。
- (5)(3)と(4)の確認は使用するスライドレール全てに行ってください。
- (6)上記以外の方法でインナーメンバーを引くと、プッシュオープン装置が壊れることがあるため、必ずこの方法をお守りください。

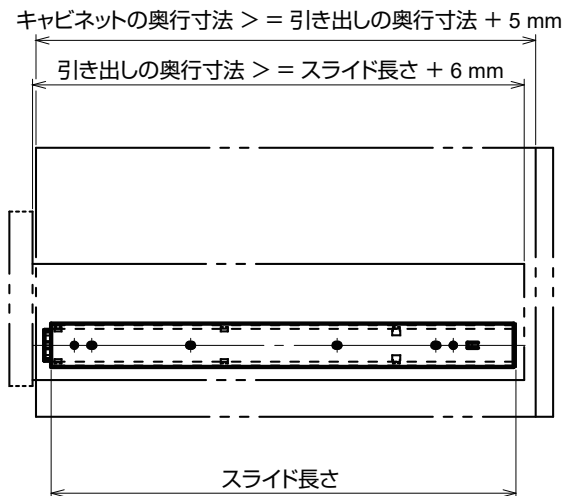
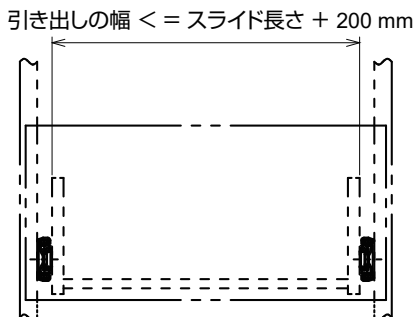
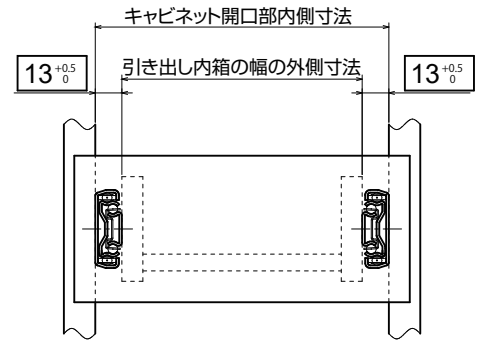

### 2. インナーメンバーをスライドレールから外します。

- (1)インナーメンバーを移動距離の約半分、中間メンバーから引き出すと着脱用レバーが見えます。
- (2)このレバーを押しながら引き出す方向に引くと、インナーメンバーが中間メンバーから外れます。アウターメンバーと中間メンバーは外れません。
- (3)外したそれぞれのレールは、不用意な力が加わらないように注意して保管して下さい。

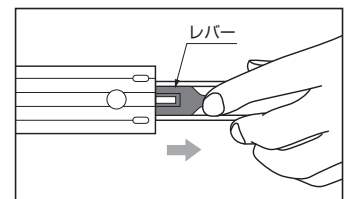

レバーを押しながら矢印の方向に引くとインナーメンバーが外れます。

#### ⚠ 注意

- ⊖ 本製品はインナーメンバーとアウターメンバーを高精度な嵌合で組み合わせているため、組合せを変えないでください。

### 3. スライドレールの取付位置を決めます。

(1) アウターメンバーとインナーメンバーの取付位置を決めます。

図のようにX寸法、Y寸法により、アウターメンバー、インナーメンバーの取付位置が決まってきます。

X寸法、Y寸法を十分に考慮の上、取付位置を決定してください。

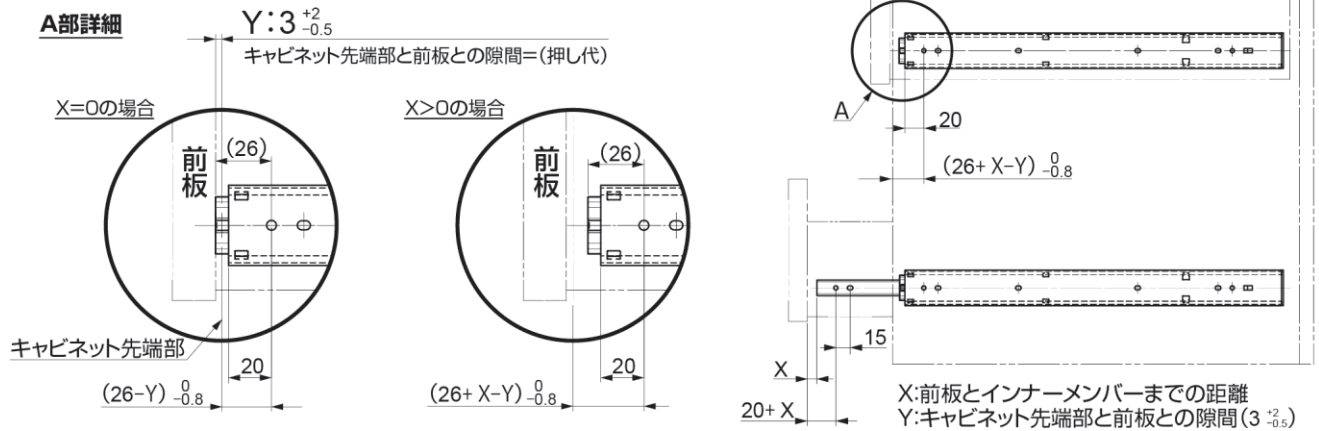

(2) 防虫パッキン等を使用する場合

防虫パッキン等の形状により、スライドレールとキャビネットの相対的な位置関係が違ってきます。次の要領でこれらの位置を決めてください。

- ① 使用する防虫パッキン等を決めます。ここに記してある量は、防虫パッキン等のメーカーが作った説明書を読んで決めてください。
- ② 下図のように、スライドロック状態解除時のパッキン縮量(Z1)とロック状態解除時のパッキン高さ(Z2)から、スライドロック時のパッキン高さ(Z)を決めてください。
- ③ X寸法、Z寸法が決まりましたら、下図に当てはめアウターメンバーとインナーメンバーの取付位置を決定してください。

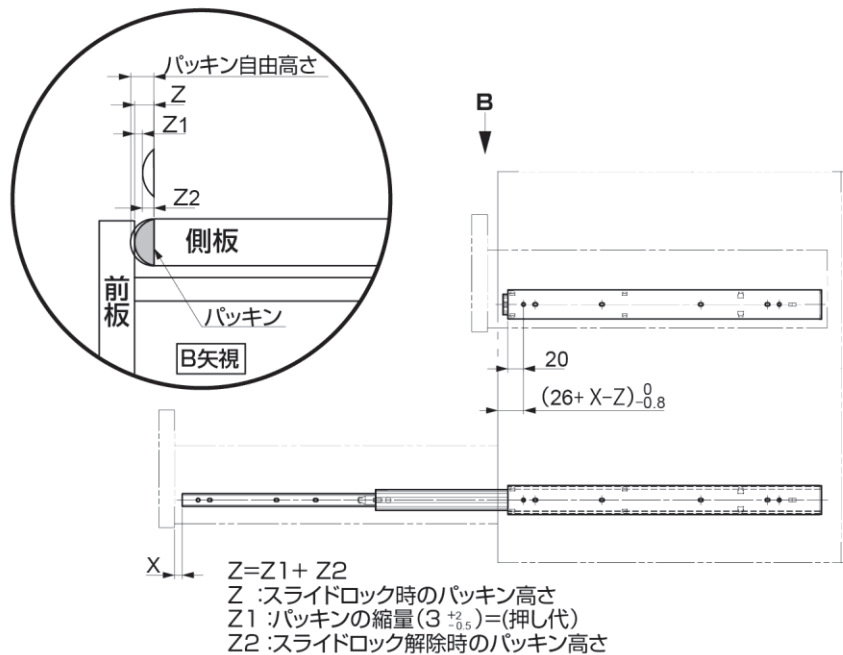

## 4.スライドレールを取り付けます。

### (1) アウターメンバー

- ① アウターメンバー基準穴を 3.にて決定した箇所に合わせてネジ止め(M4バインドネジ推奨)します。引き続き、基準穴以外の取付穴をネジ止めします。(いずれも軽く締めておいてください)  
このとき、**左右のアウターメンバーが、必ず同じ位置寸法となるように取り付けてください。**左右にズレがある場合、引き出しを取り付けた際に開かなかつたり、プッシュオープン機構が正常に作動しないことがあります。
- ② アウターメンバーが水平に取り付けられているか確認してください。
- ③ 全ての確認が終わりましたら、軽く閉めていたネジをきちんと締めてください。

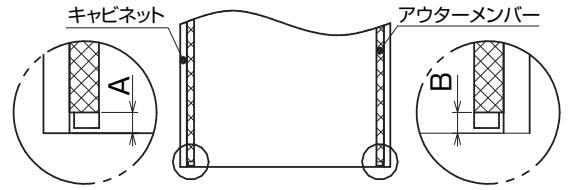

取付の際、左右アウターレールの位置関係(AとB)が同じになるように注意。

### (2) インナーメンバー

- ① インナーメンバー基準穴を 3.にて決定した箇所に合わせてネジ止め(M4バインドネジ推奨)します。引き続き、基準穴以外の取付穴をネジ止めします。(いずれも軽く締めておいてください)  
このとき、**左右のインナーメンバーが、必ず同じ位置寸法となるように取り付けてください。**左右にズレがある場合、引き出しを取り付けた際に開かなかつたり、プッシュオープン機構が正常に作動しないことがあります。
- ② インナーメンバーが水平に取り付けられているか確認してください。
- ③ 全ての確認が終わりましたら、軽く閉めていたネジをきちんと締めてください。

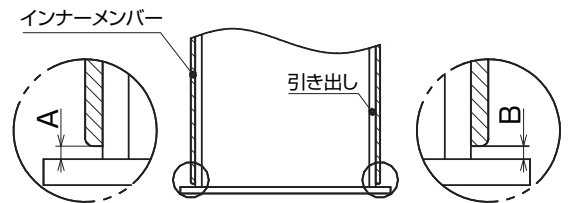

取付の際、左右インナーメンバーの位置関係(AとB)が同じになるように注意。

## 5.引き出しをキャビネットに挿入します。

- (1) 中間メンバーに組み込まれているリテーナーを左右とも手前までいっぱい引いてください。
- (2) 中間メンバーをキャビネットの奥まで押し込んでください。
- (3) インナーメンバーを静かにリテーナーのボールの間に、両側とも差し込んでください。
- (4) 引き出しをゆっくりと奥まで押し込んで完全に閉じてください。プッシュオープン装置の係止機構が働いて引き出しを引いても開きません。無理に引くと係止機構が壊れることがあります。引き出しを開ける時は手で押してください。押すことにより係止機構が解除され、引き出しは自動的に開きます。
- (5) ゆっくりと全開、全閉(ロックします。)、ロック解除を数回繰り返してください。
- (6) 引き出しが滑らかに動かない場合、プッシュオープン装置が正常な作動を行わない場合等あれば、引き出しをもう一度外して、引き出しの水平具合やスライドレールの取り付け状態などを確認して調整してください。プッシュオープン装置が働く箇所は、閉じる時に重く感じられます。
- (7) 調整後、引き出しを再度挿入し、状態を確認してください。
- (8) 確認の結果、問題がなければ作業終了です。

### ⚠ 使用時の注意

- ・プッシュオープン機構は、前板中央を押して操作してください。
- ・強い衝撃を与えると、不意に引き出しが開く場合があります。
- ・閉じた状態で引き出しを強く引っ張るとレールが破損するおそれがあります。

本製品に関するご質問・ご相談は、  
ご購入先の販売店 へのお問い合わせを推奨しております。

※弊社は代理店販売をメインとしておりますので、販売代理店へ先ずお問い合わせいただく事が、スムーズな対応にもなります。

**SUGATSUNE** スガツネ工業  
LAMP 印の機能&デザイン金物メーカー

TEL:03-3864-1122(代) 平日9:00~17:30  
E-mail : support@sugatsune.co.jp

2021.07. 0655-4