

クリッポ 16GPK-IS、16GPPK-IS

引戸 上フレーム/インセット、上下フレーム/インセット 取付説明書

部品セット品番
53-3264-071
53-3265-071

このたびは、弊社製品をご採用いただきありがとうございます。取付作業前に本書をよくお読みのうえ、正しく取り付けてください。取付後は、本書をいつでも取り出せるよう保管してください。

本製品について

- インセット仕様のガラス引戸金物です。
- 扉の高さを - 1 mm から + 2 mm の範囲で調整できます。

取り付けできる扉

扉幅	1000 mm 以下
扉高さ	1400 mm 以下
ガラス厚	6 mm
扉質量（1 枚当り）	16 kg 以下 ※ 1

※ 1 扉のサイズは、扉質量を優先して決めてください。

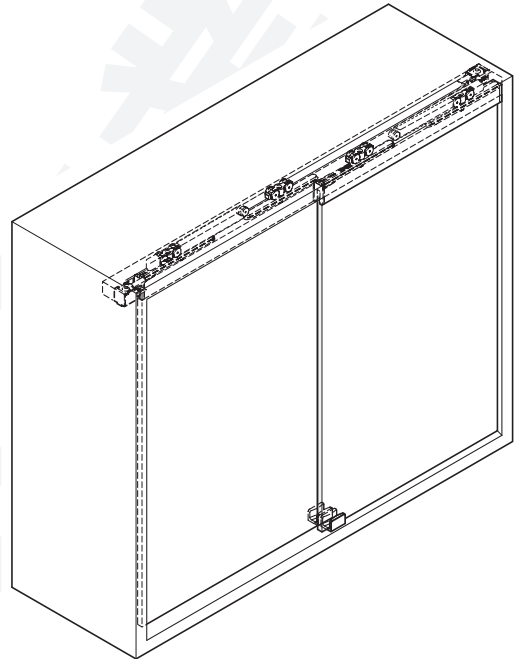

正しく安全に取り付けていただくために

図記号の意味



警告 死亡または重傷を負うおそれがある内容を示します。

- ❗ 本製品の取付工事は、知識、経験のある方が本書に従い正しく行ってください。取付けに不備があると、扉の脱落などにより思わぬけがをされるおそれがあります。
- ❗ 扉の質量、扉の開閉時の衝撃に耐えうる強度のキャビネットを製作してください。また、ねじは必ず指定したものを使用し確実に締めつけてください。取付強度が不足していると、上レールや扉が脱落してけがをされるおそれがあります。
- ⊗ 本来の目的とは異なる使用方法や本書に示す仕様以外の扉には使用しないでください。
- ⊗ 本書で説明する部分以外の分解、および改造はしないでください。





注意 軽傷を負うことや、物的損害が発生するおそれがある内容を示します。

- ❗ 指定寸法、仕様、各部の水平、垂直を必ず守ってください。板の反り、傾きやねじれは、故障などの原因になります。
- ❗ 部材を切断した場合、切断面のバリやかえりはきれいに取り除いてください。切りくずが上レールの中に残らないよう、きれいに取り除いてください。
- ❗ 本製品は家具を構成する為の部品です。取付終了後に、最終製品としての機能及び安全性をご確認いただくと共に、使用者へ家具を安全に使用するための注意喚起もしてください。
- ❗ ねじの緩み等異常がないか、定期的に点検し、増し締めしてください（お使い始めから 1 ヶ月後と 6 ヶ月後、その後は 1 年ごとを目安にしてください）。



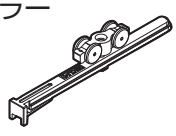

部品一覧

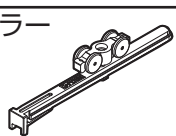
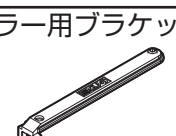

それぞれ、以下の品番が記載された袋に入っています。

16GPK-IS

部品セット (2枚扉用)		53-3264-071	
①ローラー  4ヶ	②ローラー用ブラケット  4ヶ	③ガイド  2ヶ	④戸当り  1ヶ
⑤ストッパー  2ヶ	取付ねじ 十字穴付皿タッピンねじ 3×12 2ヶ ヘキサロピュラ穴付なベタツップタイトねじ 3×6 1ヶ 1組		

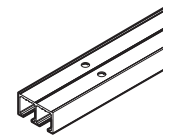
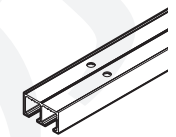
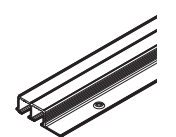

16GPPK-IS

部品セット (2枚扉用)		53-3265-071	
①ローラー  4ヶ	②ローラー用ブラケット  4ヶ	③ガイド  2ヶ	④戸当り  1ヶ
⑤ストッパー  2ヶ	⑥フレームエンドキャップ  4ヶ	取付ねじ 十字穴付皿タッピンねじ 3×20 2ヶ ヘキサロピュラ穴付なベタツップタイトねじ 3×6 1ヶ 1組	

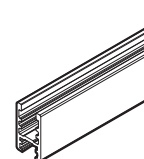
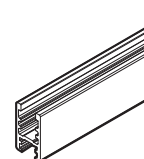
上レール (面付用)		上レール (掘込用)	
長さ2500 mm	長さ3500 mm	長さ2500 mm	長さ3500 mm
【品番】 53-3247-250  ピッチエンド：約50 mm 穴ピッチ：約250 mm	【品番】 53-3247-350  ピッチエンド：約50 mm 穴ピッチ：約250 mm	【品番】 53-3248-250  ピッチエンド：約50 mm 穴ピッチ：約125 mm	【品番】 53-3248-350  ピッチエンド：約50 mm 穴ピッチ：約125 mm

アルミフレーム	
長さ2500 mm	長さ3500 mm
【品番】 53-3250-250 	【品番】 53-3250-350 

■オプション部品

<p>ソフトクロージングダンパー</p> <p>【品番】 53-3332-071 (扉質量 8 Kg以下用) 53-3332-072 (扉質量 8~16 Kg用)</p> <p>本体  2ヶ トリガー  2ヶ</p>
--

使う工具と準備していただくもの

- ・プラスドライバー 1、2番
- ・マイナスドライバー
- ・ドリルビット $\phi 2.6$
- ・ヘキサロビュラドライバー T15
- ・十字穴付皿タッピンねじ 3×16
- ・金属用のこぎり
- ・接着剤(推奨品：スリーエム スコッチウェルドDP105)
- ・六角レンチ 呼び2、3
- ・十字穴付皿タッピンねじ 3×16
- ・十字穴付皿タッピンねじ 3.5×20

五ヶ田工業株式会社

16GPK-ISの場合

上レール(面付用)使用時

上レール(掘込用)使用時

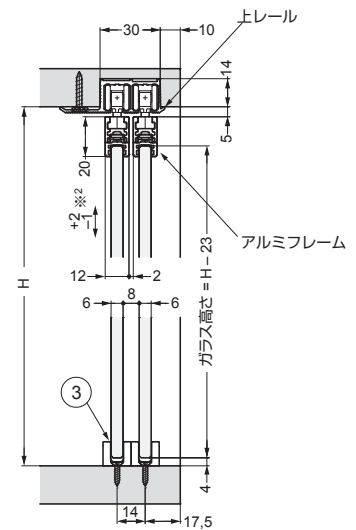
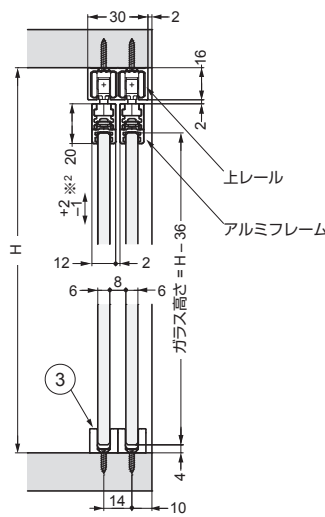
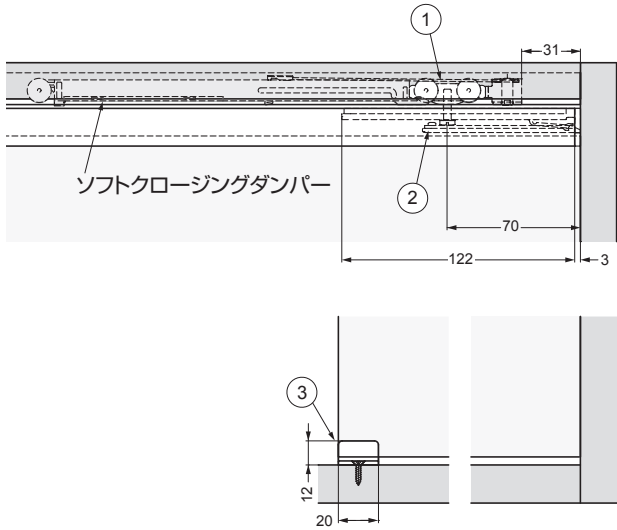

※2 扉の高さは -1 mm から +2 mm の範囲で調整可能。

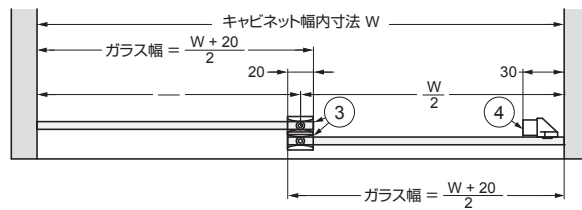

16GPPK-ISの場合

上レール(面付用)使用時

上レール(掘込用)使用時

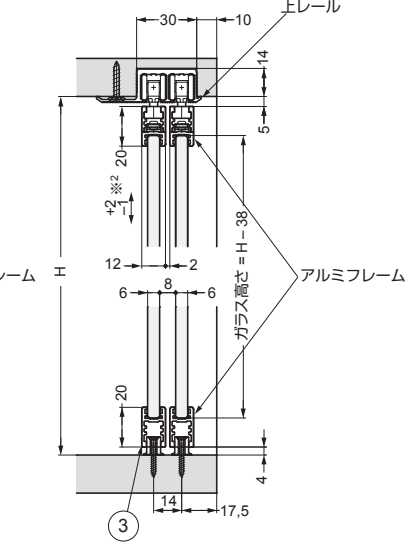
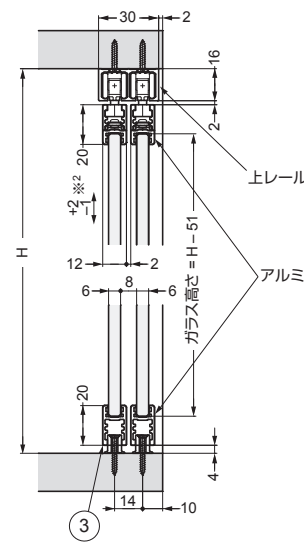
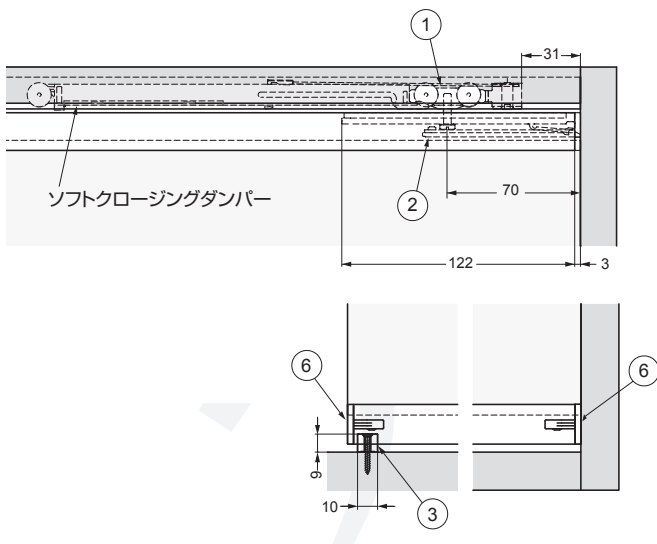

※2 扉の高さは -1 mm から +2 mm の範囲で調整可能。

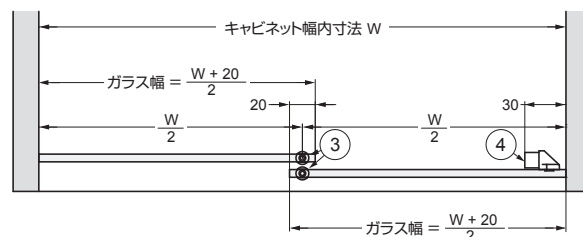

1 キャビネットの寸法確認と掘込加工

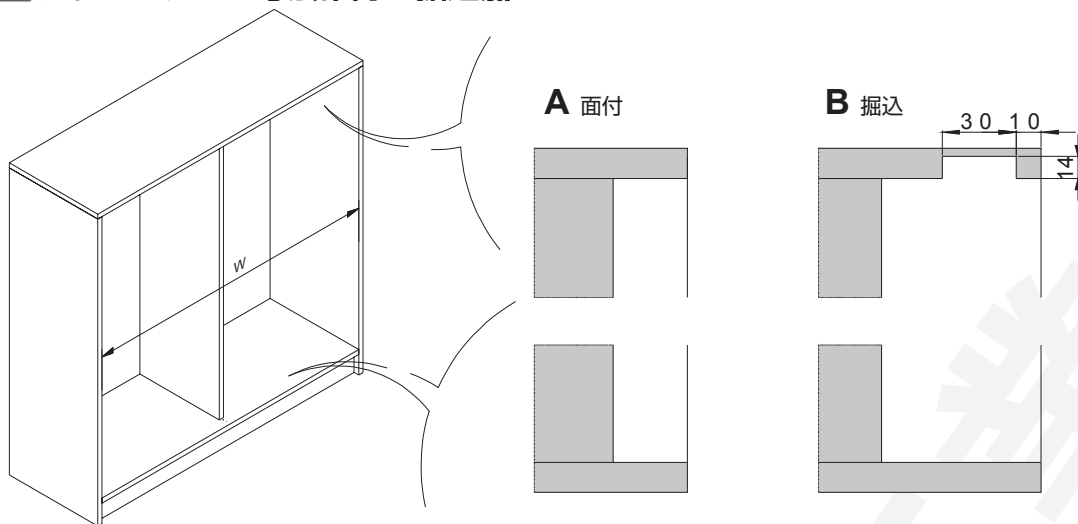

2 上レールの切断

断切によって端から50 mm(掘込用は30 mm)のところに取付穴がなくなった場合、端から50 mm(掘込用は30 mm)のところにφ3穴φ6皿（掘込み用はφ3.5穴φ6皿）の穴をあけてください。

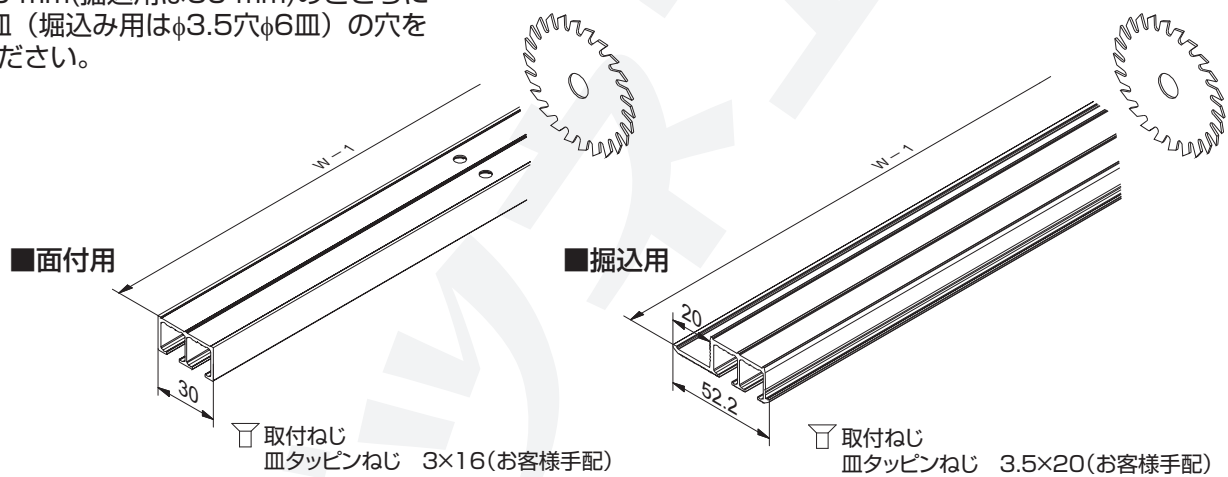

3 [1] 部品の組込み



オプションのソフトクロージングダンパー併用の場合3 [2]へ進んでください。

⚠ 注意

上レール内のごみやアルミの切粉などは、きれいに取り除いてください

① ローラー、ストッパーを挿入する

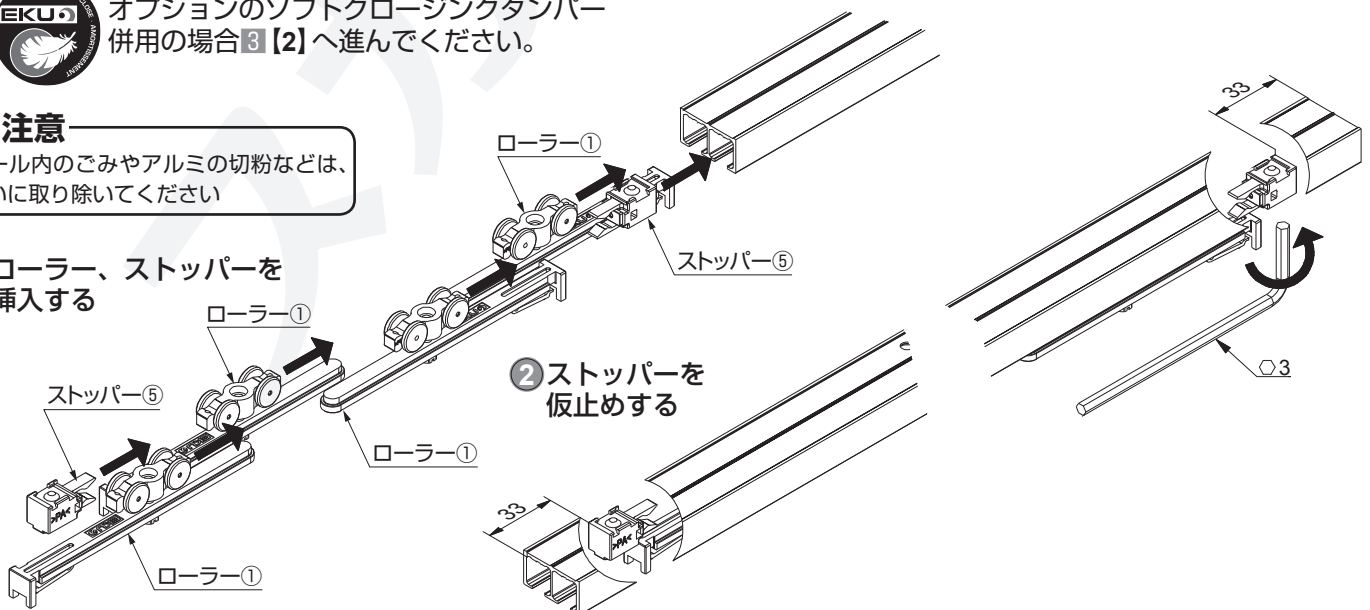

3 [2] 部品の組み込み

(ソフトクロー징ダンパー^⑭〈オプション〉を使う場合)

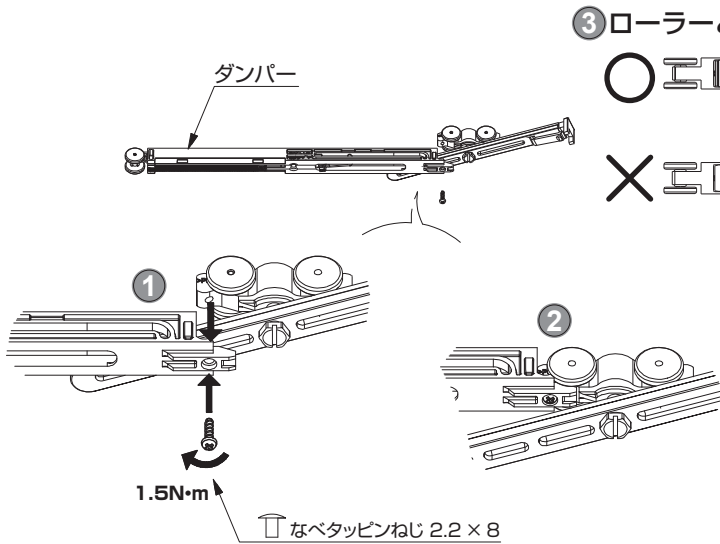

③ ローラーとダンパーをまっすぐに固定する

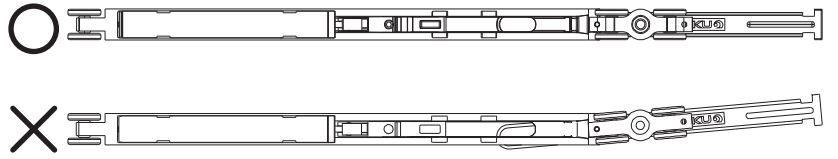

④ トリガーキャッチャーを待受け状態にする。

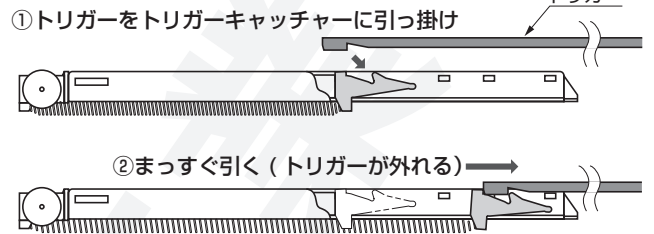

3 [3] 上レールへの部品挿入

ソフトクロー징ダンパーのメンテナンスのため、上レールが取り外しできる構造にしておいてください。

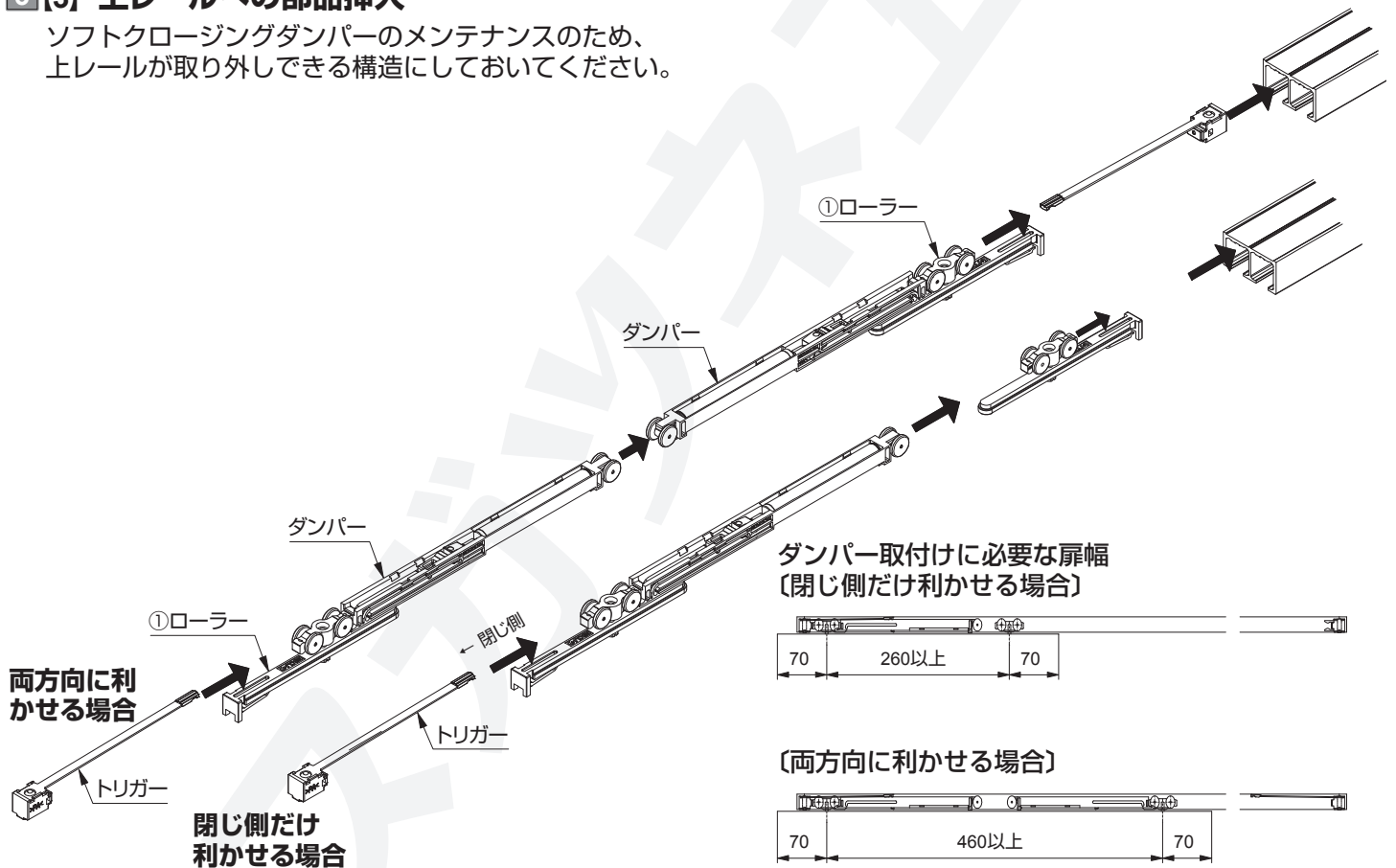

3 [4] トリガー・ストッパーの仮止め

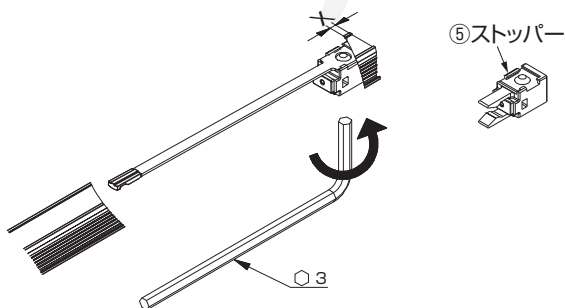

トリガーはまっすぐにしてください

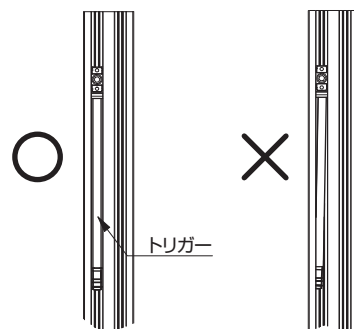

タイプ	X
ソフトクロー징ダンパーを使用する場合	33

4 キャビネットへの部品取付け

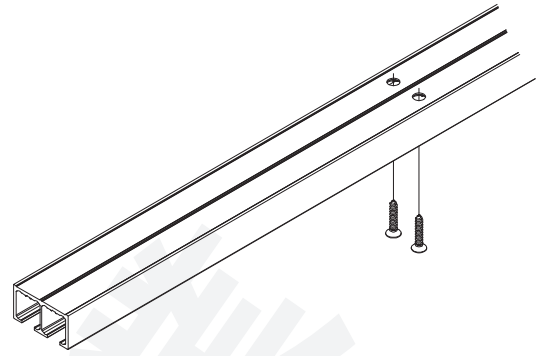
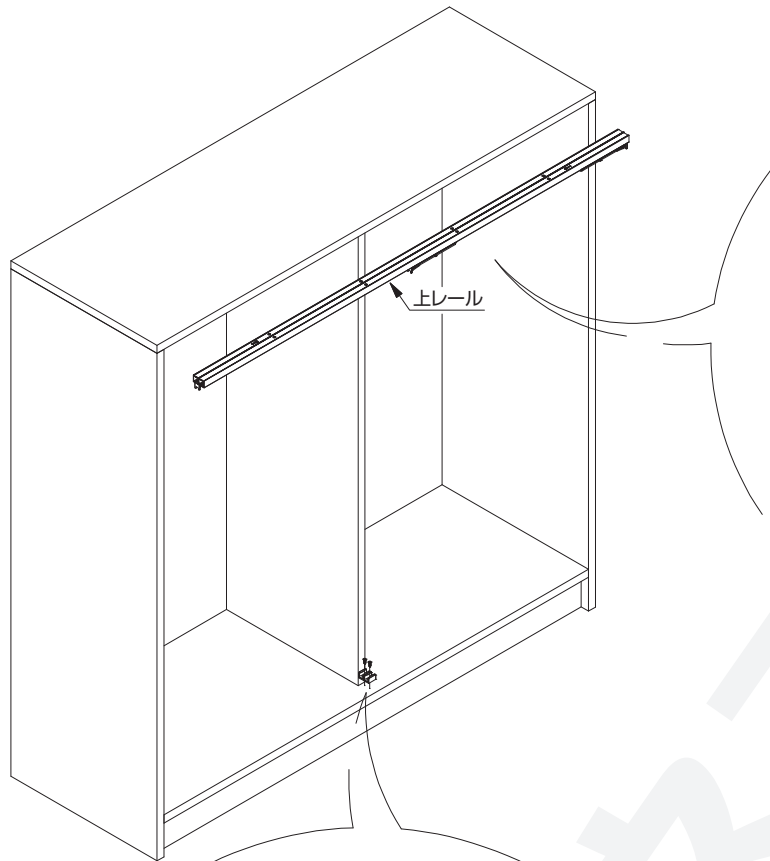

A 面付用

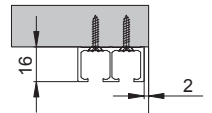

取付ねじ
皿タッピンねじ 3×16(お客様手配)

B 埋込用

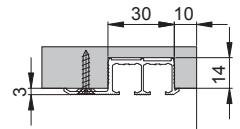

取付ねじ
皿タッピンねじ 3.5×20(お客様手配)

GPK

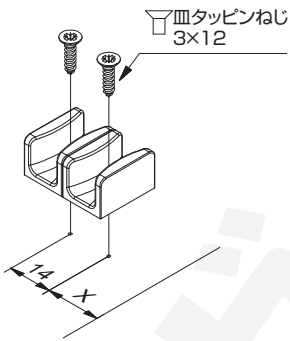

X = Aの場合=10

X = Bの場合=17.5

GPPK

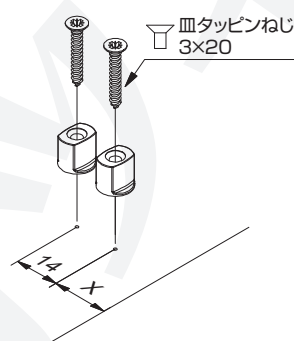

5 ストッパー、トリガーの位置決め・固定

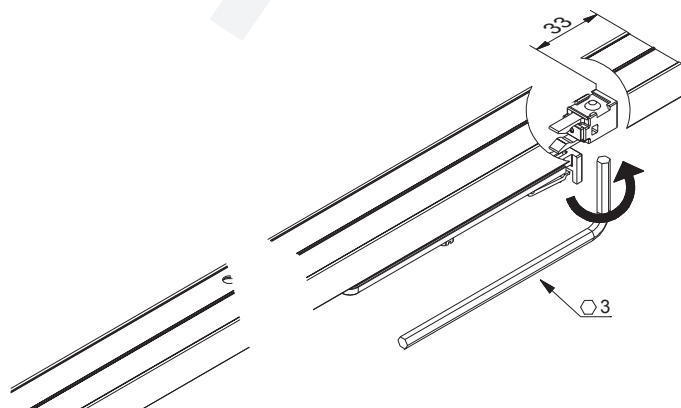

トリガーはまっすぐにしてください

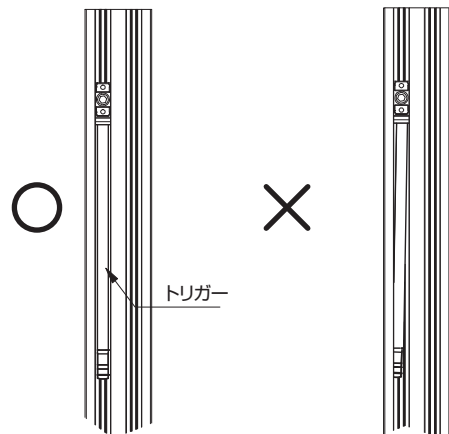

6 アルミフレームの接着

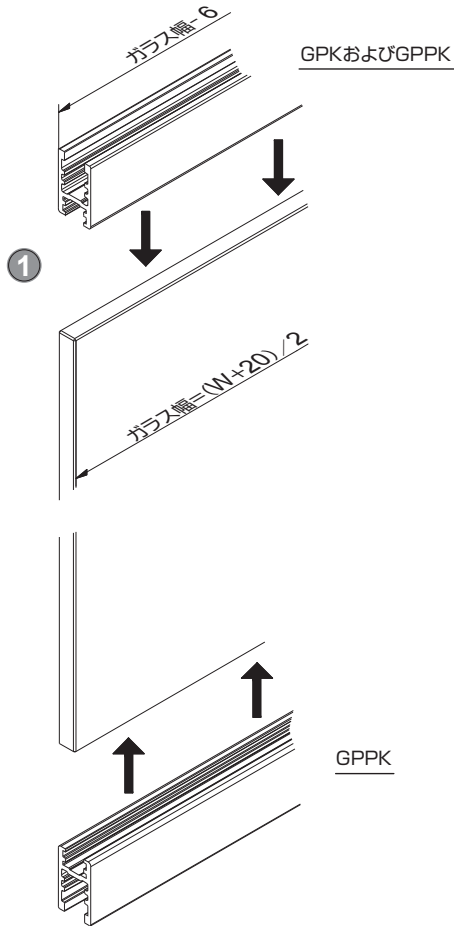

接着作業は、使用する接着剤の
説明書にしたがってください。

アルミフレームからガラスが
左右均等にはみ出るようにする。

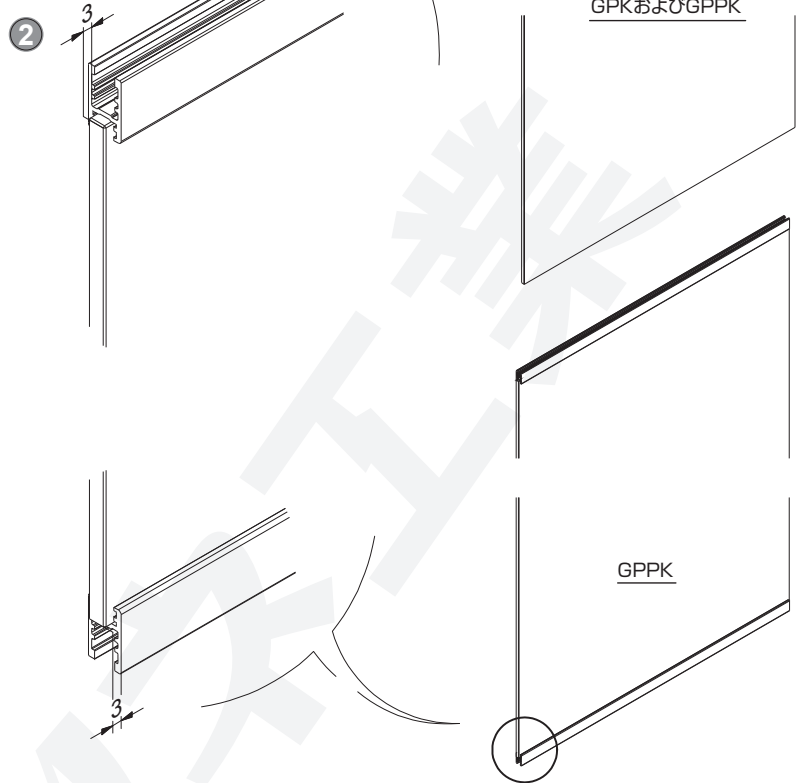

7 扉への部品取付け

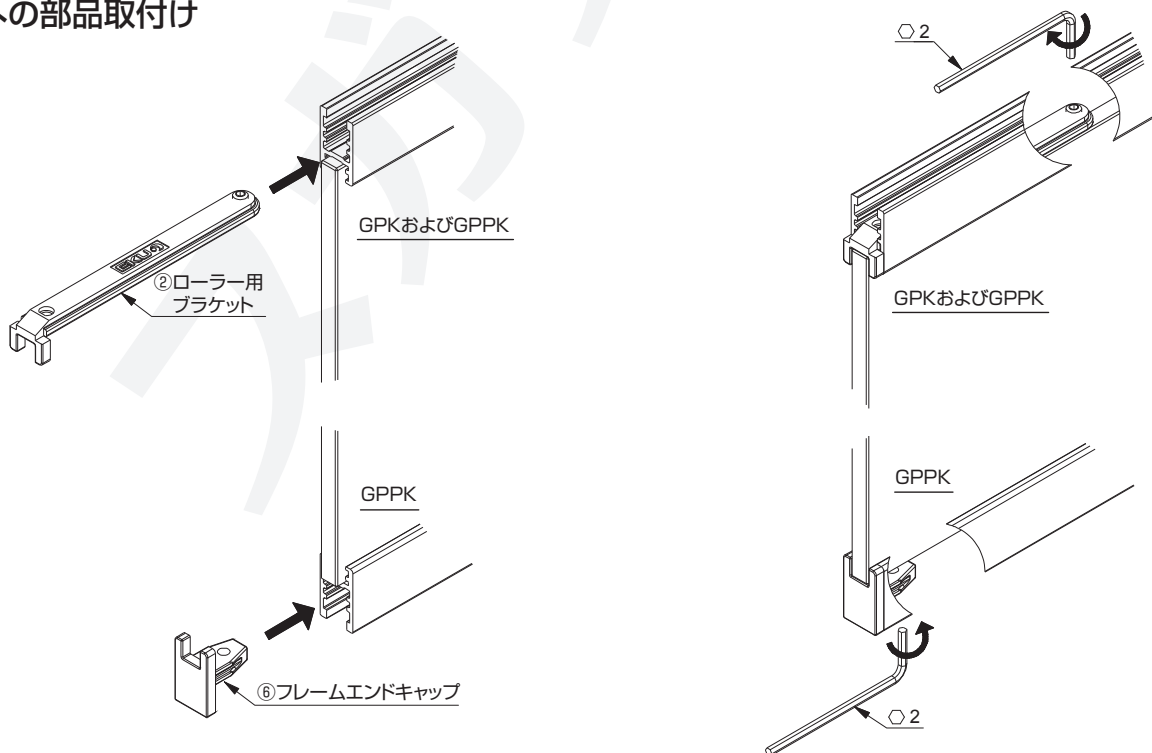

8 戸当りの取付穴加工

〔代表的な取付場所の例〕

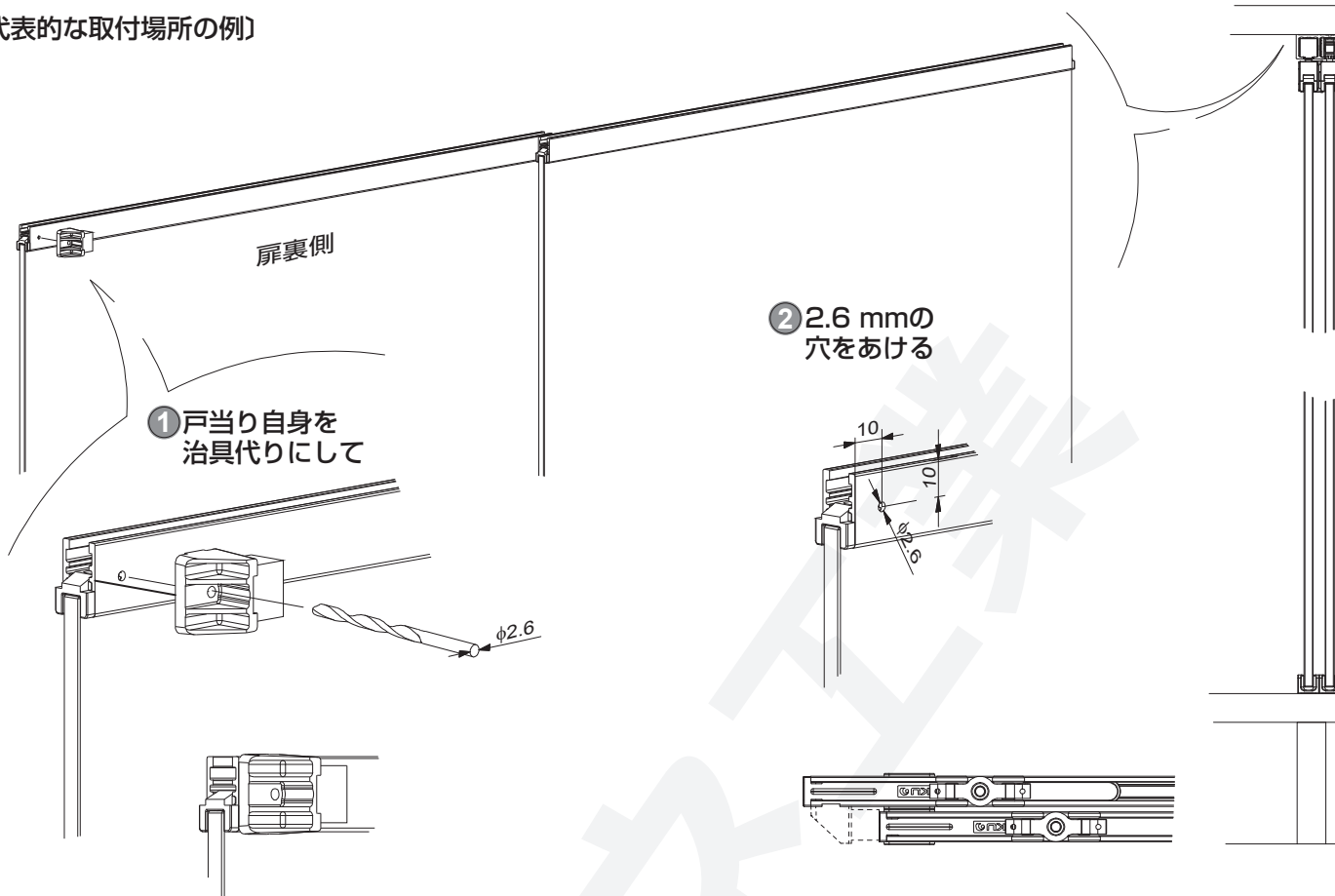

9 扉の吊込み・高さ調整

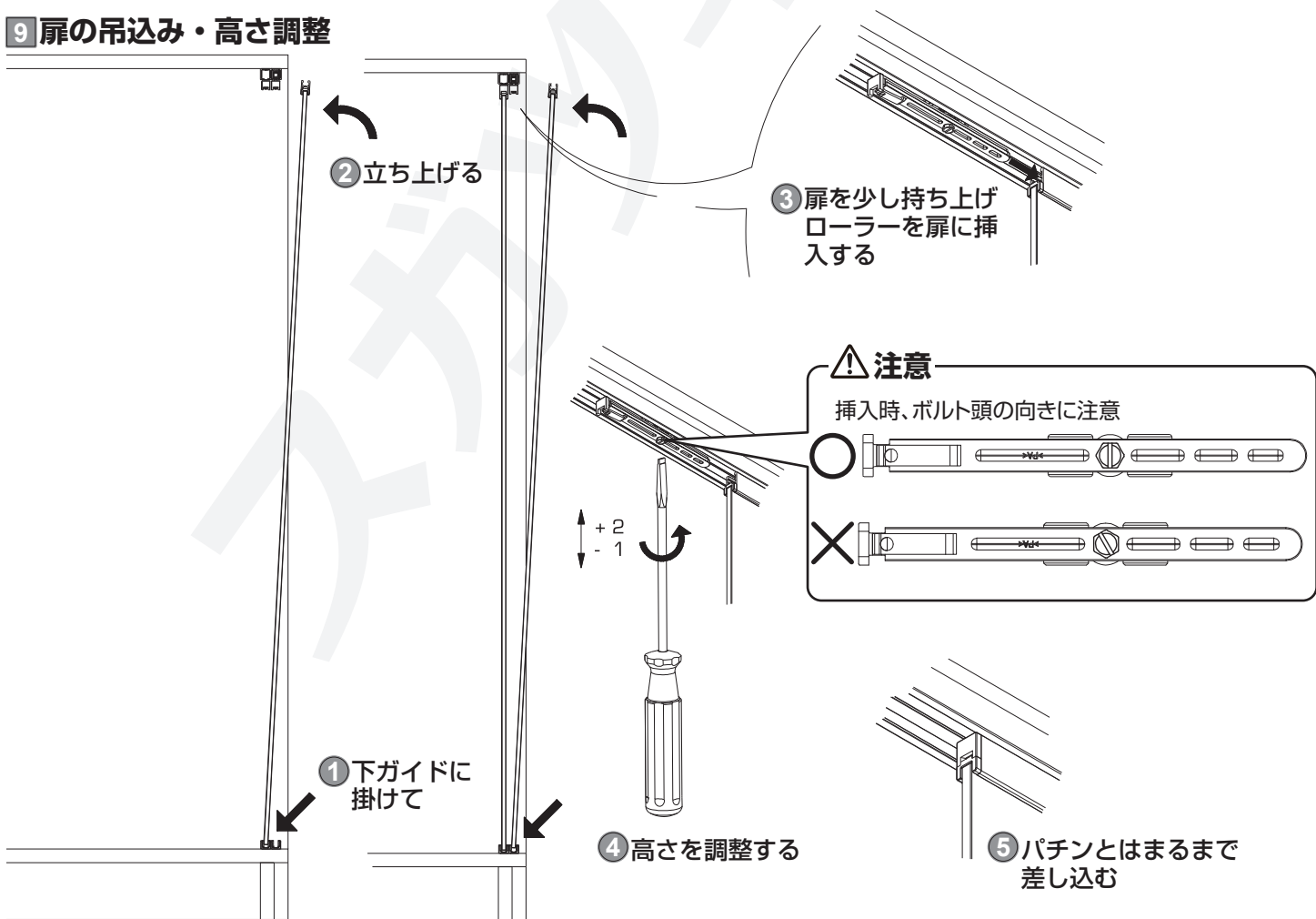

10 扉の開閉確認

⚠ 注意

① 初回、2回目とも、指定した速度で確認してください。

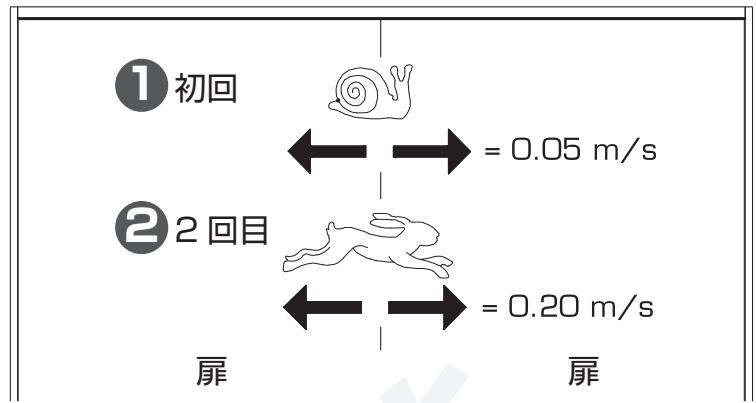

11 扉の閉じ位置調整

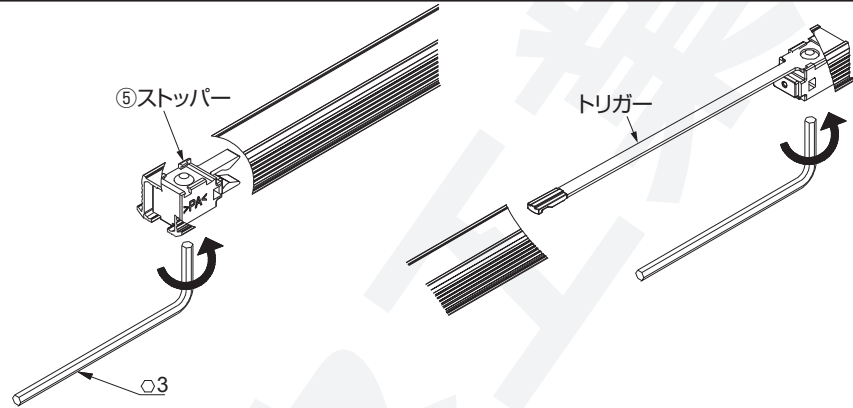

12 戸当りの取付け

手順 8 で加工した穴に、戸当りを取付ける

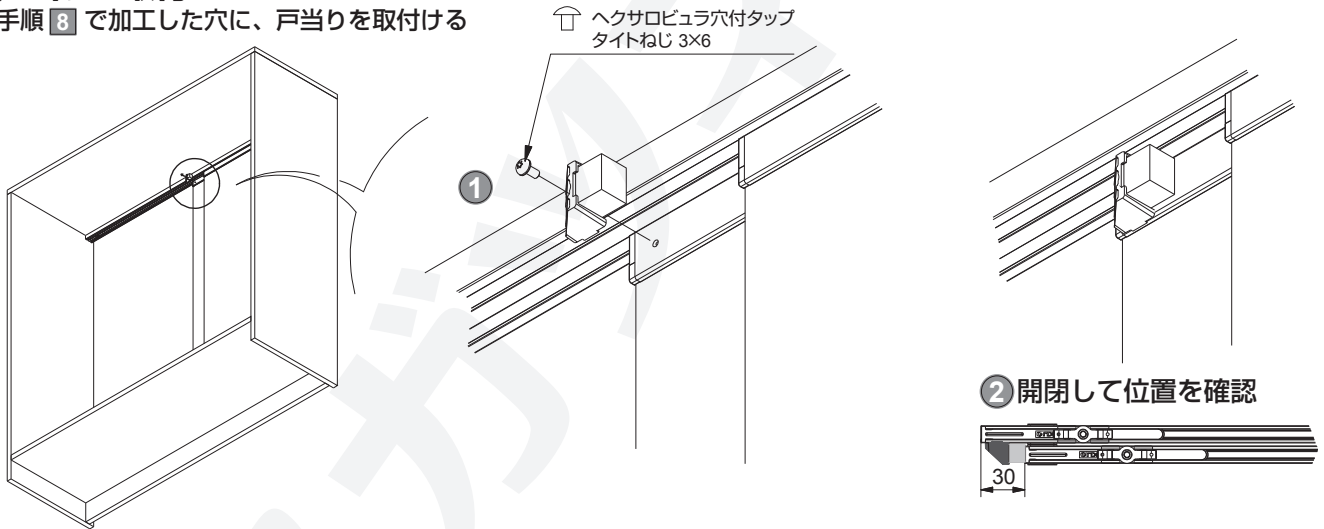

13 扉の外し方

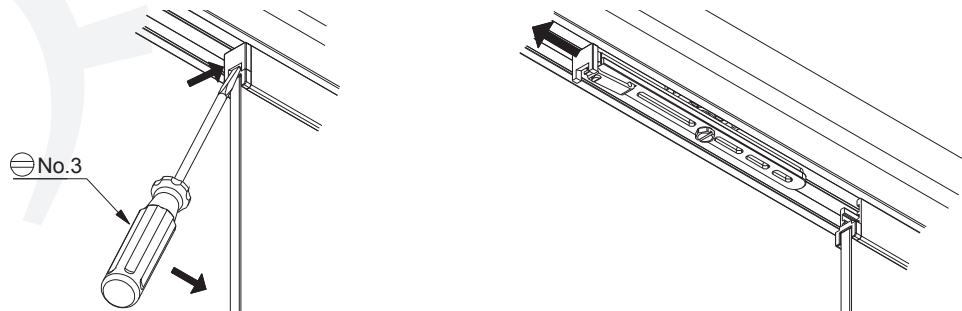

本製品に関するご質問・ご相談は、お買い求めいただいた販売店、または下記の窓口にお問い合わせいたします。

電話番号 03 (3864) 1122

受付時間 月～金 9:00～17:30 (年末・年始・夏季休暇等は除く)

FAX 03 (3863) 6875

E-mail: support@sugatsune.co.jp

東京都千代田区岩本町2-5-10 〒101-0032

SUGATSUNE スガツネ工業
LAMP 印の機能&デザイン金物メーカー

ISO 9001 (JSAQ384)・ISO 14001 (JSAE597) 審査登録
※ISO9001: 物流 WEST を除く、国内拠点 ※ISO14001: 千葉工場および物流センター (SBC)
<https://www.sugatsune.co.jp/> 2019.06 0662.5