

キャッチ付ガラス丁番 336HG51N 取付手順書

このたびは、弊社製品をお買い上げいただき、誠にありがとうございます。
下記の手順に従って、正しく取り付けてください。

■部品構成

①丁番本体

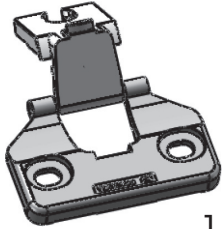

1ヶ

②丁番座金

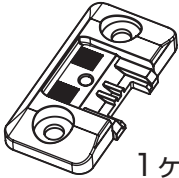

1ヶ

③スペーサー1

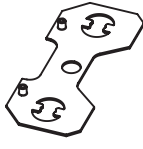

1ヶ

④スペーサー2

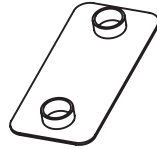

1ヶ

⑤取付プレート

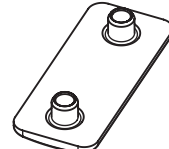

1ヶ

⑥ガラス取付ねじ

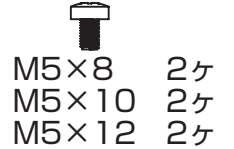

M5×8 2ヶ
M5×10 2ヶ
M5×12 2ヶ

⑦側板用ねじ



6.3×13 2ヶ

■ガラス加工図

側板内側

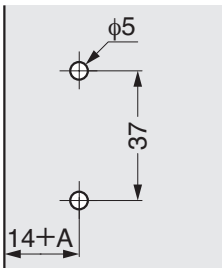

扉※¹

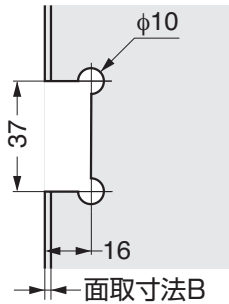

※¹: ガラス厚5mmの場合は、
2つのφ10穴加工のみ
で対応可能です。
詳しくは、強化ガラス
メーカー様にご相談く
ださい。

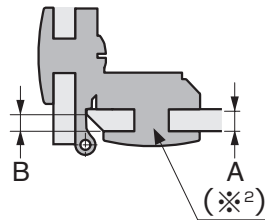

A	面取寸法B	ガラス取付ねじ(※ ²)
5	1×45°	M5×8
6	2×45°	M5×10
8	4×45°	M5×12

■取付手順

側板への取り付け

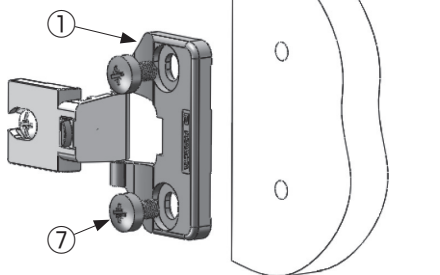

扉への取り付け

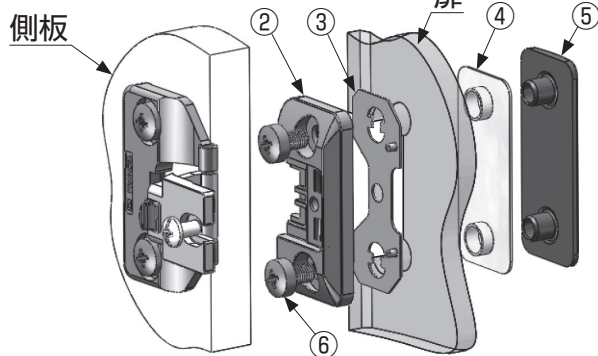

■扉の上下、左右の調節

ねじを緩めて調節した後、
ねじを締めてください。

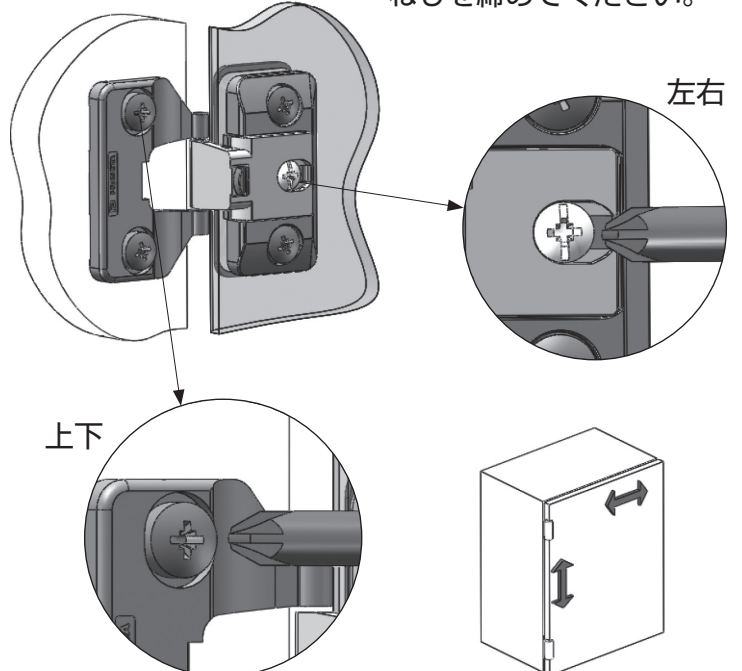

調節範囲
上下：4mm 左右：2mm

本製品に関するご質問・ご相談は、お買い求めいただいた販売店、または下記の窓口をお願いいたします。

アーキテクトサポート室 電話番号 03(3864)1122

受付時間 月～金 9:00～17:30 (年末・年始・夏季休暇等は除く)

FAX 03(3863)6875

E-mail: support@sugatsune.co.jp

東京都千代田区岩本町2-5-10 〒101-0032

SUGATSUNE スガツネ工業
LAMP印の機能&デザイン金物メーカー

ISO 9001(JSAQ384)・ISO 14001(JSAE597) 審査登録
※ISO9001:国内各拠点 ※ISO14001:千葉事業部 千葉工場 および 物流事業部 物流センター
http://www.sugatsune.co.jp/