

# 三次元調整機能付隠し丁番 DXE100型 施工説明書

このたびは、弊社製品をご採用いただきありがとうございます。  
施工前に本説明書をよくお読みのうえ、正しく施工してください。  
施工後は本書をいつでも取り出せるよう保管してください。

## 本製品について

- 扉と枠に埋込取付する建具用の隠し丁番です。
- 上下、左右、前後方向の微調整ができます。

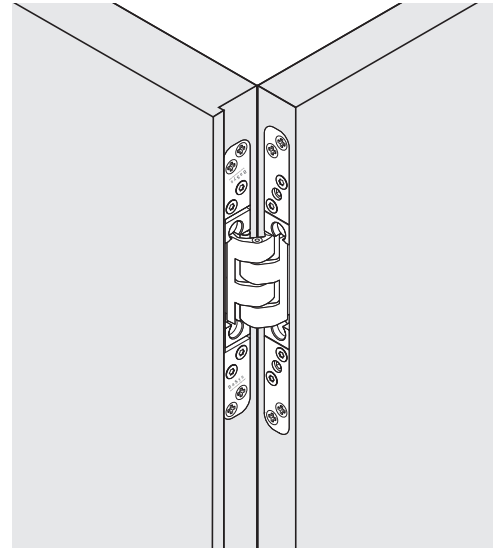
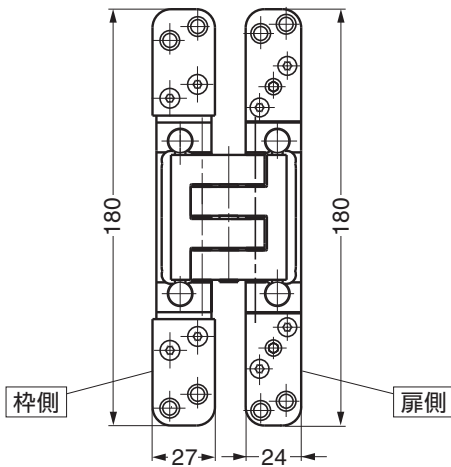

## 部品一覧

- |                     |     |
|---------------------|-----|
| ・ 丁番本体              | 1 個 |
| ・ ヘキサロビュラ穴付き皿タッピンねじ | 8 個 |
| ・ ヘキサロビュラ穴用レンチ      | 1 個 |
| ・ 六角レンチ 呼び 3        | 1 個 |

## 正しく安全に施工していただくために

### 図記号の意味

 警告 注意	 禁止	 厳守
---	--	--

### ⚠ 警告 死亡または重傷を負うおそれがある内容を示します。

- ❗ 本製品の施工は、知識、経験のある方が本書に従い正しく行ってください。施工に不備があると、扉の脱落などにより思わぬけがをするおそれがあります。
- ❗ 扉の質量、扉の開閉時の衝撃に耐えうる強度の枠を製作してください。また、ねじは必ず指定したものを使用し確実に締めつけてください。取付強度が不足していると、扉が脱落してけがをするおそれがあります。
- ⊘ 本来の目的とは異なる使用方法やカタログに示された仕様以外の扉には使用しないでください。

### ⚠ 注意 軽傷を負うことや、物的損害が発生するおそれがある内容を示します。

- ❗ 指定寸法、仕様、各部の水平、垂直を必ず守ってください。枠や扉の反り、傾きやねじれは、故障などの原因になります。
- ❗ 本製品は建具を構成するための部品です。施工後に、最終製品としての機能および安全性をご確認いただくと共に、使用者へ建具を安全に使用するための注意喚起をしてください。
- ❗ ねじの緩み等異常がないか、定期的に点検し、増し締めしてください(お使い始めから1ヶ月後と6ヶ月後、その後は1年ごとを目安にしてください。)
- ❗ ストッパー付きのクローザーを使用する場合、必ず戸当り(床付、壁付等)を併用してください。戸当りは、クローザーのストッパーより先に当たる位置で、扉の中心より戸先側に取り付けてください。

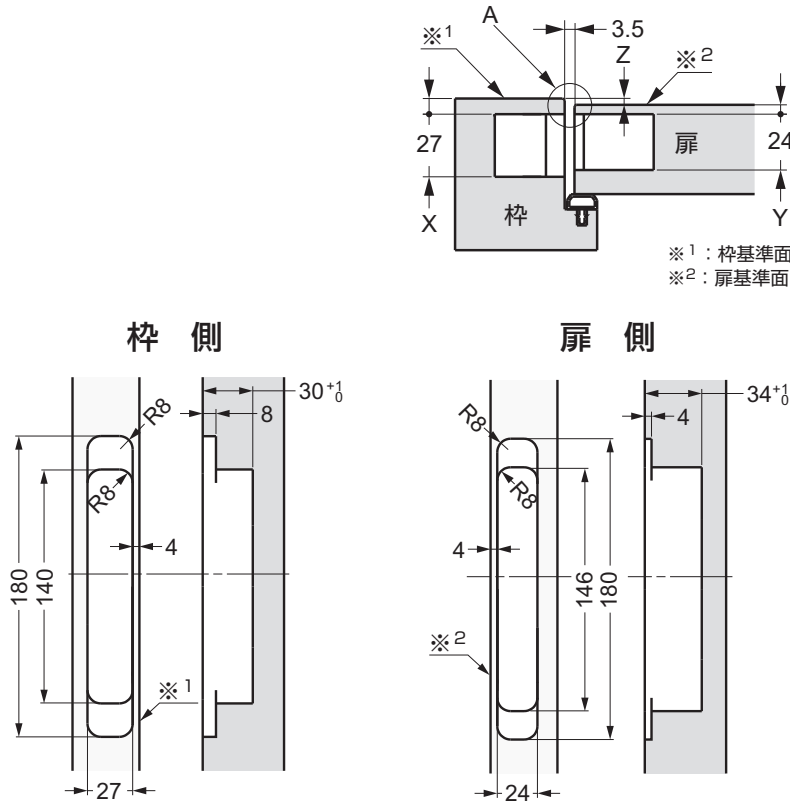

加工寸法

X	Y	Z	面取り※ <sup>3</sup>
4	4	1	不要
5	4	2	不要
6	4	3	不要
7	4	4	2
5	5	1	2
6	5	2	2

※<sup>3</sup> 扉を開閉させるために加工寸法により、扉と枠の面取りが必要です。

施工手順

- 1 扉の掘込穴に、丁番の扉側（左右調整ねじ A のある側）を差し込み、付属のねじで取付穴全部に固定してください。
- 2 枠の掘込穴に丁番の枠側（左右調整ねじ A のない側）を差し込んでください。
- 3 枠側への固定は、まず丁番の上側 2 ヶ所（丁番 1 個につき）のみ付属のねじで固定してください。（下側の穴はまだ固定しないでください）
- 4 「前後・上下調整ねじ C」を 1 回転分緩め、枠の掘込穴にしっかりと丁番を馴染ませてください。
- 5 枠側に取り付けた丁番の下側を付属のねじで 2 ヶ所（丁番 1 個につき）とも固定してください。
- 6 4 で緩めた「前後・上下調整ねじ C」を固定してください。

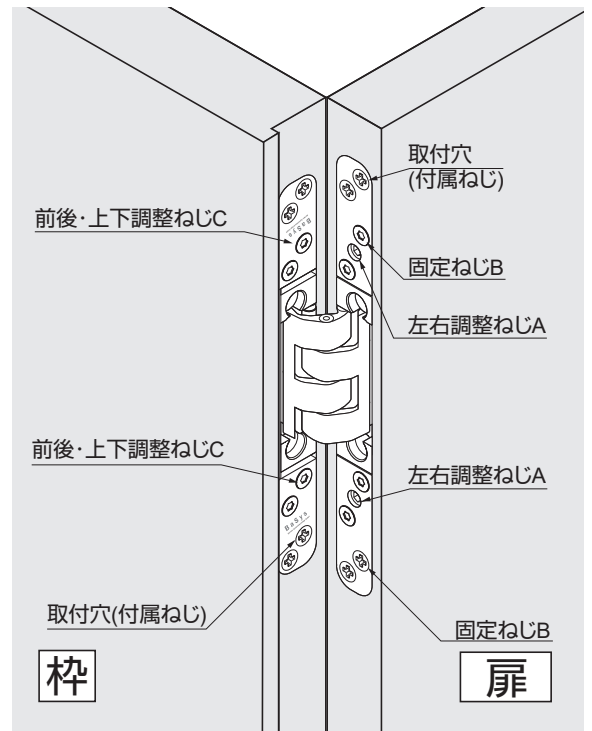

取付終了後、「調整方法」に従って扉の位置を調整してください。

## 調整方法

本製品は左右、上下、前後の3方向に調整できます。

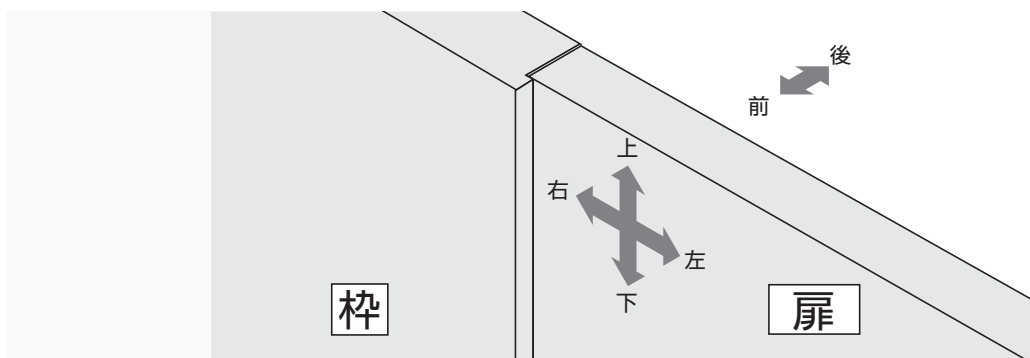

### 1 左右方向の調整

- 【1】「左右調整ねじ A (1 つの丁番に 2 ヶ所)」を、付属のヘキサロビュラ穴用レンチで調整します。
- 【2】この時、2 ヶ所の「左右調整ねじ A」は同じように調整してください。
- 【3】調整幅は 6 mm です。もし「左右調整ねじ A」が硬く回りにくい場合には、固定ねじ B を 1 回転分緩めてください。「左右調整ねじ A」が回りやすくなります。調整が完了後、再度固定ねじ B を締めてください。

#### ⚠️ 注意

- ① 2 ヶ所の「左右調整ねじ A」は同じように調整してください。片方のねじを回すだけでは丁番に負荷がかかり、不具合の原因になります。

### 2 上下方向の調整

この調整を行う時は、必ずくさびのようなものを扉の下にかませて行ってください。

- 【1】丁番の枠側にある上側 2 ヶ所の「前後・上下調整ねじ C」を、付属のヘキサロビュラ穴用レンチで 1 ~ 2 回転分緩めてください。
- 【2】扉の下にかませたくさびを利用しながら、手で位置を決めてください。調整幅は 6 mm です。適切な高さが決まったら、「前後・上下調整ねじ C」を高さが変わらない程度に軽く固定してください。
- 【3】下記 **3** のステップで前後調整をするため、この段階では「前後・上下調整ねじ C」を完全には締め付けしないでください。

### 3 前後方向の調整

- 【1】扉の下にかませたくさびを利用しながら、手で位置を決めてください。上記 **2** の段階では完全には「前後・上下調整ねじ C」を締めしていないため、前後方向には扉を動かさず。調整幅は 3 mm です。
- 【2】適切な位置に調整したら、付属のヘキサロビュラ穴用レンチで「前後・上下調整ねじ C」をしっかりと締めつけて固定してください。

本製品に関するご質問・ご相談は、お買い求めいただいた販売店、または下記の窓口をお願いいたします。

電話番号 **03 (3864) 1122**

受付時間 **月～金 9:00～17:30** (年末・年始・夏季休暇等は除く)

FAX 03 (3863) 6875

E-mail : [support@sugatsune.co.jp](mailto:support@sugatsune.co.jp)

東京都千代田区岩本町2-5-10 〒101-0032



ISO 9001 (JSAQ384) ・ ISO 14001 (JSAE597) 審査登録  
※ISO9001: 物流 WEST を除く、国内拠点 ※ISO14001: 千葉工場および物流センター (SBC)  
<https://www.sugatsune.co.jp/> 2020.08 0686-3