

クリッポ 36G-IS (ガラス扉用)

引戸 上フレーム／インセット 取付説明書

部品セット品番
53-3363-071

このたびは、弊社製品をご採用いただきありがとうございます。取付作業前に本説明書をよくお読みのうえ、正しく取り付けてください。取付後は、本書をいつでも取り出せるよう保管してください。

本製品について

- インセット仕様の家具用ガラス引戸金物です。
- ガラスの上吊り部分を加工すると、キャビネット天板との隙間を小さくできます。
- オプションのソフトクロー징ダンパーを使用すると、扉が静かにゆっくりと閉まります。

取り付けできる扉

幅	1000 mm 以下
高さ	2000 mm 以下
厚さ	6、8 mm
質量（1枚当り）	36 kg 以下 ※ ¹

※¹ 扉サイズは質量を優先して決めてください。

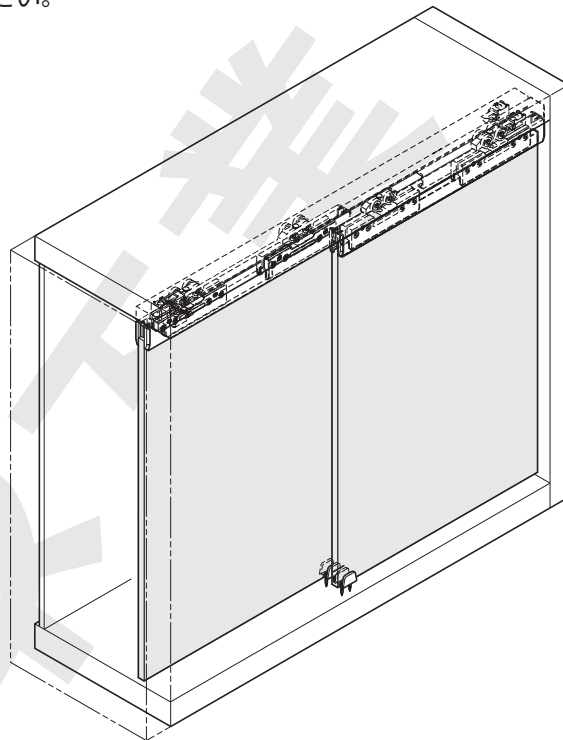

正しく安全に取り付けていただくために

図記号の意味



⚠ 警告 死亡または重傷を負うおそれがある内容を示します。





- ① 本製品の取付工事は、知識、経験のある方が本書に従い正しく行ってください。取付けに不備があると、扉の脱落などにより思わぬけがをするおそれがあります。
- ① 扉の質量、扉の開閉時の衝撃に耐えうる強度のキャビネットを製作してください。また、ねじは必ず指定したものを使用し確実に締めつけてください。取付強度が不足していると、扉が脱落してけがをするおそれがあります。
- ⊗ 本来の目的とは異なる使用方法や本書に示す仕様以外の扉には使用しないでください。
- ⊗ 本書で説明する部分以外の分解、および改造はしないでください。

⚠ 注意 軽傷を負うことや、物的損害が発生するおそれがある内容を示します。

- ① 本製品は家具を構成する為の部品です。取付終了後に、最終製品としての機能及び安全性をご確認ください。また、使用者へ家具を安全に使用するための注意事項を伝えてください。
- ① 指定寸法、仕様、各部の水平、垂直を必ず守ってください。板の反り、傾きやねじれは、故障などの原因になります。
- ① 部材を切断した場合、切断面のバリやかえりはきれいに切り除いてください。切りくずがレールの中に残らないよう、きれいに切り除いてください。
- ① ガラスは、強化ガラスを使用してください。また、ガラスには飛散防止フィルムを貼ることをお勧めします。但し、ガラスと製品が接触する範囲の飛散防止フィルムを除去することをお勧めします。フィルムのずれが原因でガラス扉が下がり、開閉動作に支障が出るおそれがありますので、ガラス加工業者やフィルム業者にご相談ください。
- ① ねじの緩み等異常がないか、定期的に点検し、増し締めしてください（お使い始めから1ヶ月後と6ヶ月後、その後は1年ごとを目安にしてください）。

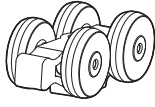
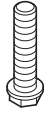
部品セット一覧

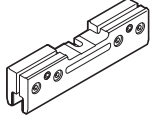
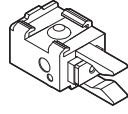
品番：53-3363-071

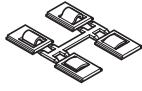
① ローラー  2ヶ	② ハンガーボルト  2ヶ	③ ナット  2ヶ	④ ガラスブラケット  2ヶ	⑤ ストッパー  2ヶ
⑥ ガイド  1ヶ	⑦ ガイドスペーサー  1組	⑧ 取付ねじ ⊕ 3×12 : 十字穴 (PZ) 付皿タッピンねじ … 2ヶ		

必要な部品

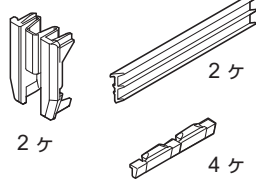
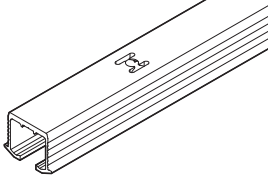
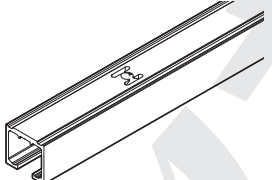
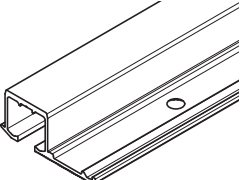
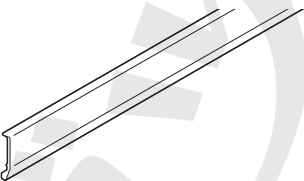
⑨ ガラスブラケット取付部品 品番：53-3163-072  2ヶ 4ヶ	⑩⑪ 上レール 長さ：2500 mm 品番：53-3325-250 長さ：3500 mm 品番：53-3325-350 
⑫⑬ 上レール 長さ：2500 mm 品番：53-3326-250 長さ：3500 mm 品番：53-3326-350 	⑭⑮ 上レール 長さ：2500 mm 品番：53-3341-250 長さ：3500 mm 品番：53-3341-350 
⑯ 幕板 (2500 mm) 品番：53-3168-250 	

オプション部品

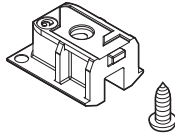
⑰ ソフトクロージングダンパー 品番：57-3159-071 (扉質量 16kg 以下用) 品番：57-3159-072 (扉質量 26kg 以下用) 品番：57-3159-073 (扉質量 36kg 以下用) ねじ付  各2ヶ	⑱ レールエンド 品番：53-3354-071  2ヶセット
---	--

使う工具と準備していただくもの

・ プラスドライバー (PZ用) 1番 ・ 六角レンチ (呼び) 3、4 ・ ヘキサロピュラドライバー T8 ・ スパナ (呼び) 8



・ ⊕ 4×12 十字穴付なべタッピンねじ 必要分 (オプション) レールエンドの固定に使用
 ・ ⊕ 3.5×16 十字穴付皿タッピンねじ 必要分 上レール⑩⑪⑫⑬の固定に使用
 ・ ⊕ 4×20 十字穴付皿タッピンねじ 必要分 上レール⑭⑮の固定に使用

寸法図

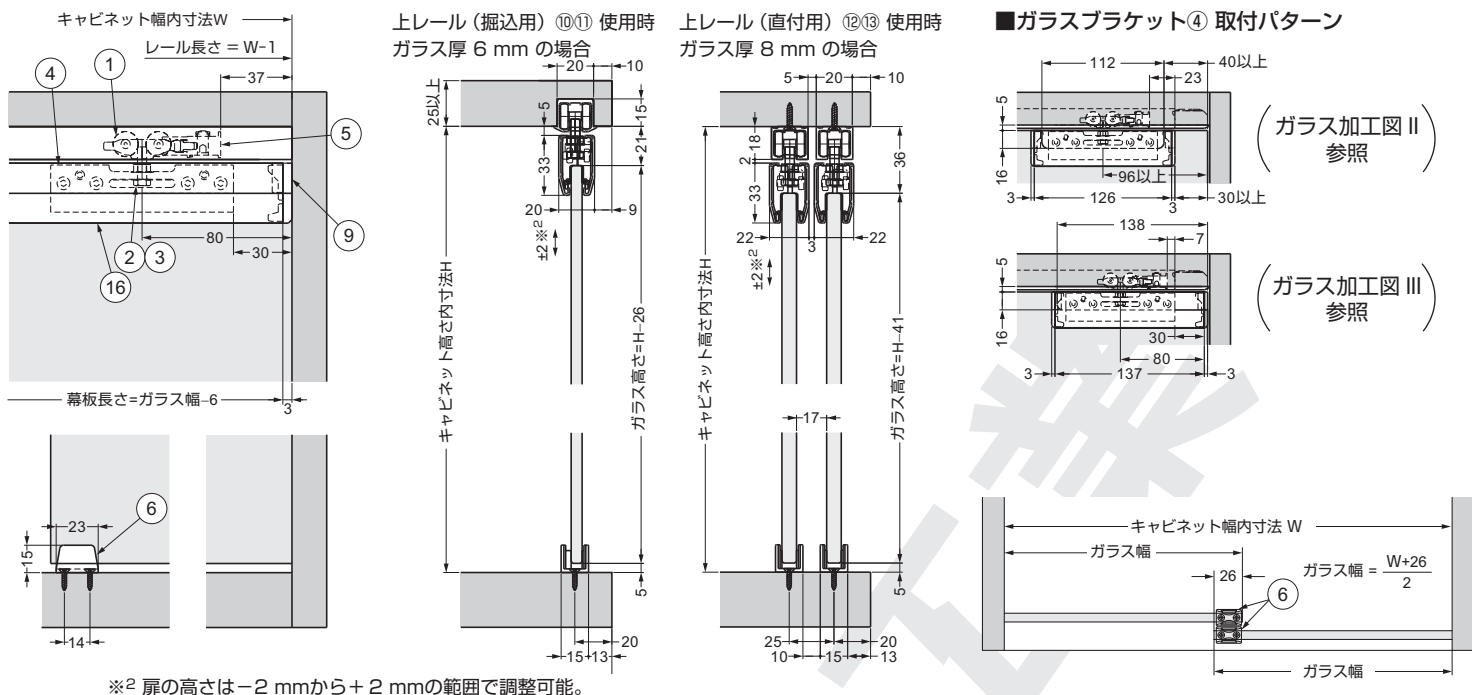

注意

- ソフトクロー징ダンパーを使う場合、メンテナンスができるよう上レールを取り外せる構造にしてください。また、引き込みストロークに残りが発生しないよう注意してください。

【ダンパー取付に必要な寸法】

・片側だけ利かせる場合



・両方向に利かせる場合



ガラス加工図

ガラスに切り欠きを設けると、ガラス上端と天板のすきまを小さくすることができます。

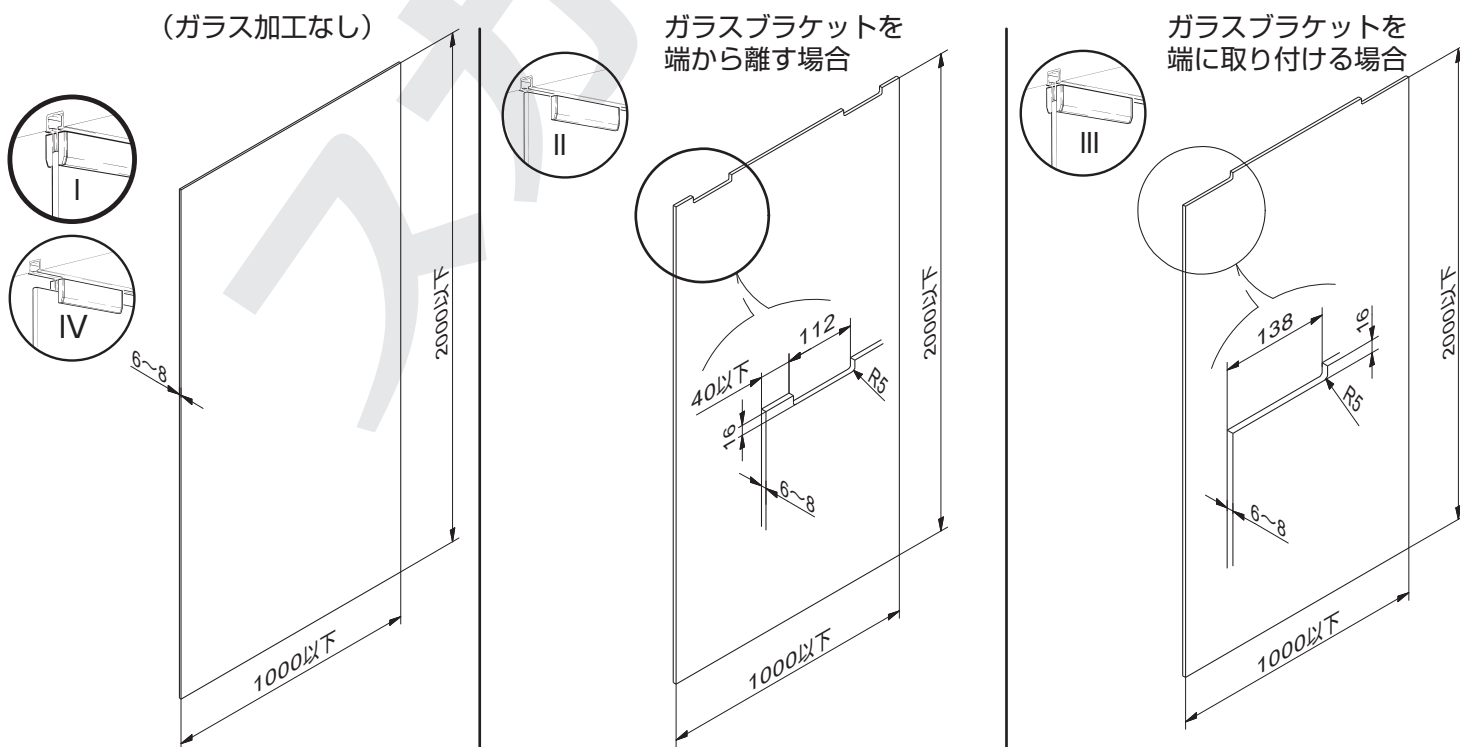

1 キャビネットの寸法確認と掘込加工

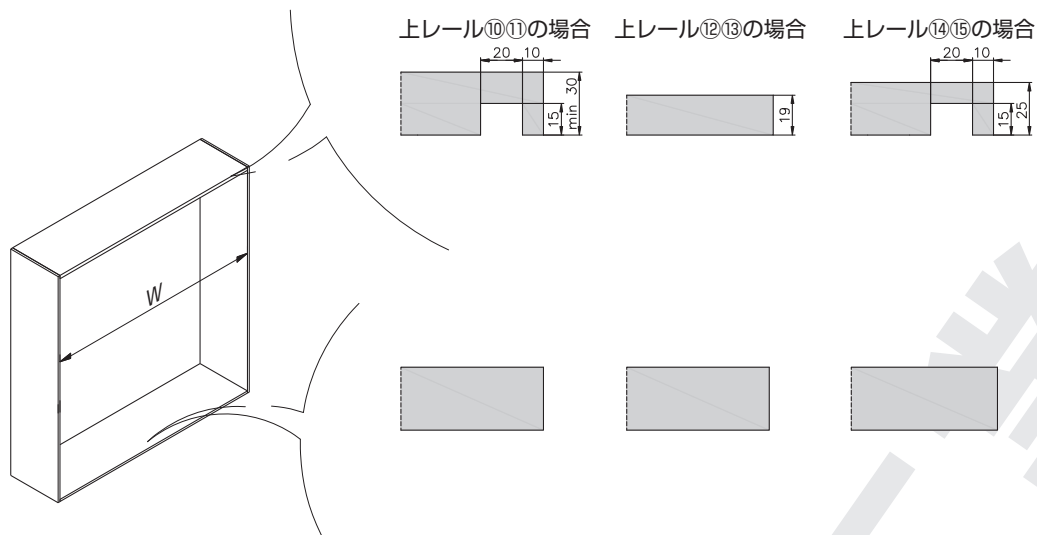

2 レール類の切断

レールエンド(オプション)の数	X 寸法
0	1
1	32
2	64

端の取付穴は、端部から 50 mm 以下になるように切るか、50 mm 以下のところに取付穴をあけてください。

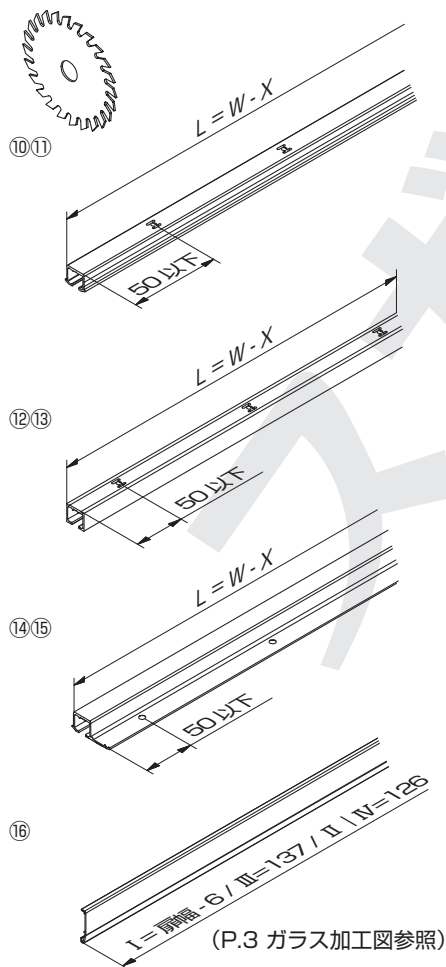

3 部品の組み込み

(ソフトクロー징ダンパーを使わない場合は【2】まで)

【1】ローラーの組立て

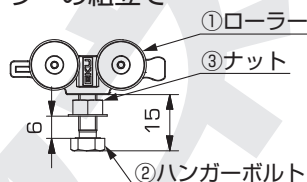

【2】レールへの部品挿入

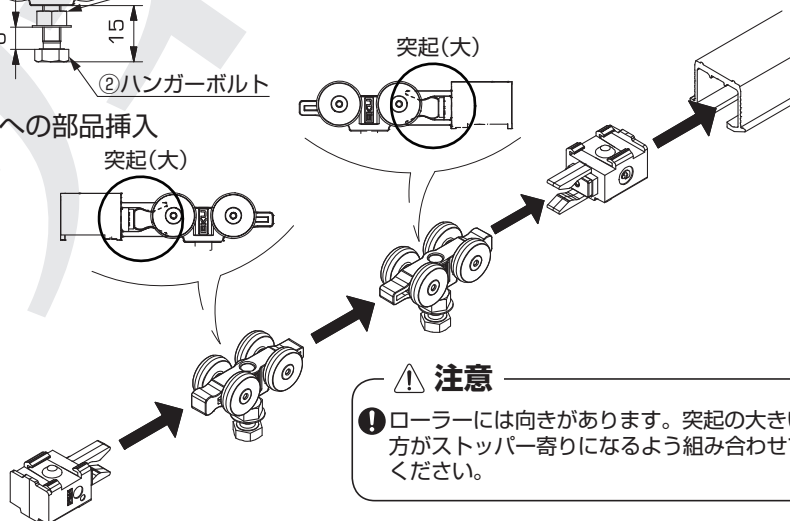

注意
 ① ローラーには向きがあります。突起の大きい方がストッパー寄りになるよう組み合わせてください。

【3】ストッパーの仮止め (レール端面からの寸法)

レールエンドを使用	レールエンド不使用
レールエンド(オプション)	
X = 5 mm	X = 34 mm
Y = 37 mm	Y = 66 mm

下から見た図です。

※ ここに示す寸法は目安です。扉の吊込み後、希望する扉の閉じ位置になるように調整してください。

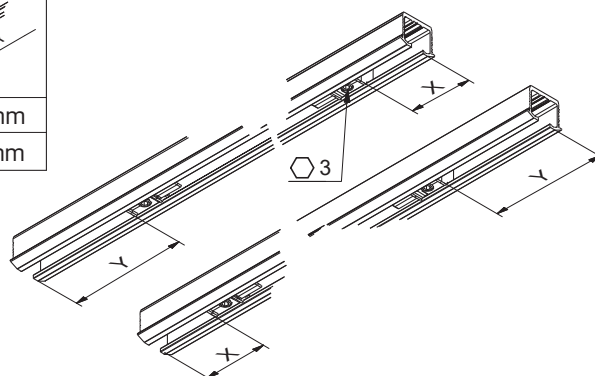

オプションのソフトクローキングダンパーを使う場合の手順（【8】まで）

【4】 トリガーの取付け

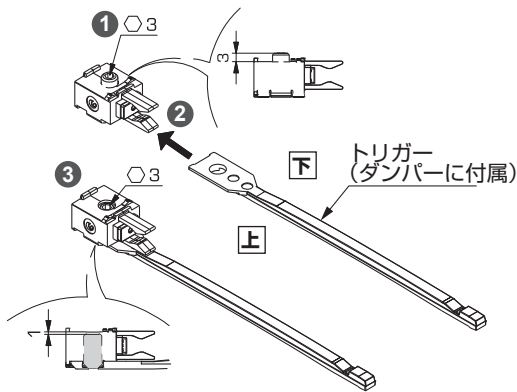

【5】 ダンパー・ローラーの組み立て

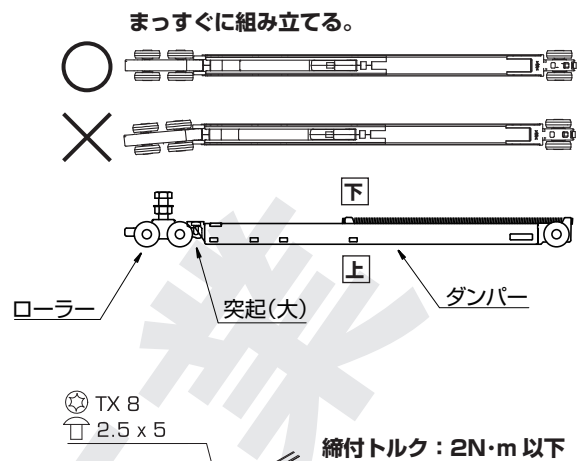

【6】 トリガーキャッチャーを待受け状態にする

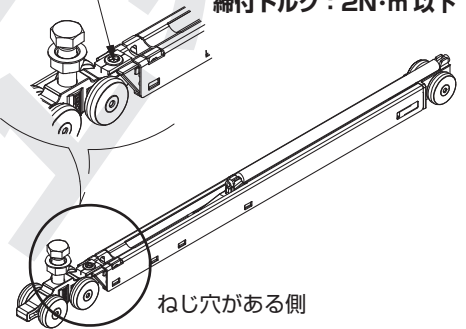
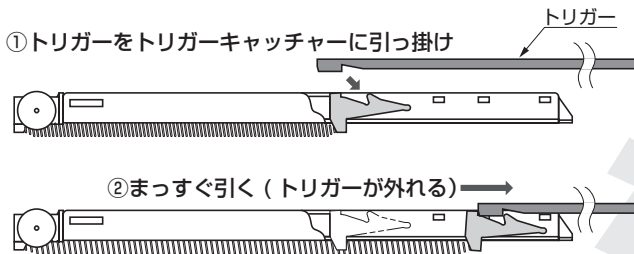

【7】 レールへの部品挿入

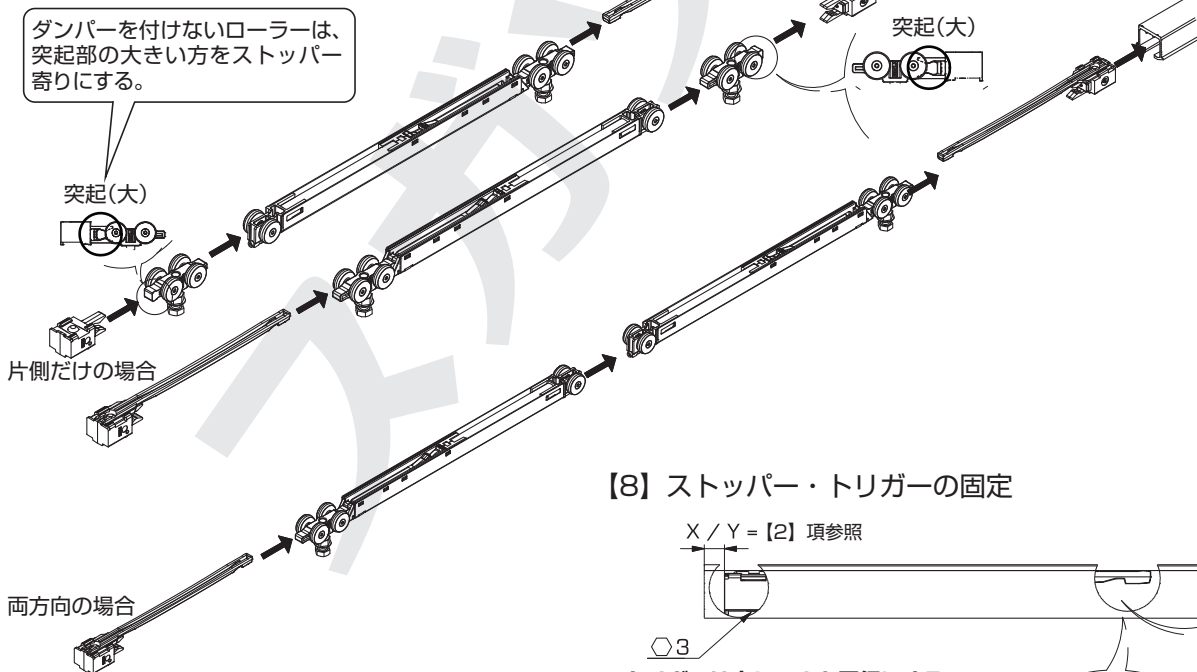

【8】 ストッパー・トリガーの固定

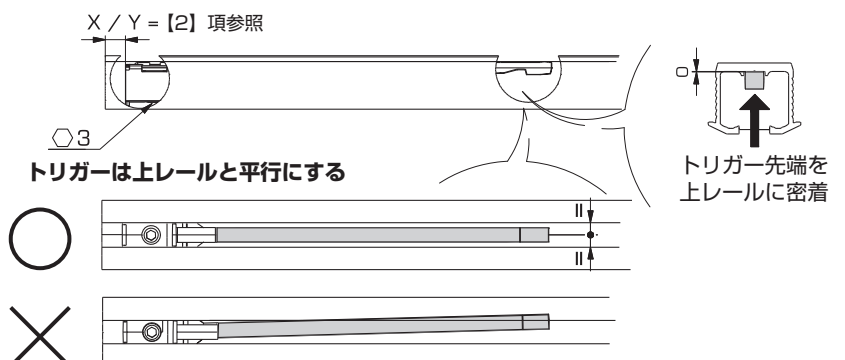

4 キャビネットへの部品取付け

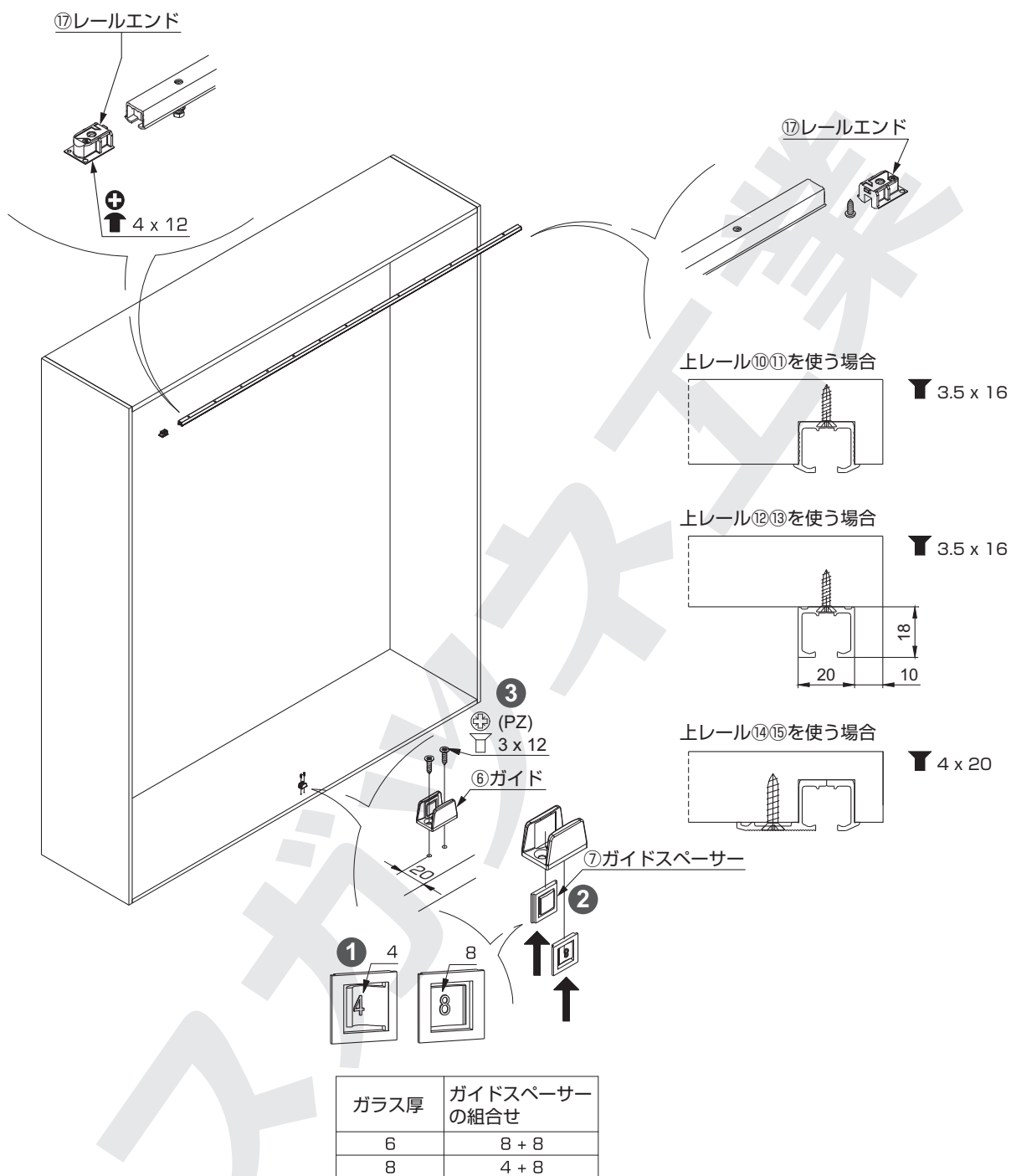

5 ガラスブラケットの取付け

【1】 ガラス上部のクランプ取付部とクランプ内側の各面の汚れをふき取る。

【2】 ガラスブラケットの取付け

① ねじをいったん大きく緩め、ブラケットをガラスに均一に圧着するように押さえ、上のねじを回し、突き当たったところで止める。

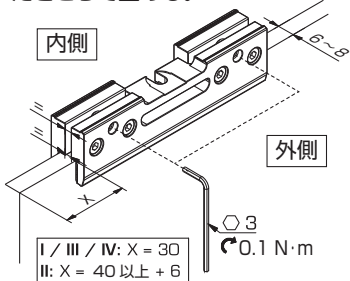

② 下のねじを(1)~(4)の順に締める。

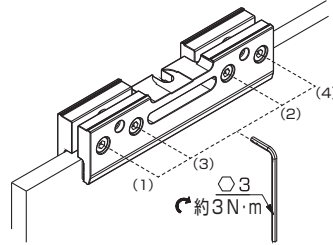

③ 止めねじを締める。

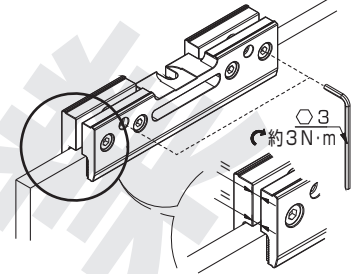

⚠ 両側のブラケットを平行に

6 扉の吊り込みと高さ調整

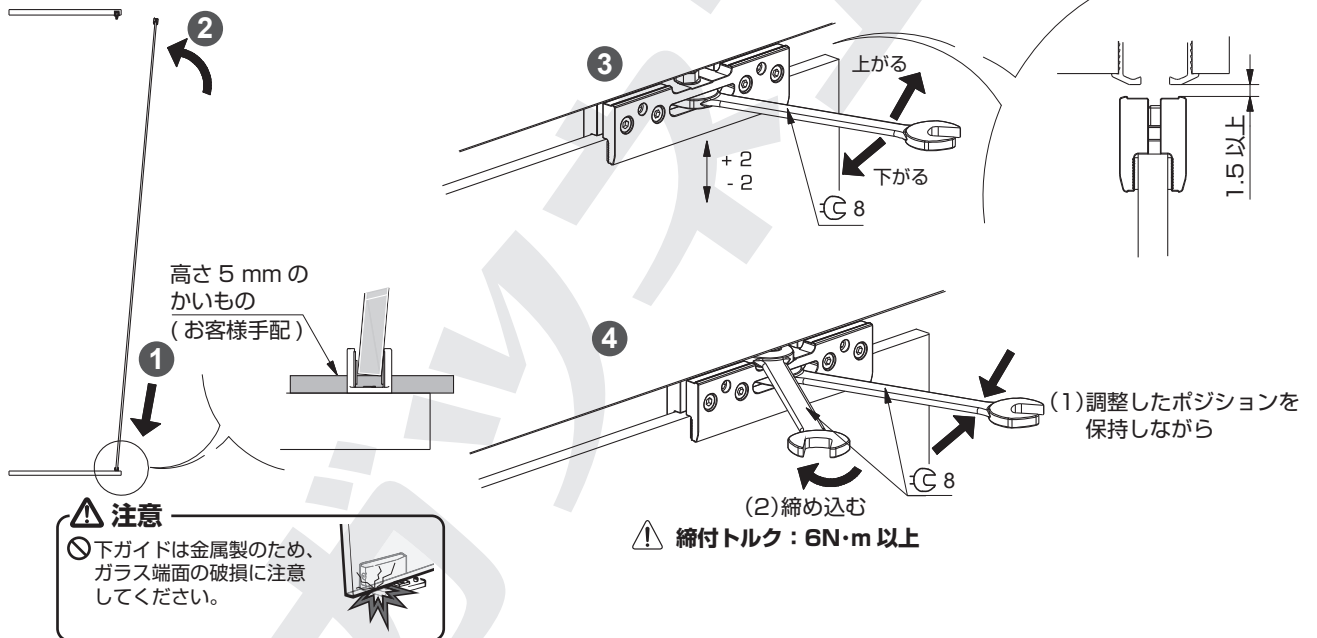

7 扉の閉じ位置調整

ストッパーまたはトリガーの固定位置で調整する。

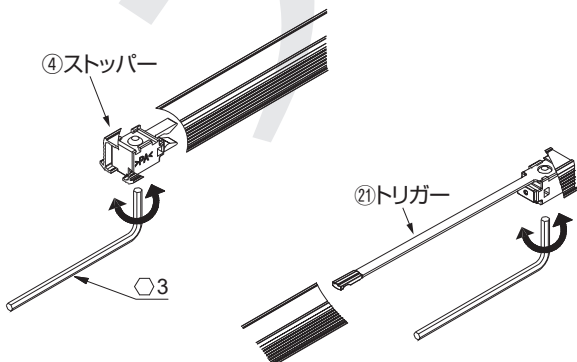

8 扉の開閉確認

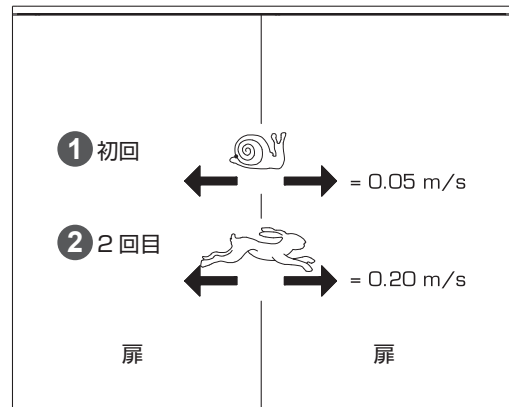

初回はゆっくり、次に通常で確認する。
ソフトクロー징ダンパー付きの場合、
正しく機能するか確認する。

9 幕板の取り付け

【1】

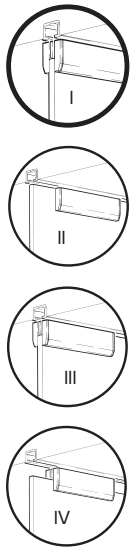

I / III / IV: Y = 80
II: Y = 96 以上

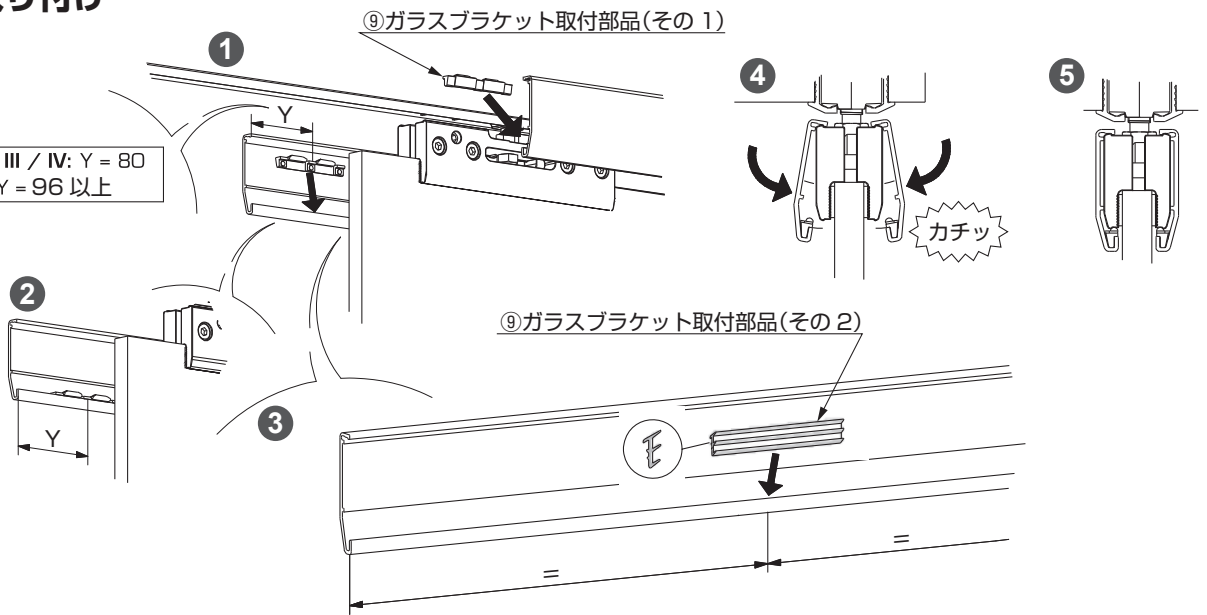

【2】

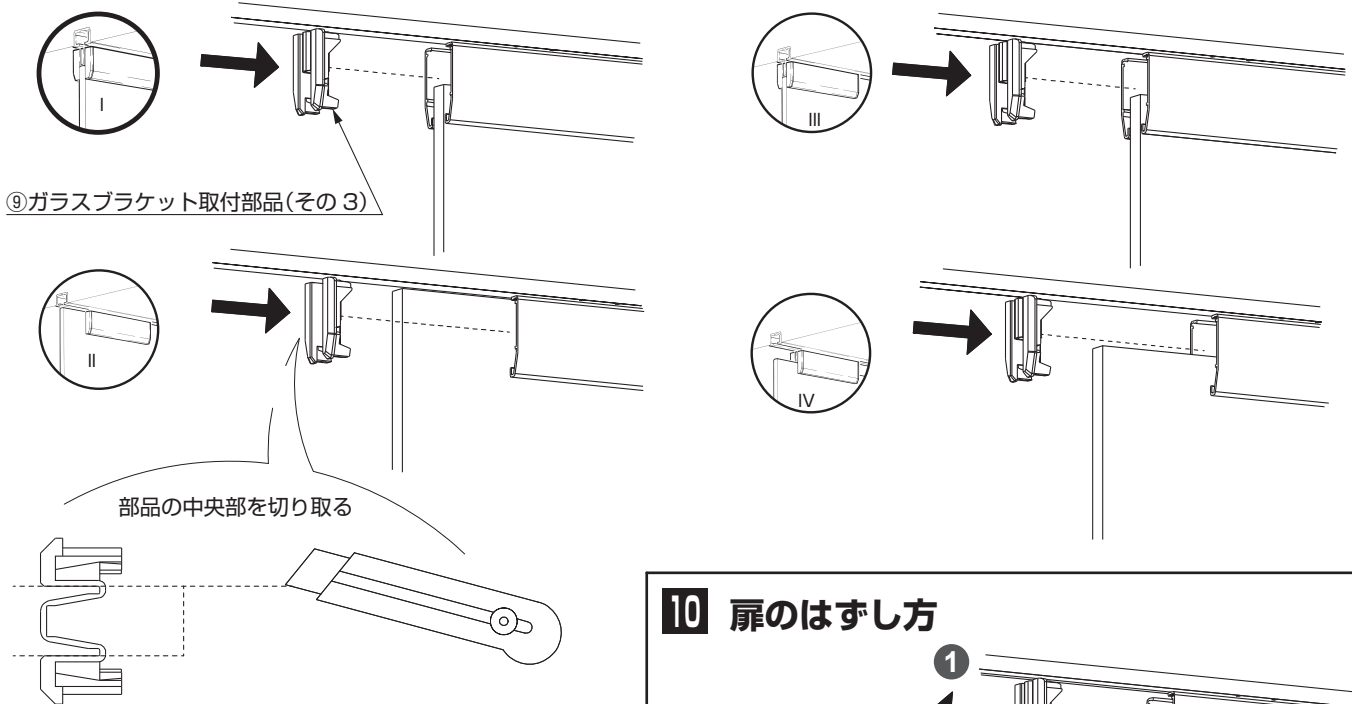

10 扉のはずし方

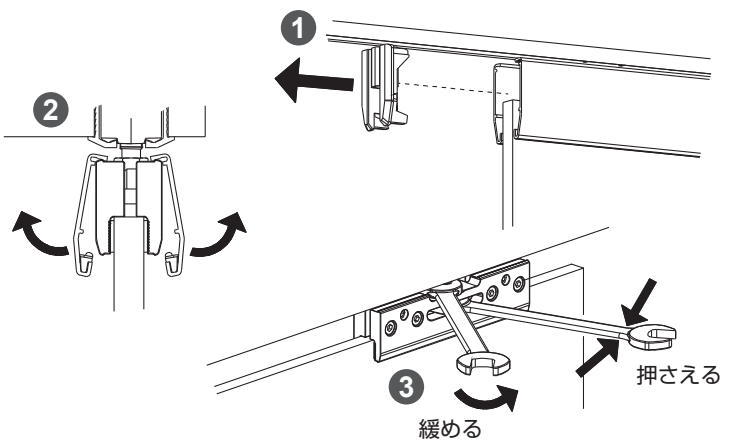

本製品に関するご質問・ご相談は、
ご購入先の販売店 へのお問い合わせを推奨しております。

※弊社は代理店販売をメインとしておりますので、販売代理店へ先ずお問い合わせいただく事が、スムーズな対応にもなります。

SUGATSUNE スガツネ工業
LAMP 印の機能&デザイン金物メーカー

TEL: 03-3864-1122(代) 平日9:00~17:30
E-mail: support@sugatsune.co.jp

2021.11 0918-3