

# スイングドア用 上部コーナー金具 M100E21型 取付手順

## ■取付手順 (パッキンの差し替えによりガラス厚 8、10、12、13.5 mmに対応します)

### ガラス加工図

ガラスをご使用の場合は、強化ガラスをご使用ください。ガラスには、飛散防止フィルムを貼ることをお勧めします。但し、製品によっては、ガラスと製品が接触する範囲の飛散防止フィルムを除去することをお勧めします。フィルムのずれが原因でガラス扉が下がり、開閉動作に支障が出るおそれがありますので、ガラス加工業者やフィルム業者にご相談ください。

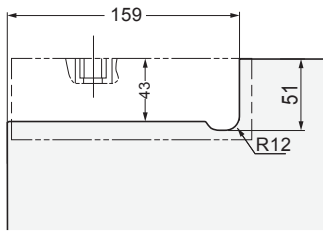

使用する工具：六角レンチ  
呼び 1.5、3、5

### ① ブラケット、金属製保護プレート、樹脂製パッキン※の取り付け

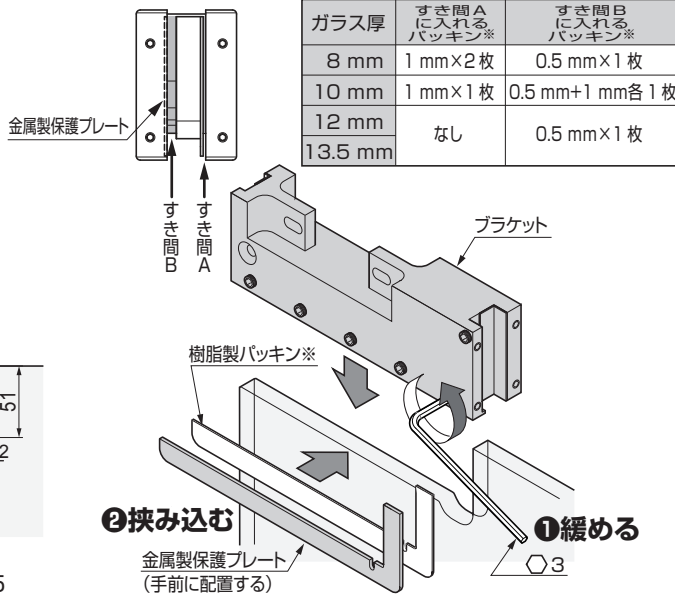

### ② コーナー金具の取り付け

**注意**  
トルクレンチを使用して指定トルクで締めてください。また、定期的に締め直しを行ってください。

締め付けトルク:3.6 N・m

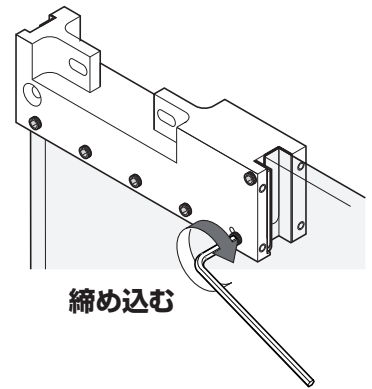

### ③ ピボット軸受の取り付け

ピボット軸受は、取り付ける向きにより、戸尻から軸心までの距離が10 mm変わります。下部軸心位置に合うように取り付けてください。

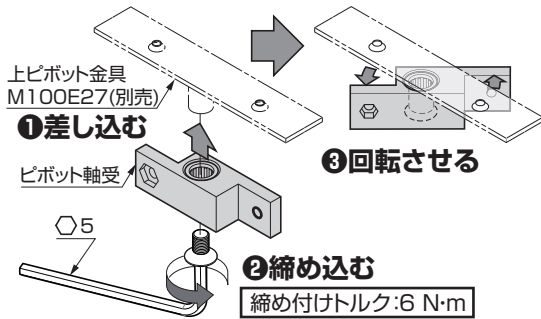

### ④ 扉の吊込み

- 1.ブラケットの溝にピボット軸受を通す。
- 2.ピボット軸受をブラケットにフィットさせる。

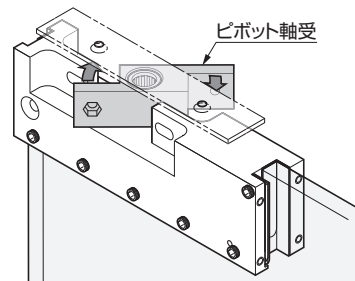

### ⑤ ピボット軸受の仮止め

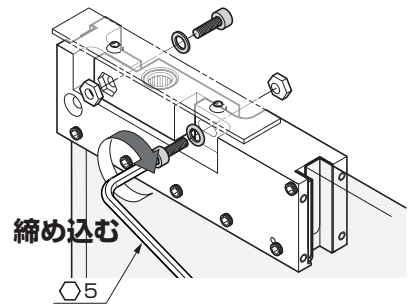

### ⑥ すき間の調整

ピボット軸受を左右に動かし、枠とのすき間や傾きを調整する。調整後、ピボット軸受の固定ねじを本締めする。

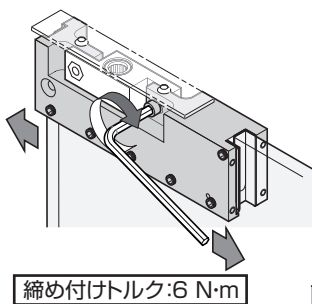

締め付けトルク:6 N・m

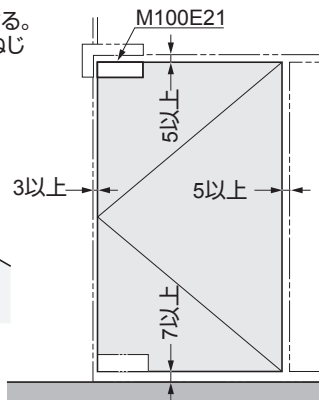

### ⑦ カバーの取付け

カバーをかぶせ、本体側面の止めねじを先端が、カバーの穴から完全に出るまで反時計回りに回す。

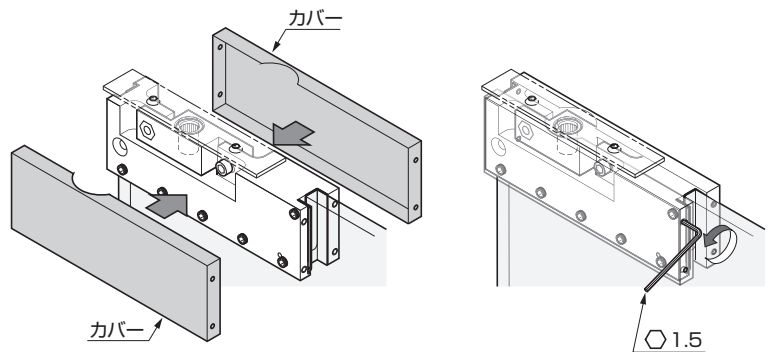

本製品に関するご質問・ご相談は、お買い求めいただいた販売店、または下記の窓口をお願いいたします。

電話番号 03 (3864) 1122

受付時間 月～金 9:00～17:30 (年末・年始・夏季休暇等は除く)

FAX 03 (3863) 6875

E-mail: support@sugatsune.co.jp

東京都千代田区岩本町2-5-10 〒101-0032

**SUGATSUNE** スガツネ工業  
LAMP 印の機能&デザイン金物メーカー

ISO 9001 (JSAQ384) ・ ISO 14001 (JSAE597) 審査登録  
※ISO9001: 物流 WEST を除く、国内拠点 ※ISO14001: 千葉工場および物流センター (SBC)  
http://www.sugatsune.co.jp/

2018.10 1107-3