

# LAMP® ガラス丁番 GS-GH50 型 取付説明書

このたびは、弊社製品をご採用いただきありがとうございます。取付作業前に本書をよくお読みのうえ、正しく取り付けてください。取付後は、本書をいつでも取り出せるよう保管してください。

## 本製品について

- ガラスショーケースのインセット扉用丁番です。
- 丁番とガラスを組んだ状態で、扉を吊り込めます。
- 扉を吊った状態で、扉の左右調整と高さ調整ができます。
- ガラス丁番、ガラス錠を同じデザイン (GS シリーズ) でまとめることができます。

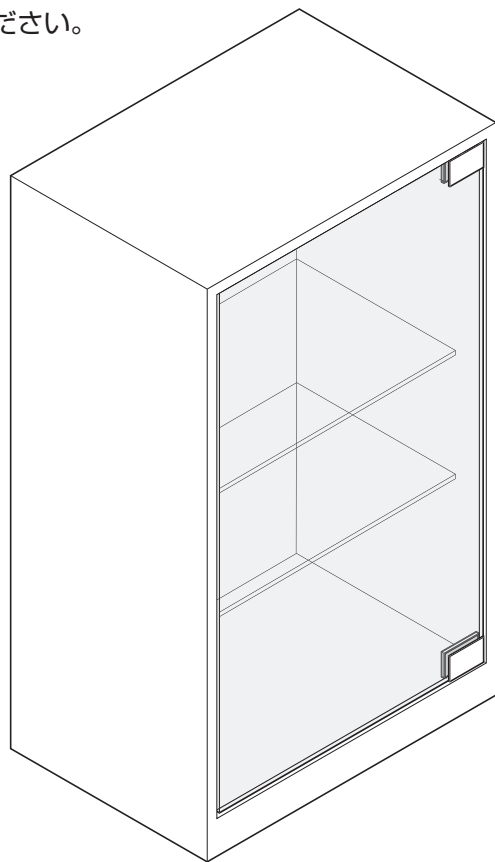

## 取り付けできる扉

ガラス幅	900mm 以下
ガラス高さ	2500 mm 以下
ガラス厚	8、10、12、12.7 mm
耐荷重	490N/ セット (50 kgf/ セット)

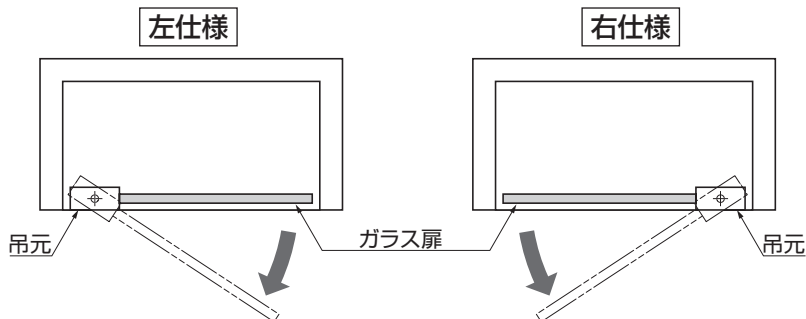

## 正しく安全に取り付けていただくために

### 図記号の意味

 警告 注意	 禁止	 厳守
--	--	--

**⚠ 注意** 軽傷を負うことや、物的損害が発生するおそれがある内容を示します。

- ❗ 製品にはストッパー機能がありません。別途、閉時のストッパーを設けて頂くか、ガラス錠 GS-GL50 型をお使いください。
- ❗ ガラス扉の質量に耐えられるキャビネットを用意してください。
- ❗ ガラス扉には、強化ガラスを使用してください。また、飛散防止フィルムを貼ることをお勧めします。ガラスと製品が接触する範囲は飛散防止フィルムを必ず除去し、取り付けてください。

# 納まり寸法図

## 注意

この仕様では、扉がキャビネット内側まで回ると、ガラスが破損するおそれがあるため、ストッパーを必ず設けてください。

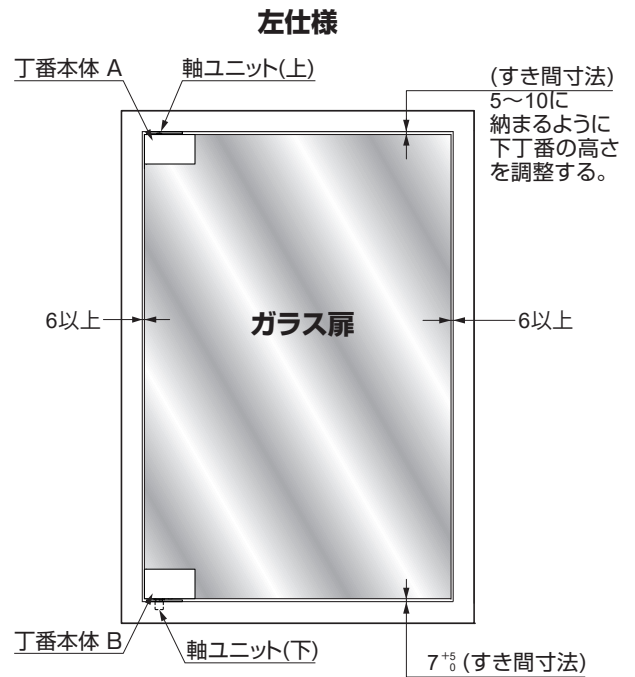
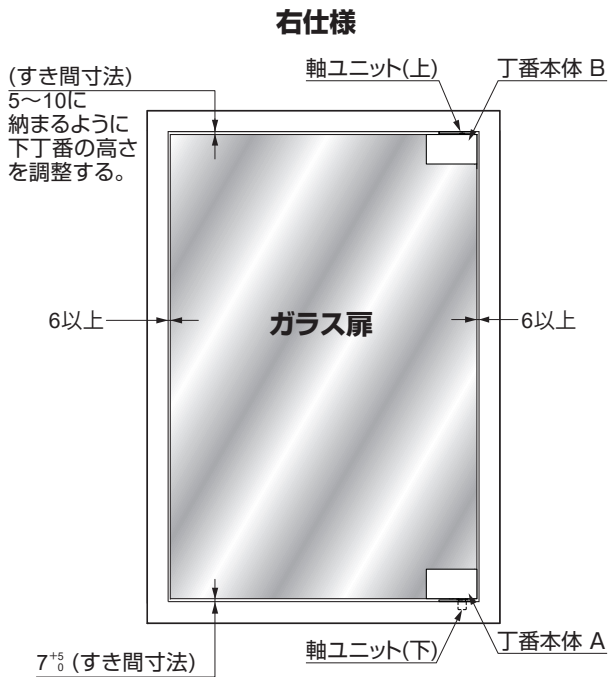

# 扉・キャビネット加工図

(図は右仕様を示します。左仕様は左右対称になります。)

## 天板下面

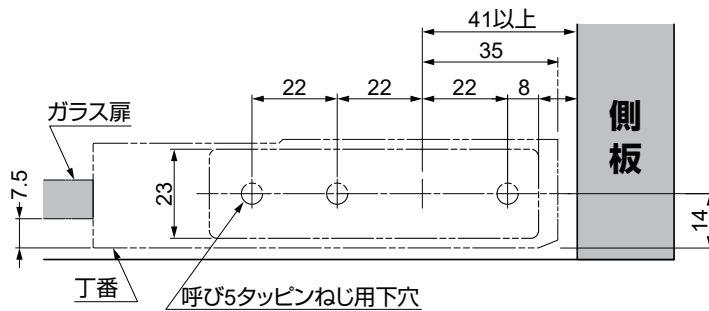

## ガラス扉

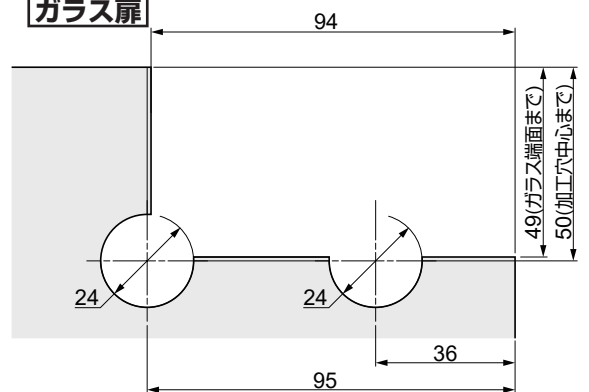

## 地板

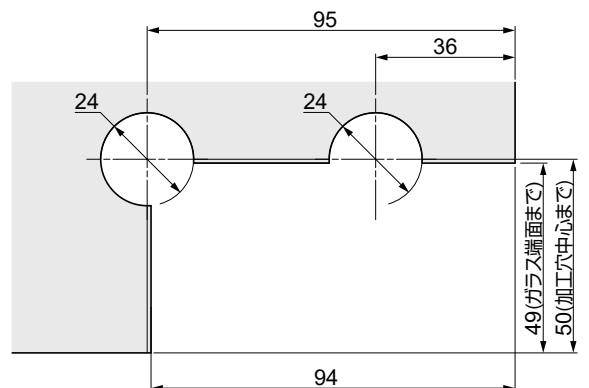
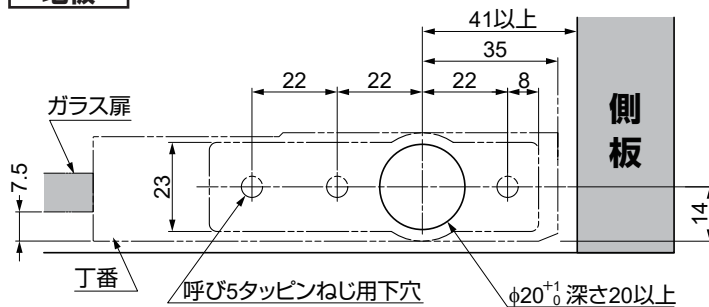

# 構成部品

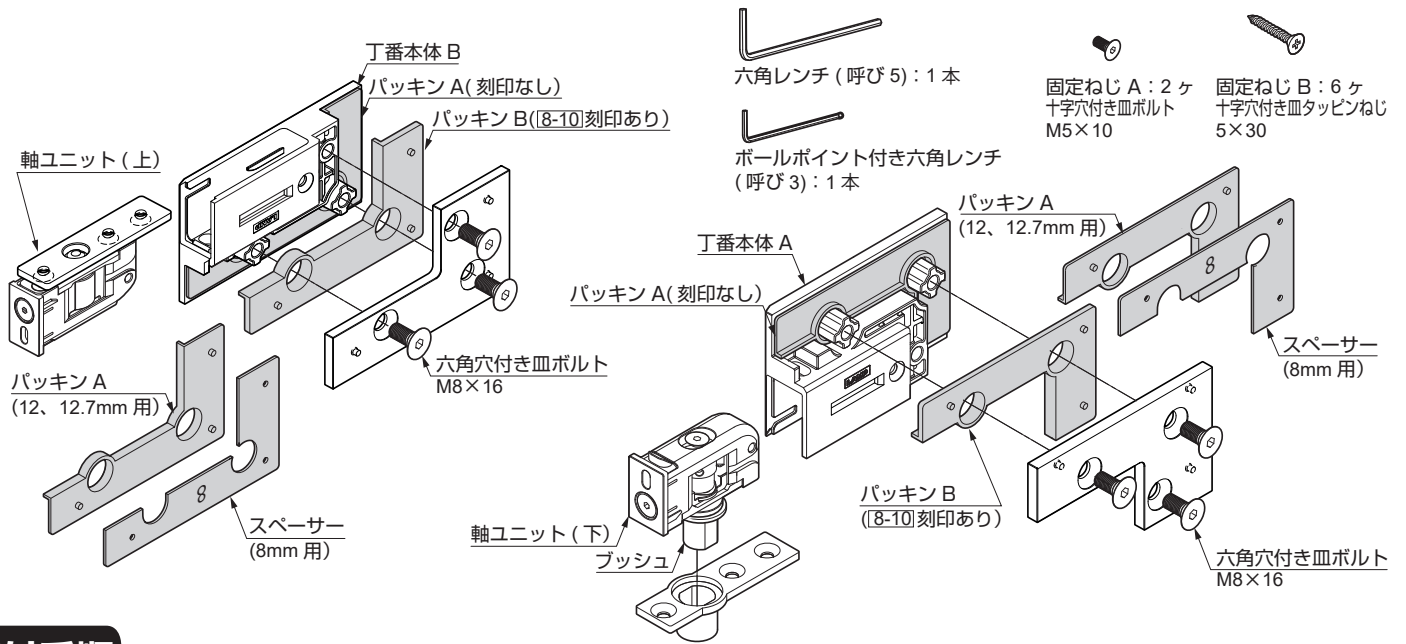

# 取付手順 (右仕様)

## 1 軸ユニットの取り付け

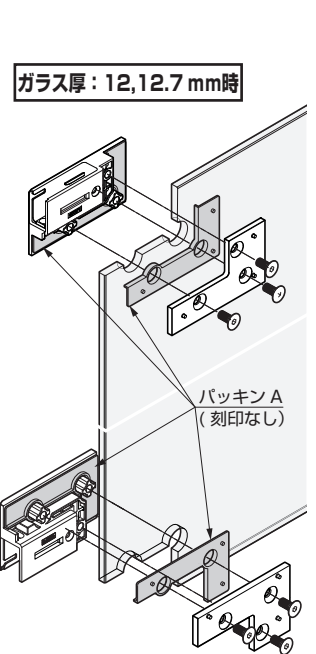
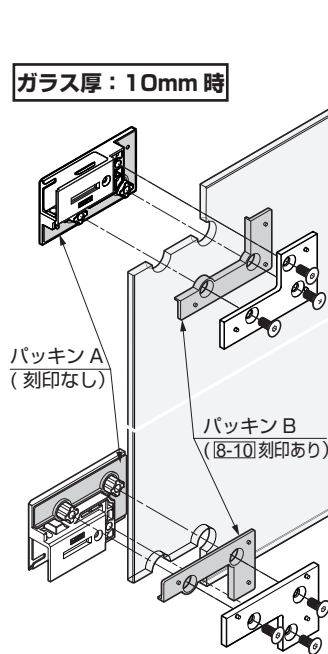
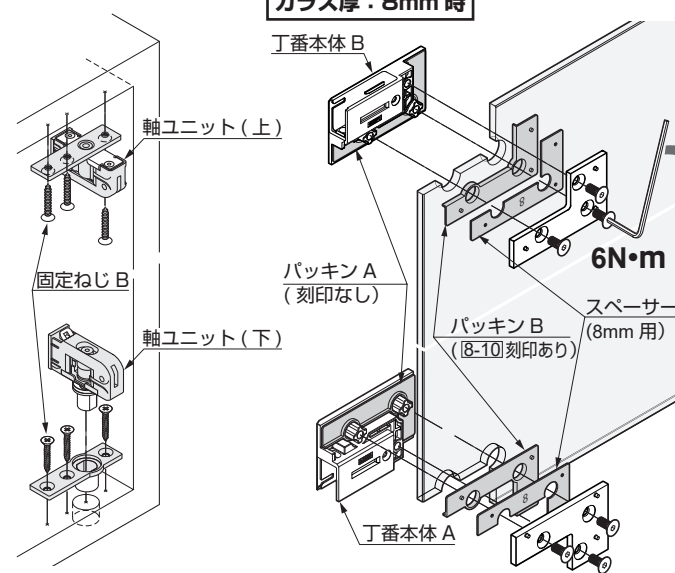

## 3 扉の吊り込み

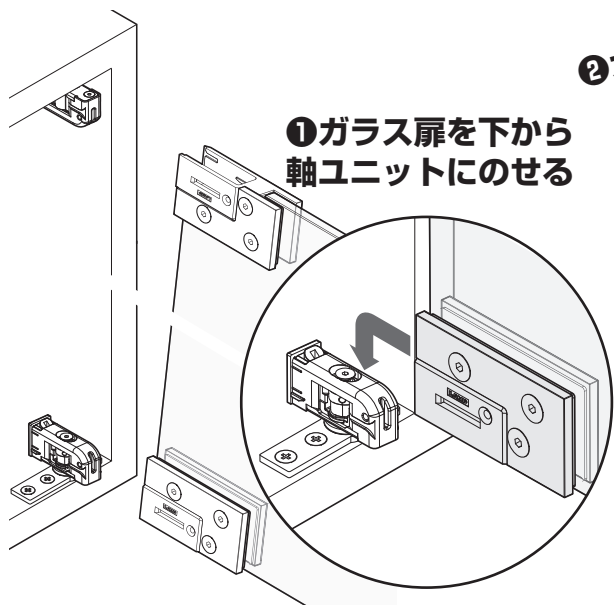

## 3 穴位置をチェック 4 ねじを締込む

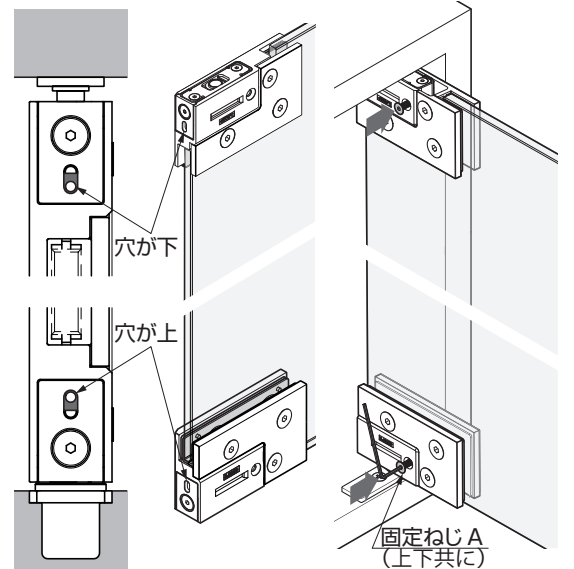

## 4 扉の調整

左右調整 (±3mm)

### 注意

- 調整ねじは、動きが硬くなったらそれ以上はまわさないこと。

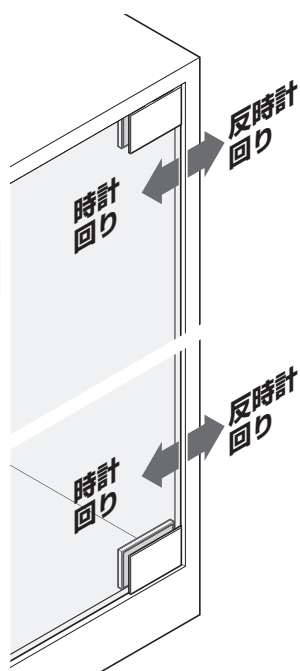
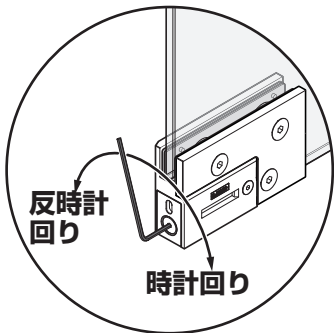

高さ調整 (+5mm)

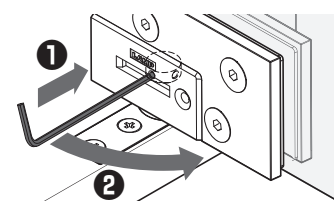

### 注意

- 調整ねじは、動きが硬くなったらそれ以上はまわさないこと。

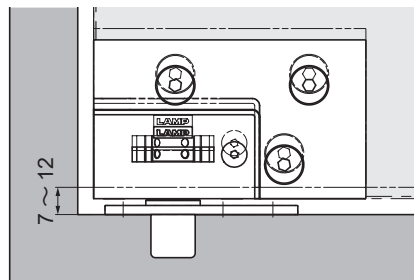

納品時は、隙間 7mm(最も下がった状態) に設定。

## 5 扉の外し方

扉を外す際は、六角レンチ (呼び 3)、もしくは φ3~3.4 の丸棒を別途に 1 本ご用意ください。

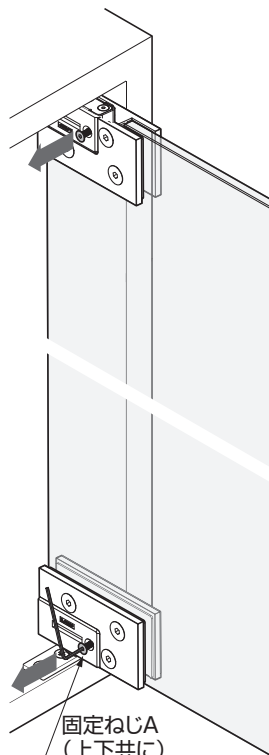

①ねじを外す

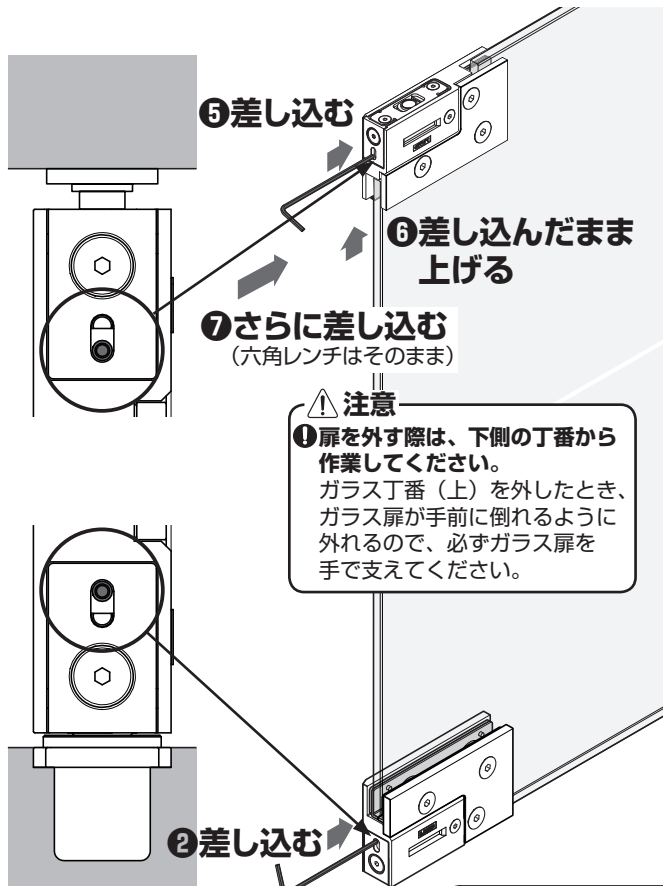

③差し込んだまま下げる

④さらに差し込む (六角レンチはそのまま)

### 注意

- 扉を外す際は、下側の丁番から作業してください。ガラス丁番 (上) を外したとき、ガラス扉が手前に倒れるように外れるので、必ずガラス扉を手で支えてください。

⑧ガラス扉を引き抜く

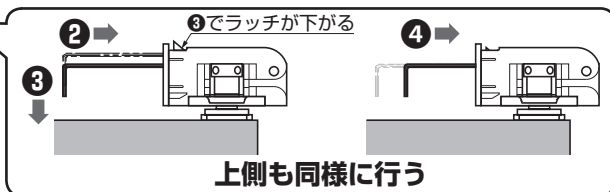

上側も同様に行う

本製品に関するご質問・ご相談は、お買い求めいただいた販売店、または下記の窓口をお願いいたします。

電話番号 03 (3864) 1122

受付時間 月~金 9:00~17:30 (年末・年始・夏季休暇等は除く)

FAX 03(3863)6875

E-mail : support@sugatsune.co.jp

東京都千代田区岩本町2-5-10 〒101-0032

SUGATSUNE スガツネ工業  
LAMP 印の機能&デザイン金物メーカー

ISO 9001 (JSAQ384) · ISO 14001 (JSAE597) 審査登録  
※ISO9001: 物流 WEST を除く、国内拠点 ※ISO14001: 千葉工場および物流センター (SBC)  
https://www.sugatsune.co.jp/ 2020.06 1358-1