

このたびは、弊社製品をご採用いただきありがとうございます。  
取付作業前に本書をよくお読みのうえ、正しく取り付けてください。  
取付後は、本書をいつでも取り出せるよう保管してください。

## 本製品について

- ・ AP-DM型、SPE型棚柱を石膏ボード(t9.5、t12.5)に取り付けるための金具です。
- ・ 棚柱に固定パーツを取り付け、ピンを打ち込むだけで棚柱を固定できます。
- ・ 耐荷重：343 N (35 kgf) ※棚板1枚当たり棚受4ヶ使用時  
(本製品を取り付ける石膏ボードが総荷重を保持できることが前提)
- ・ 固定パーツは棚柱のねじ穴、全てに取り付けてください。

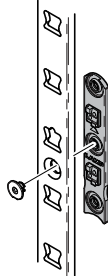

## 部品一覧

固定パーツ



16ヶ

皿穴固定具



予備含む  
20ヶ

ピン φ1.0



予備含む  
85ヶ

【別売品】  
ピン取付工具



ピンを安全に  
押し込めます

## 対応棚柱寸法図

AP-DM型

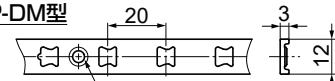

SPE型

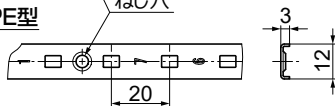

## 取付手順

### 注意

- ① 棚柱を固定する石膏ボードは、しっかりした下地に取り付けてください。

[1] 棚柱に固定パーツを  
取り付ける。

### 注意

- △ 棚柱のどこを固定するかにより、使用する固定パーツの丸穴が異なります。

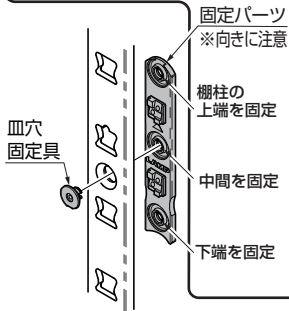

[2] ピンを押し込む  
(固定パーツ1ヶ当たりピン5ヶ使用)。

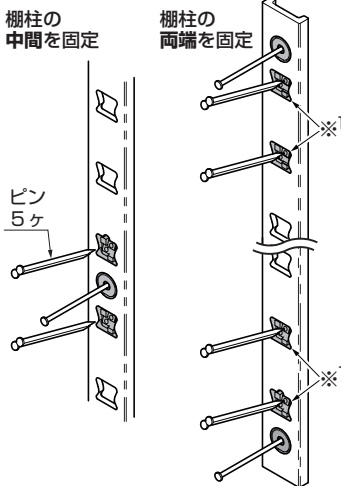

[3] 取付後の状態

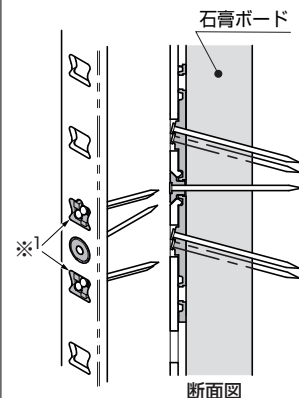

※1印の穴には、棚受を  
取り付けできません。