

# LAMP® 三次元調整機能付隠し丁番

## HES HES3D-H120-36 施工説明書

このたびは、弊社製品をご採用いただきありがとうございます。施工前に本書をよくお読みのうえ、正しく施工してください。  
施工後は、本書をいつでも取り出せるよう保管してください。

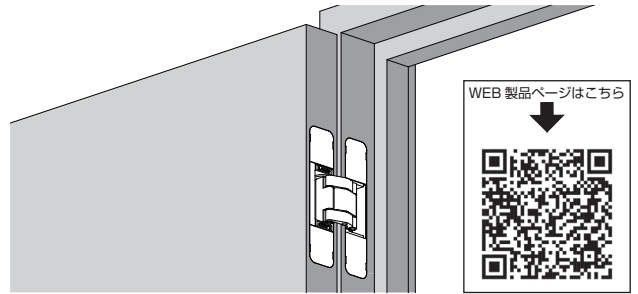

WEB 製品ページはこちら



### 本製品について

- 扉と側板に埋込取付する屋内建具用の隠し丁番です。
- 上下、左右、前後方向に微調整ができます。

### 取り付けできる扉

厚さ	34 mm以上
質量	50 kg以下(2ヶ使い)、65kg以下(3ヶ使い)
サイズ	幅900 mm 以下 / 高さ2700 mm以下

扉高さに対する丁番の取付個数は、扉の剛性や反りにより変わります。実際に取付確認した上で決定してください。

### 部品構成 (小箱あたり)

部品		丁番本体	ねじカバー	掘込加工テンプレート	十字穴付皿タッピンねじ 5x20	六角棒スパナ 呼びφ3
個数	2個セット	2ヶ	4ヶ(2種類×2ヶ)×2袋	1枚	4本×2袋	1本
	3個セット	3ヶ	4ヶ(2種類×2ヶ)×3袋	1枚	4本×3袋	1本

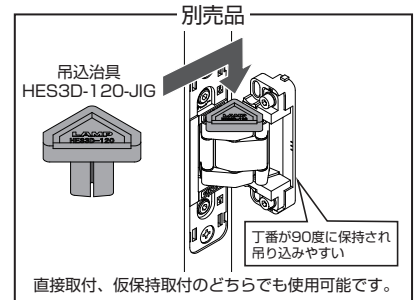

### 正しく安全に施工していただくために

#### 図記号の意味



### ⚠️ 注意 軽傷を負うことや、物的損害が発生するおそれがある内容を示します。

- ❗ 扉の質量、扉の開閉時の衝撃に耐えうる強度の枠を用意してください。また、ねじは必ず指定したものを使用し確実に締めつけてください。取付強度が不足していると、扉が脱落してけがをすることがあります。
- ⊘ 本来の目的とは異なる使用方法や、本書に示す仕様以外の扉には使用しないでください。
- ❗ 併用するクローザーによっては、丁番が破損したり、動きが悪くなったり、扉が閉まりきらない場合がありますので、事前にご確認ください。
- ❗ 指定寸法、仕様、各部の水平、垂直を必ず守ってください。扉や枠の反り、傾きやねじれは、故障などの原因になります。
- ❗ 本製品は建具を構成する為の部品です。施工後に、最終製品としての機能及び安全性をご確認いただくとともに、使用者へ建具を安全に使用するための注意喚起もしてください。
- ❗ ねじの緩み等異常がないか、定期的に点検し、増し締めをしてください (お使い始めから1か月後と6ヶ月後、その後は1年ごとを目安にしてください)。

### 納まり寸法例

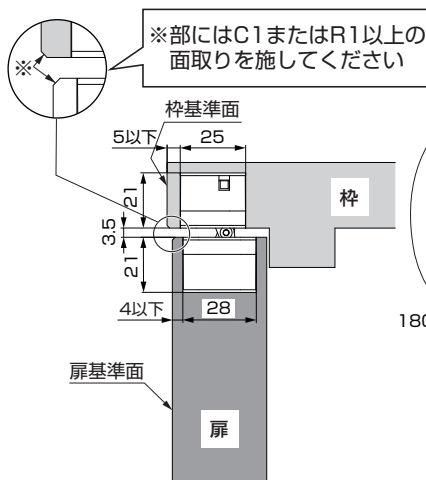

### 扉・枠の加工図

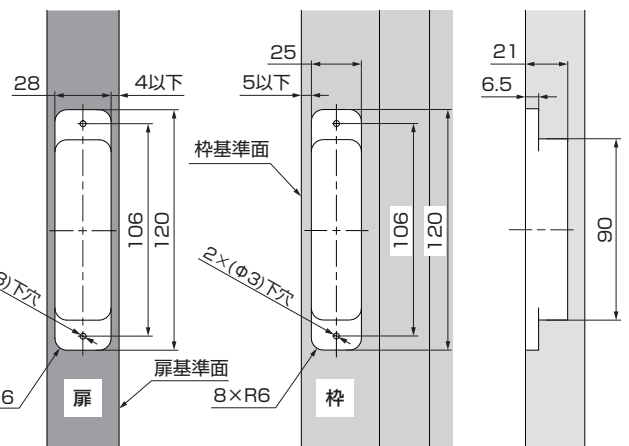

ヒンジの取付ねじの位置に下穴を開けてください。下穴径と深さは木材の強度によります。

## 施工手順

以下の「直接取付」または、「仮保持取付」のいずれかの方法で施工してください。

### 直接取付 (スピード施工)

#### 1 扉への取付け

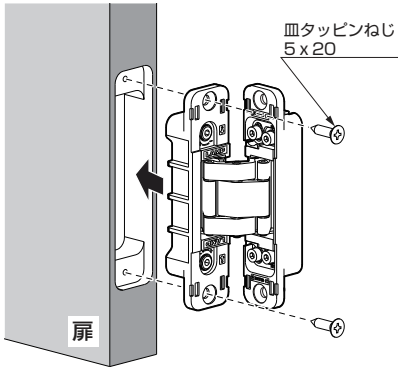

#### 2 扉の吊込み

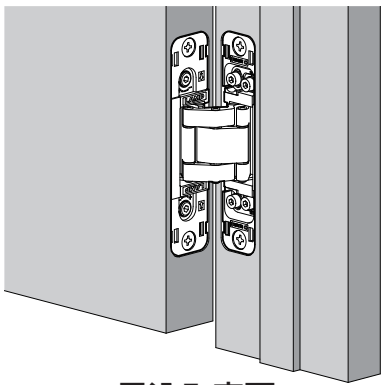
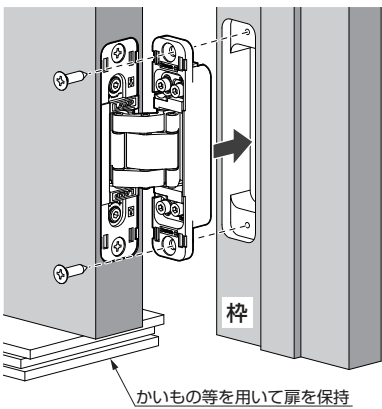

### 仮保持取付 (扉吊込とねじ締めが別々で作業しやすい)

#### 1 丁番の分解

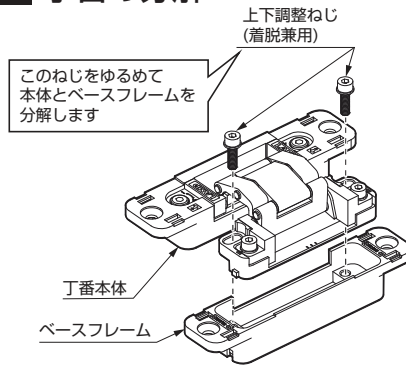

#### 2 扉・枠への取付け

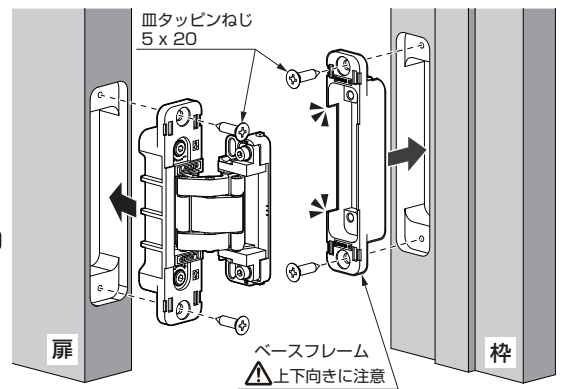

#### 3 扉の吊込み

1 ベースフレームにそれぞれの丁番本体をひっかけて扉を仮保持する。その後、上下調整ねじ(着脱兼用)を仮締める。

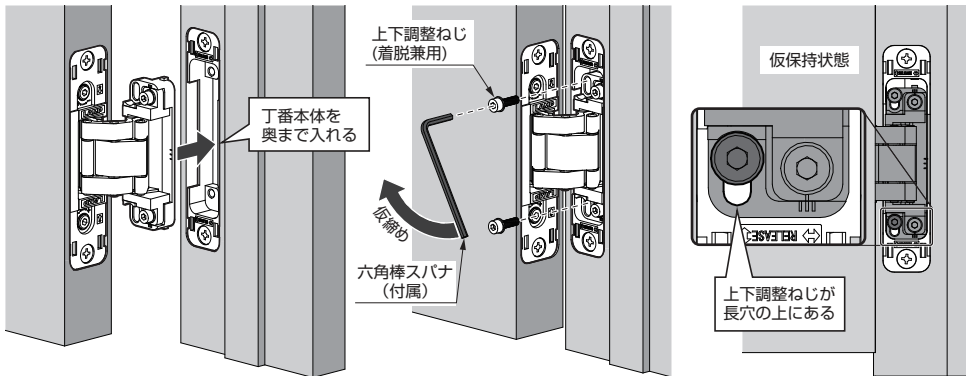

2 かいもの等を用いて上下調整が中央の位置まで扉を持ち上げて上下調整ねじを増し締める。

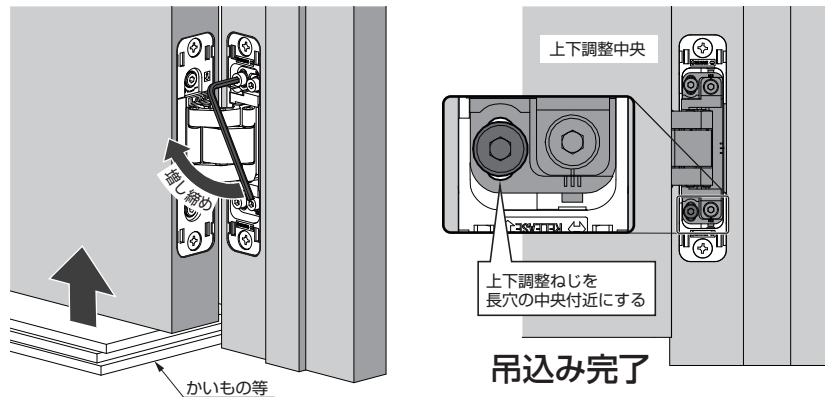

吊込み、調整動画  
をご覧ください



### 扉の位置調整

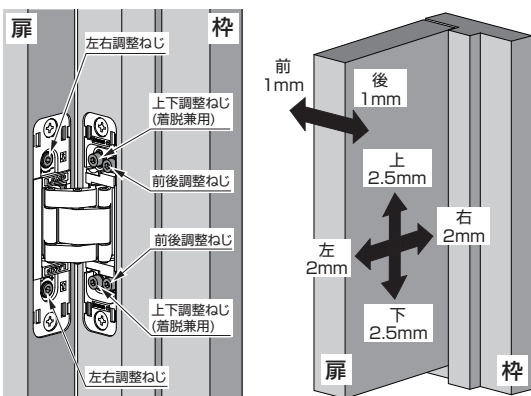

#### 左右の調整

ねじ(1つの丁番に2ヶ所)を回すことで扉を動かして調整します(右に回すと枠と扉のすきまが広がります)。

- ❗ 2つのねじを少しずつ同じ量だけ回してください。片方だけ回し続けると、丁番が破損するおそれがあります。
- ⚠ 調整範囲は±2 mmです。調整ねじを右に回す時はそれ以上に動かしますが、部品がせり出すため、ねじカバーがはまらなくなります。更に回し続けると扉が外れてしまいます。

#### 上下・前後の調整

- ねじを半～1回転緩め、扉を最適位置にした状態でねじを締め込みます。扉の下に、かいもの等を用いて扉を保持しながら作業してください(推奨締付トルクは3.5 Nmです)。
- ⊘ 調整の際に上下・前後調整ねじを緩めすぎて外さないでください。扉が脱落して、けがをするおそれがあります。

### ねじカバーの取付け

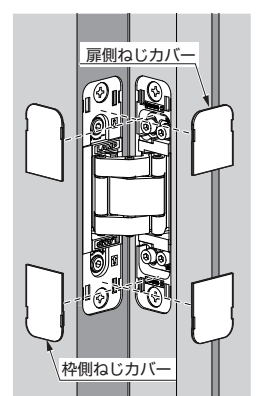

本製品に関するご質問・ご相談は、  
ご購入先の販売店 へのお問い合わせを推奨しております。

※弊社は代理店販売をメインとしておりますので、販売代理店へ先ずお問い合わせいただく事が、スムーズな対応にもなります。

SUGATSUNE スガツネ工業  
LAMP 印の機能&デザイン金物メーカー

TEL:03-3864-1122(代) 平日9:00~17:30  
E-mail: support@sugatsune.co.jp

2023.11 1429-4j