

LAMP® ソフトキャッチ付ガラス丁番 XL-GC07D-CR 取付説明書

このたびは、弊社製品をご採用いただきありがとうございます。取付作業前に本書をよくお読みのうえ、正しく取り付けてください。取付後は、本書をいつでも取り出せるよう保管してください。

本製品について

- ガラスキャビネットに取り付ける、左右兼用のかぶせ扉用丁番です。
- 自然な動きでソフトキャッチする仕様です。
- 観音開き錠 XL-GC01 と一緒に使うことで統一したデザインのキャビネットにできます。

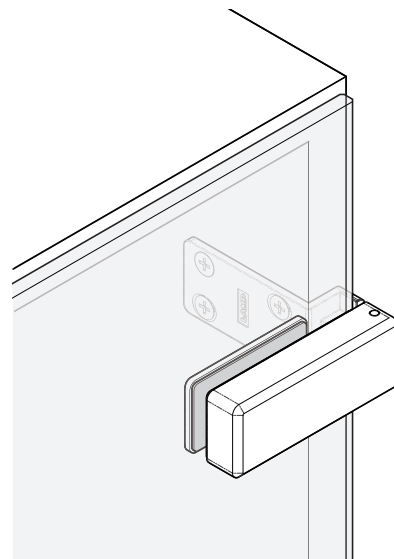

取り付けできる扉

最大扉サイズ	W500 × H1000
耐荷重	7.5 kgf(73.5N) 以下
ガラス厚	5、6 mm

正しく安全に取り付けていただくために

図記号の意味



注意 軽傷を負うことや、物的損害が発生するおそれがある内容を示します。

- ❗ 指定寸法、仕様、各部の水平、垂直を必ず守ってください。不正確な取り付けは、誤作動、故障や性能低下のおそれがあります。
- ❗ 本製品は家具を構成するための部品です。施工後に、最終製品としての機能および安全性をご確認ください。
- ❗ 扉の質量、扉の開閉時の衝撃に耐えうる強度のキャビネットを製作してください。また、ねじは必ず指定したものを使用し確実に締めつけてください。取付強度が不足していると、扉が脱落してけがをするおそれがあります。
- ❗ ねじの緩み等異常がないか、定期的に点検し、増し締めしてください（お使い始めから 1 ヶ月後と 6 ヶ月後、その後は 1 年ごとを目安にしてください）。

納まり寸法図

下図は、本製品を 4 ヶ使用した取付例です。

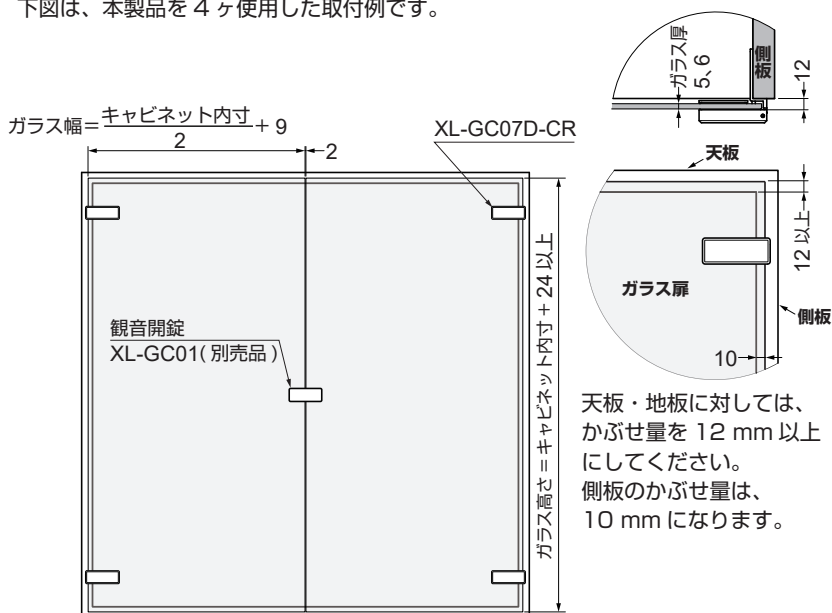

構成部品

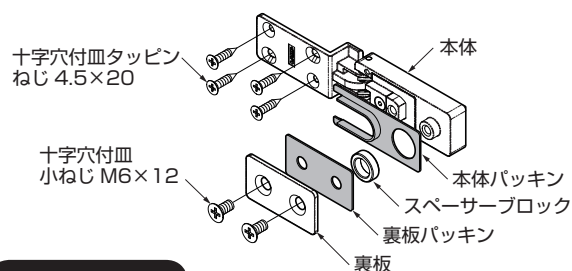

扉加工図

図は右吊元の扉を示します。左吊元は左右対称になります。※ 1 ガラス業者にご相談ください。

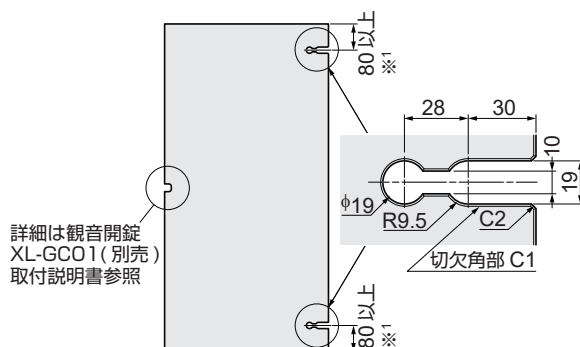

取付手順

1 取付前の準備

皿小ねじを外し、本体と裏板、裏板パッキン、スペーサーブロックに分ける。

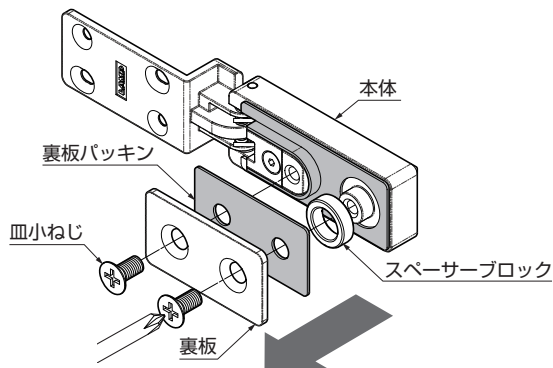

2 側板への取付け

本体を皿タッピンねじで側板に取り付ける。

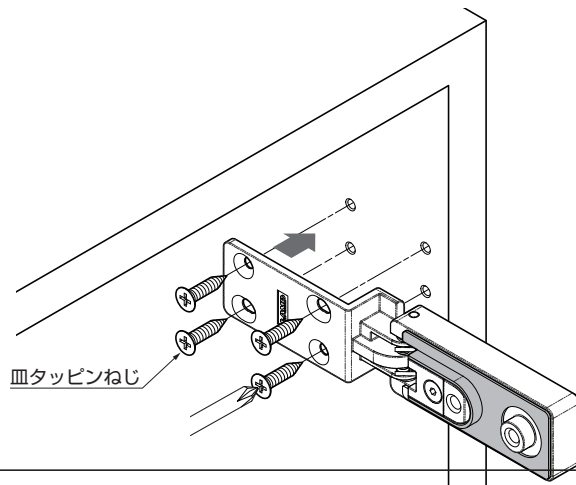

3 扉の吊込み

下図を参考に、ガラス扉を吊り込む。
皿小ねじの締め付けトルクは、2 N・m

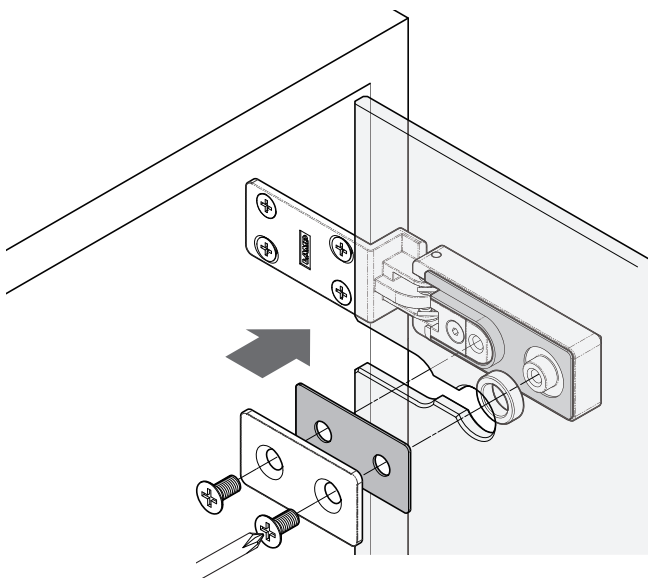

4 動作確認

扉が閉まり際から自閉し、最後まで閉まるか確認する。
※最大開き角度はばらつきがあるため、現物にてご確認ください。

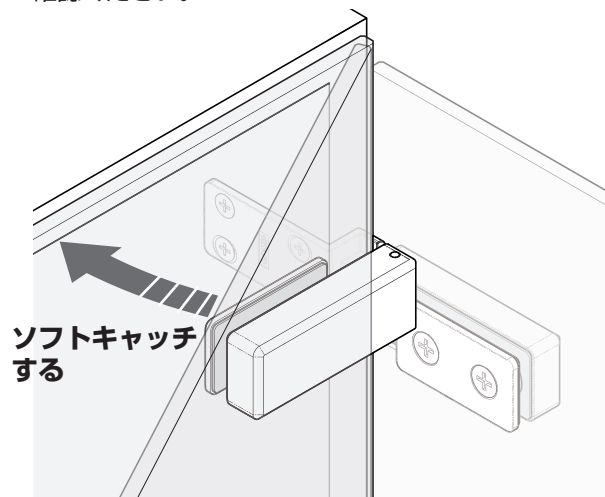

扉が自閉しない場合の確認点

- ・側板（床や什器）が傾いていないか
- ・上下の丁番が水平に取り付いているか

5 クリアバンパー取付け（両開き錠 XL-GC01 をご使用の場合のみ）

両開き錠 XL-GC01 に付属しているクリアバンパーを、閉止時に戸先のに触れる天板および地板部分に取り付けます。

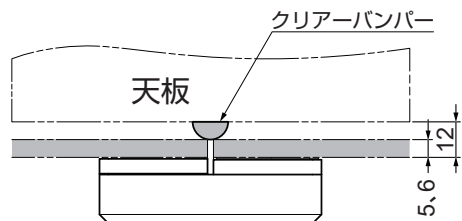

ガラス厚	クリアバンパー（厚さ）
5 mm	BS-6 (6.2 mm)
6 mm	BS-2 (5 mm)

本製品に関するご質問・ご相談は、
ご購入先の販売店 へのお問い合わせを推奨しております。

※弊社は代理店販売をメインとしておりますので、販売代理店へ先ずお問い合わせいただく事が、スムーズな対応にもなります。

SUGATSUNE スガツネ工業
LAMP 印の機能&デザイン金物メーカー

TEL: 03-3864-1122(代) 平日9:00~17:30
E-mail: support@sugatsune.co.jp

2024.02 1472-2j