

# コンビーノ 65H-IS インセット取付説明書

このたびは、弊社製品をご採用いただきありがとうございます。取付作業前に本書をよくお読みのうえ、正しく取り付けてください。取付後は、本書をいつでも取り出せるよう保管してください。

## 本製品について

- インセット仕様の木製引戸金物です。
- ガイドを押し込んで扉をワンタッチで吊り込みできます。
- オプションの内蔵型ソフトクロージングダンパーを使用すると、扉を静かにゆっくり引き込みます。

## 取付けできる扉

扉幅	1400 mm 以下
扉高さ	2600 mm 以下
扉厚	25、28 ~ 40 mm
扉質量	65 kg 以下 (扉 1 枚当り)

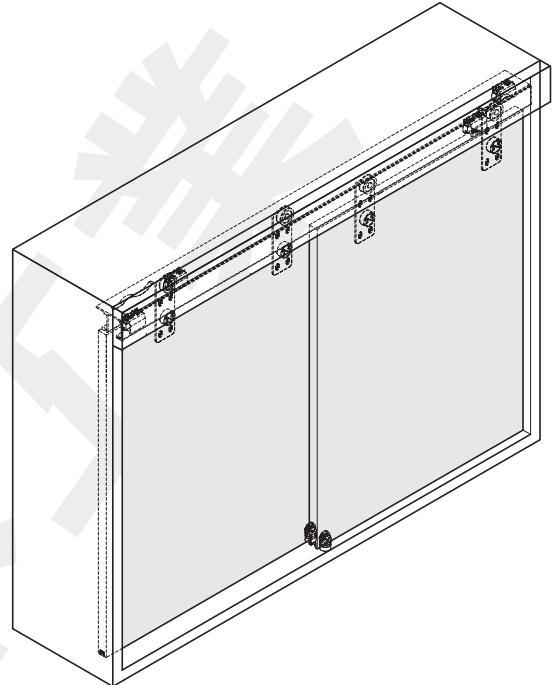

## 正しく安全に取り付けていただくために

### 図記号の意味

 警告 注意	 禁止	 厳守
--	--	--

**⚠ 警告** 死亡または重傷を負うおそれがある内容を示します。



- ❗ 扉の質量、扉の開閉時の衝撃に耐えうる強度のキャビネットを製作してください。また、ねじは必ず指定したものを使用し確実に締めつけてください。取付強度が不足していると、上レールや扉が脱落してけがををするおそれがあります。
- ⊘ 本来の目的とは異なる使用方法や本書に示す仕様以外の扉には使用しないでください。
- ⊘ 本書で説明する部分以外の分解、および改造はしないでください。

**⚠ 注意** 軽傷を負うことや、物的損害が発生するおそれがある内容を示します。

- ❗ 本製品の取付工事は、知識、経験のある方が本書に従い正しく行ってください。取付けに不備があると、扉の脱落などにより思わぬけがををするおそれがあります。
- ❗ 指定寸法、仕様、各部の水平、垂直を必ず守ってください。板の反り、傾きやねじれは、故障などの原因になります。
- ❗ 部材を切断した場合、切断面のバリやかえりはきれいに取り除いてください。切りくずが上レールの中に残らないよう、きれいに取り除いてください。
- ❗ 本製品は家具を構成する為の部品です。取付終了後に、最終製品としての機能及び安全性をご確認ください。また、使用者へ家具を安全に使用するための注意事項を伝えてください。
- ❗ ねじの緩み等異常がないか、定期的に点検し、増し締めしてください(お使い始めから 1 ヶ月後と 6 ヶ月後、その後は 1 年ごとを目安にしてください)。

## 部品セット一覧

部品セット名	品番
2枚扉用	55-3202-071
3枚扉用	55-3202-072

No.	数量		部品
	2枚扉	3枚扉	
①	4ケ	6ケ	上ローラー 
②	4ケ	4ケ	ストッパー 
③	2ケ	3ケ	ストップばね 
④	—	2ケ	戸当り 
⑤	2ケ	3ケ	ガイド 
⑥	1ケ	—	戸当り 

### ⑦ 取付ねじ

種類	2枚扉	3枚扉
プラスチックワッシャー	16本	24本
十字穴 (PZ) 付皿タップピンねじ 4.5 × 25	16本	24本
ヘキサロピュラ穴付なべ小ねじ (セルフタップ) M4 × 8	2本	3本

## レール・ガイドレール

⑧ 上下レールセット  
長さ 2500 mm  
扉厚 28 mm 未満  
品番 : 55-3208-071

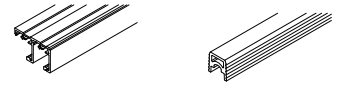

⑨ 上レール  
長さ 2500 mm  
扉厚 28 mm 以上  
品番 : 55-3162-250

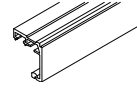

⑩ 下ガイドレール  
長さ 2500 mm  
扉厚 28 mm 以上  
品番 : 55-3171-250

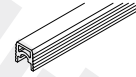

## オプション

ソフトクロージングダンパーセット  
⑪品番 55-3214-071



振れ止め  
⑫品番 55-3207-071

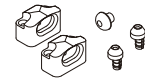

幕板クリップ  
⑬品番 55-3155-000



# 寸法図

本書で述べる位置を示す言葉（例：右扉、手前扉、手前扉、右側、左側など）は、全てキャビネットの正面側から見た位置を示します。

## 2枚扉の場合

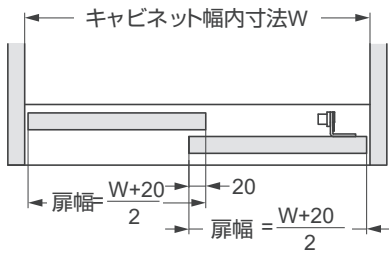

## 3枚扉の場合

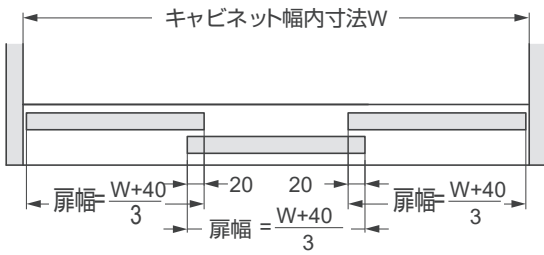

## 【扉の加工寸法（扉裏面）】

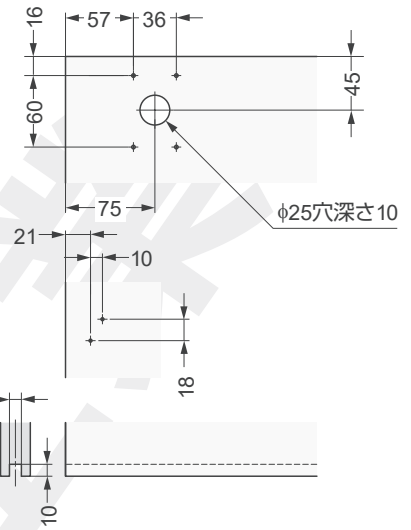

## 扉厚25mmの場合

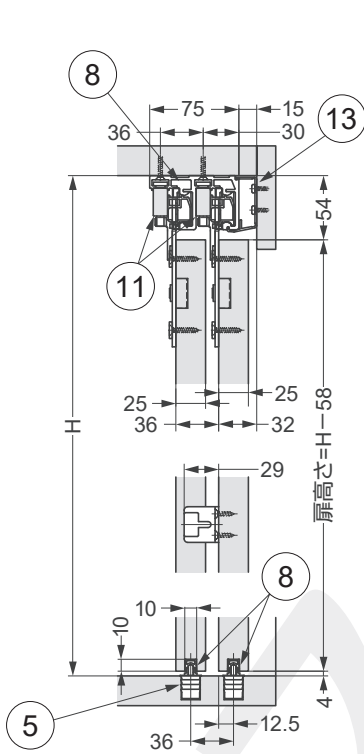

## 扉厚28~40mmの場合 (T=扉厚)

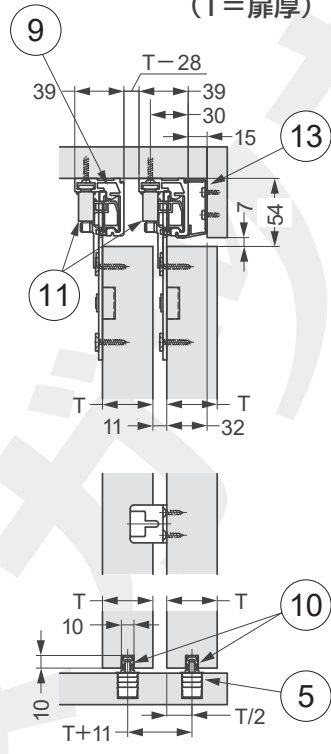

## 奥側扉の左側

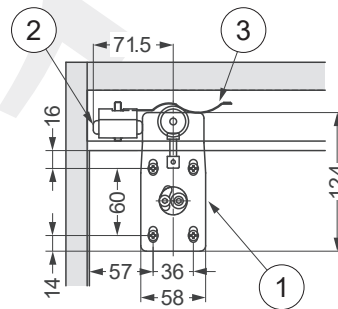

## 手前扉の右側

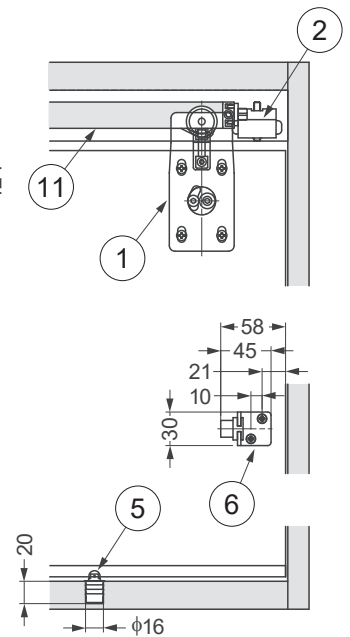

※1  
+4  
-2

※1 扉の位置は上下に-2 mmから+4 mmの範囲で調整できます。

## 使う工具と準備していただくもの

- ・ プラスドライバー（PZ用） 2番
- ・ ヘキサロビュラドライバー T20
- ・ 六角レンチ 呼び3、4
- ・ マイナスドライバー 0、3番
- ・ 金属用のこぎり
- ・ 接着剤（下ガイドレール®の固定に使用）

2枚扉

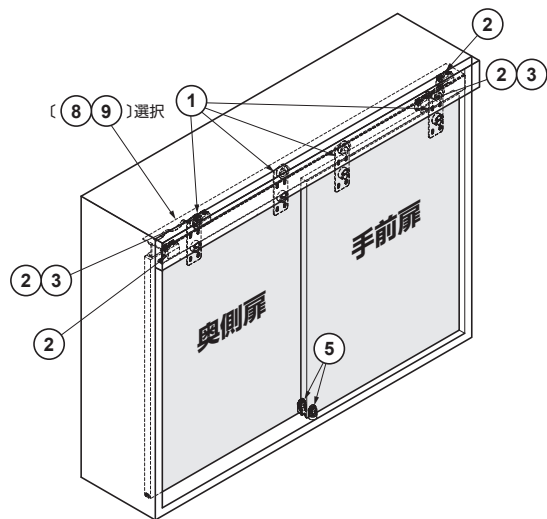

3枚扉

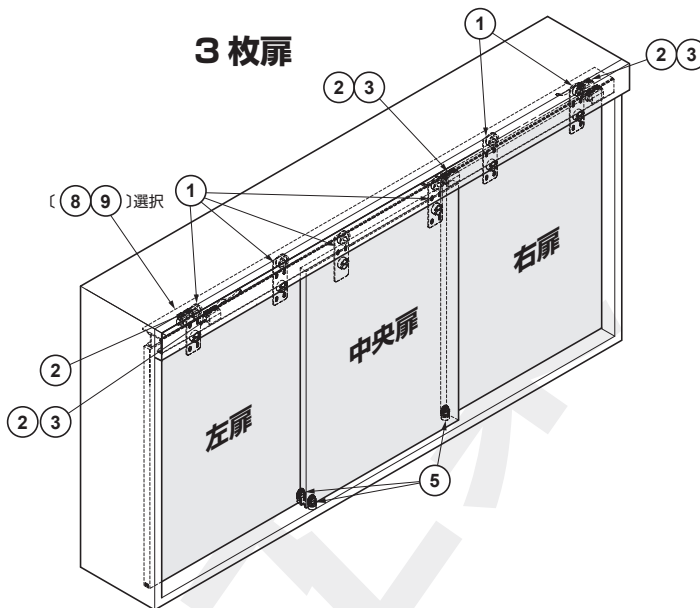

図は、中央扉が左側に開く場合を示します。

取付手順

ソフトクロージングダンパーの表記について

本書では、表記簡略化のため、『ソフトクロージングダンパー』を『ダンパー』と表記します。

また、ダンパーを使う場合と使わない場合について、以下のピクトを用いて区別します。



←ダンパーを使う場合を示します。



←ダンパーを使わない場合を示します。

1 レール類の切断

扉厚25mmの場合

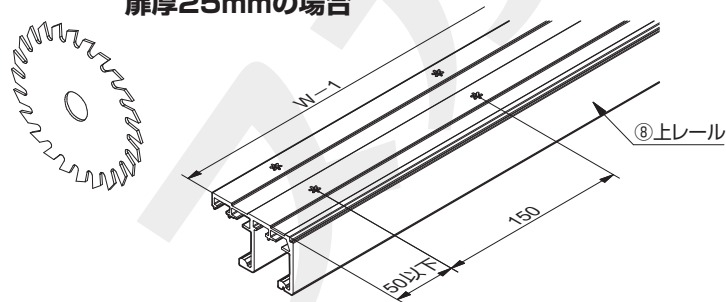

注意

① 切断面のバリ・かえり、レール内の切りくずやほこりをきれいに取り除いてください。

扉厚28~40mmの場合

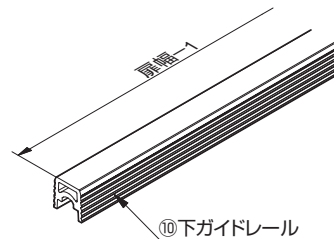
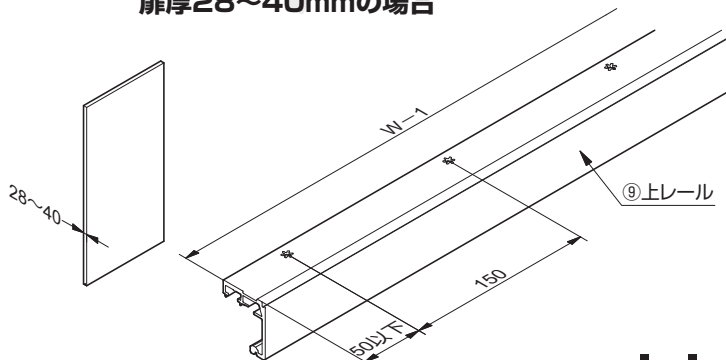

端の取付穴は、端部から50 mm以下になるように切るか、50 mm以下のところに取付穴をあけてください。

## 2 上レールへの部品取付け

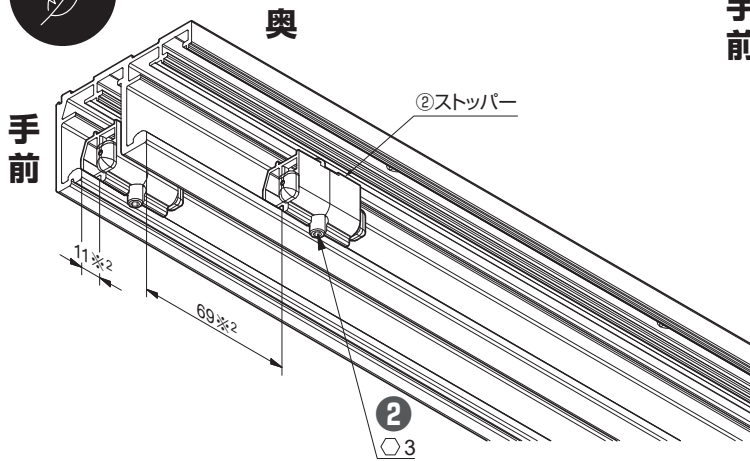

※2 仮止め位置です。  
扉の吊込み後に希望する閉じ位置になるよう調整してください。

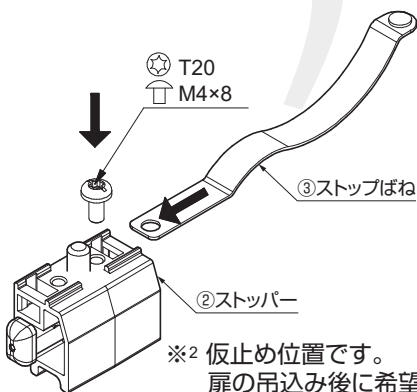
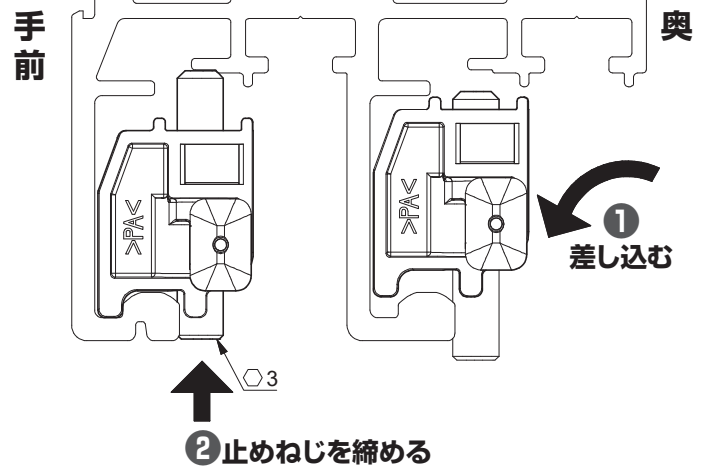
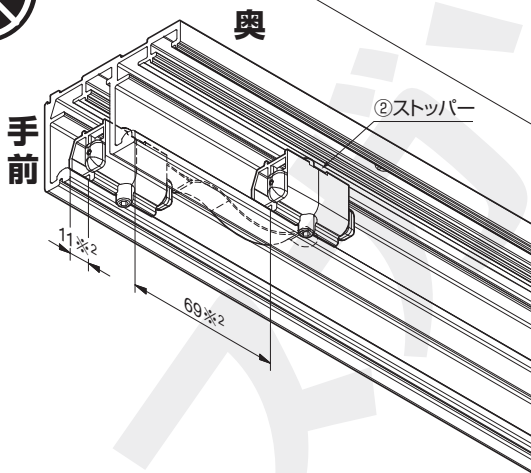
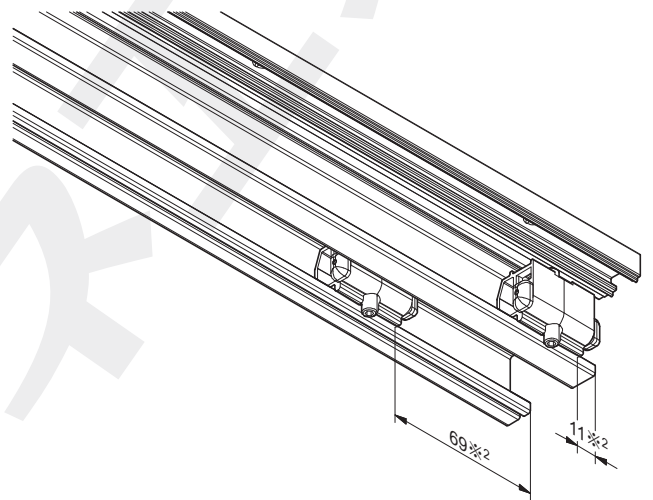
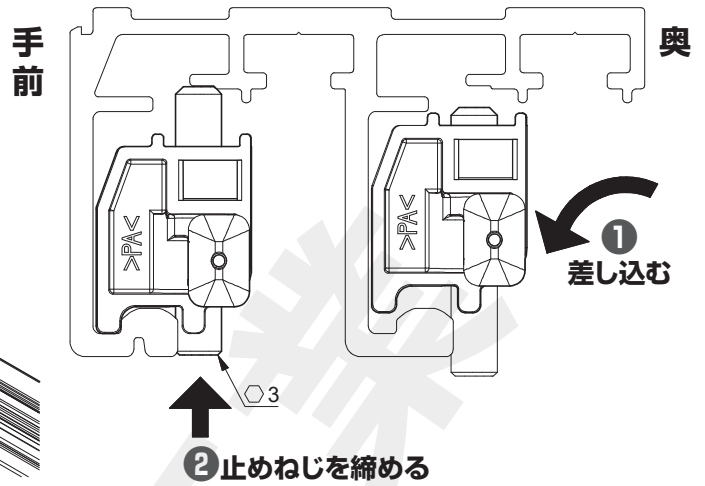

※2 仮止め位置です。  
扉の吊込み後に希望する閉じ位置になるよう調整してください。

左側(奥)

右側(手前)

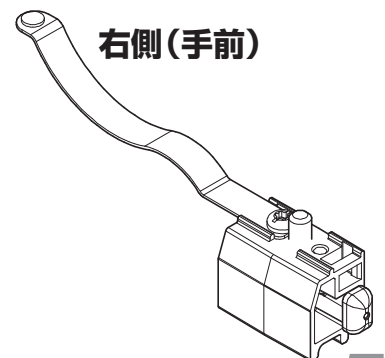
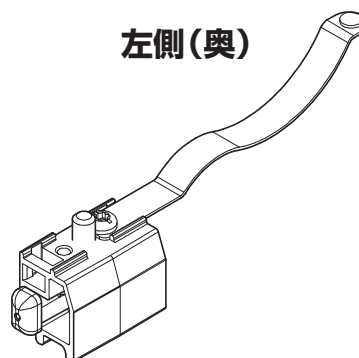

### 3 キャビネットへの部品取付け

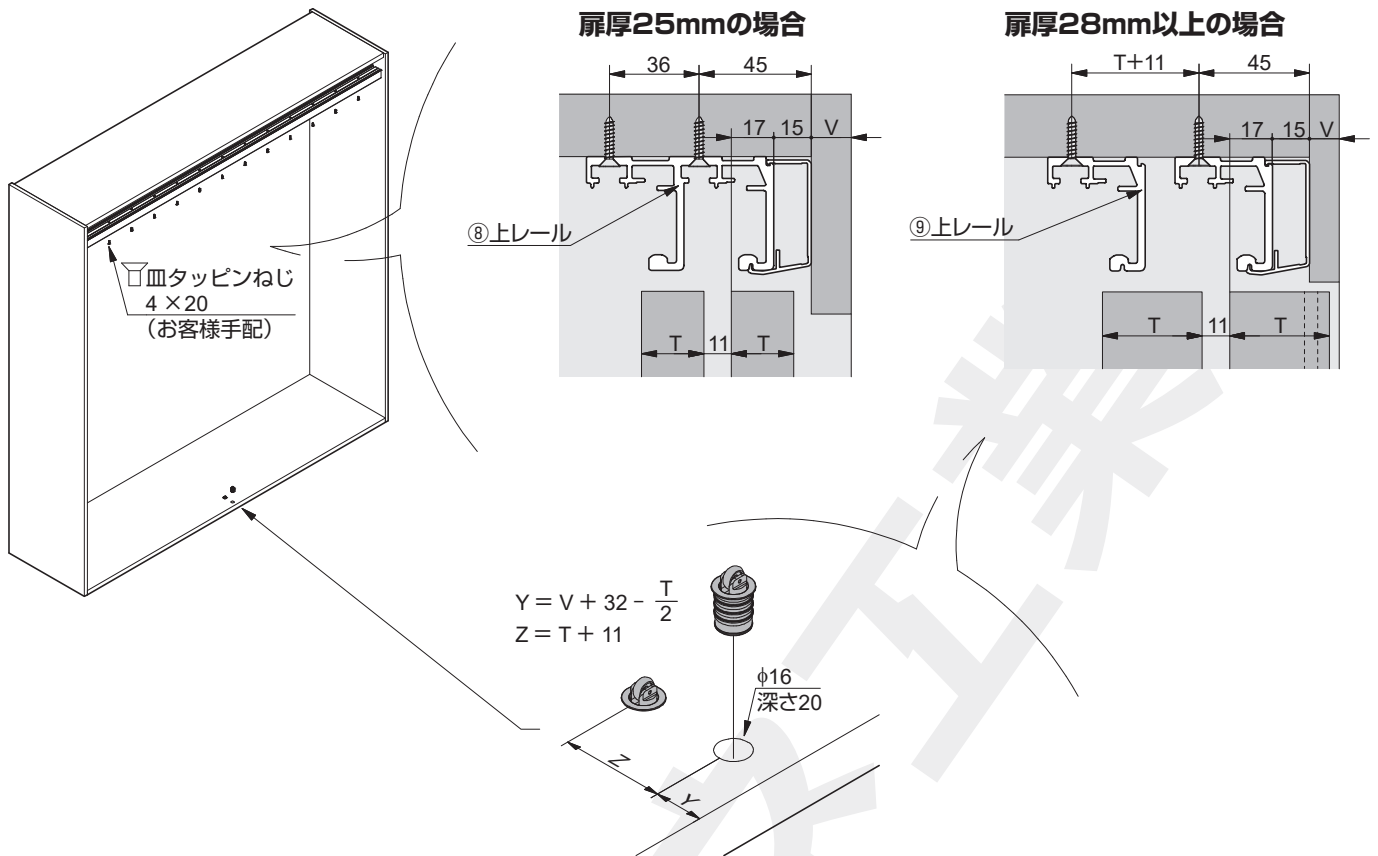

### 4 扉への部品取付け

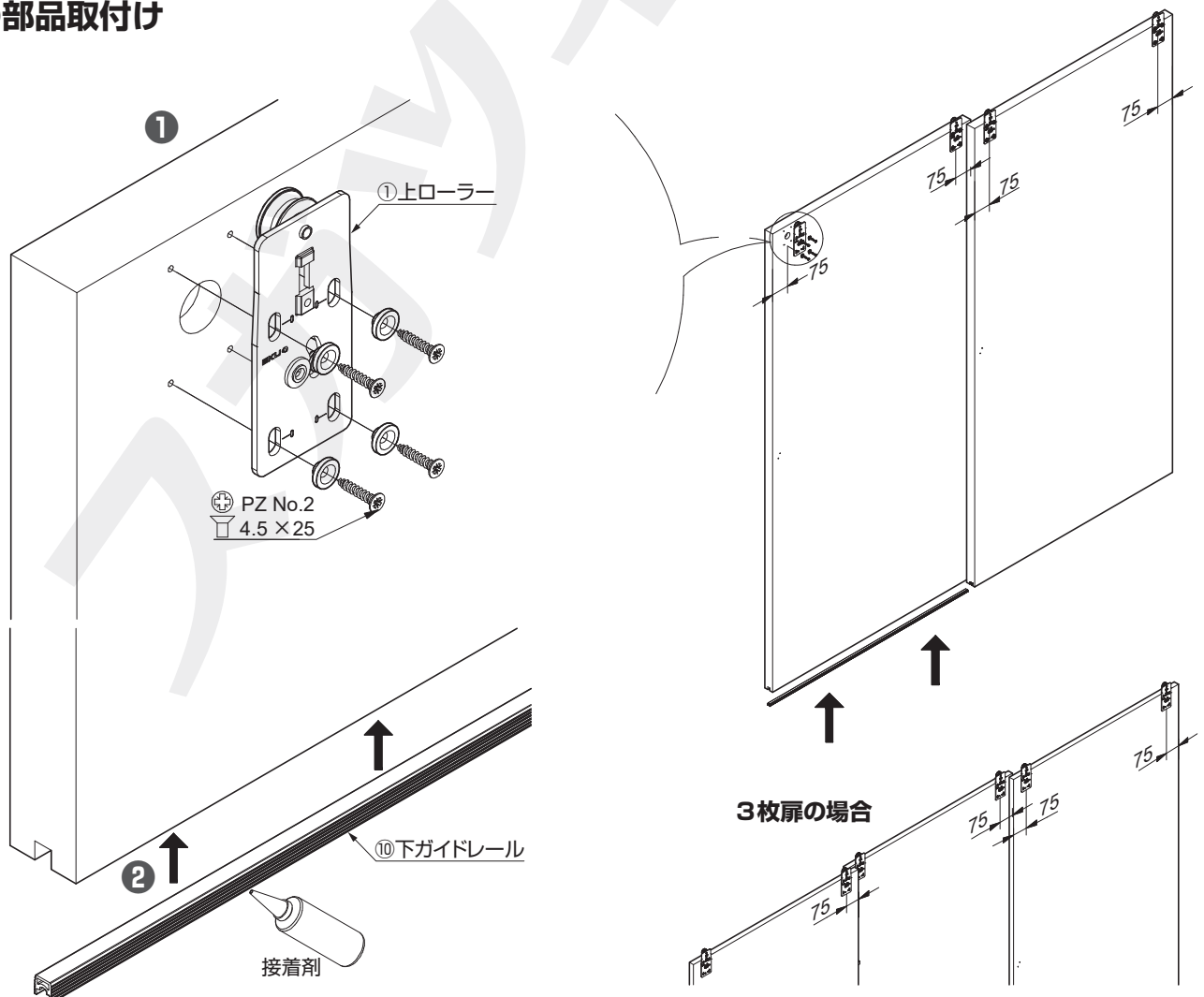

## 5 扉の吊込み

①～④の順に作業する

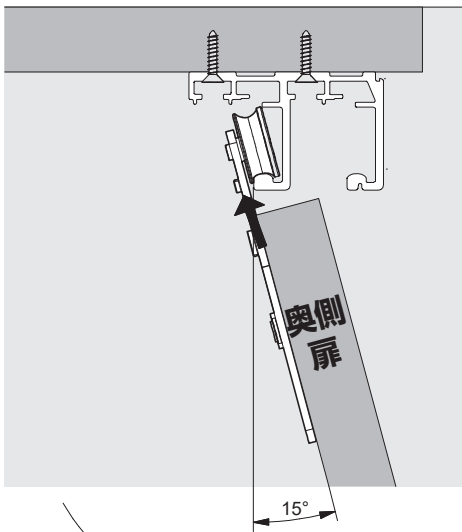

① ローラーを上レールにかける

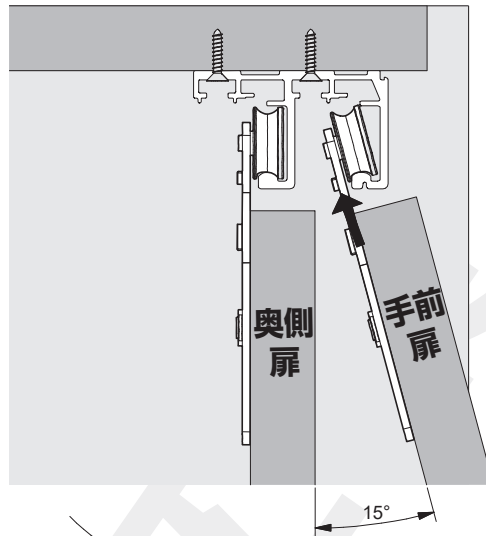

③ ローラーを上レールにかける

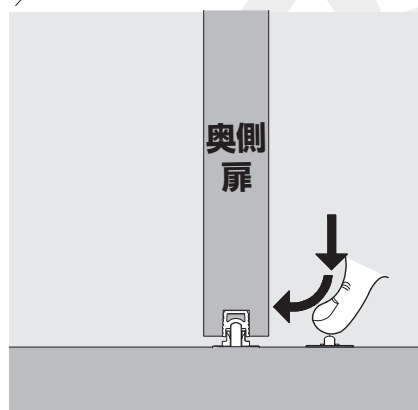
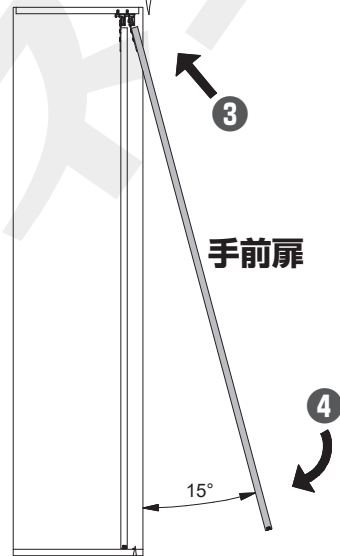
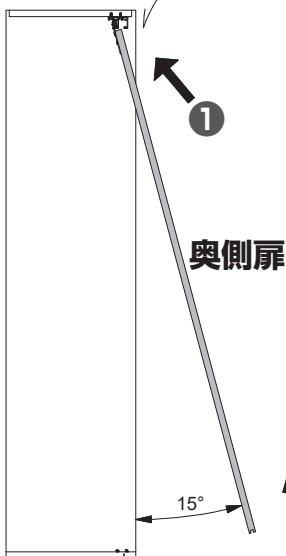

② ガイドを押し込みながら扉を通し、指を離す。

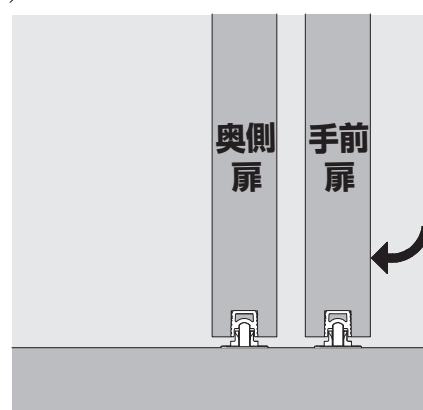

④ ガイドを押し込みながら扉を通し、指を離す。

## 6 ダンパーの取付け

### 【1】ダンパーの取付パターン一覧

①～③の順に作業する

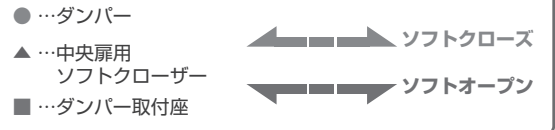

### ■2枚扉の場合

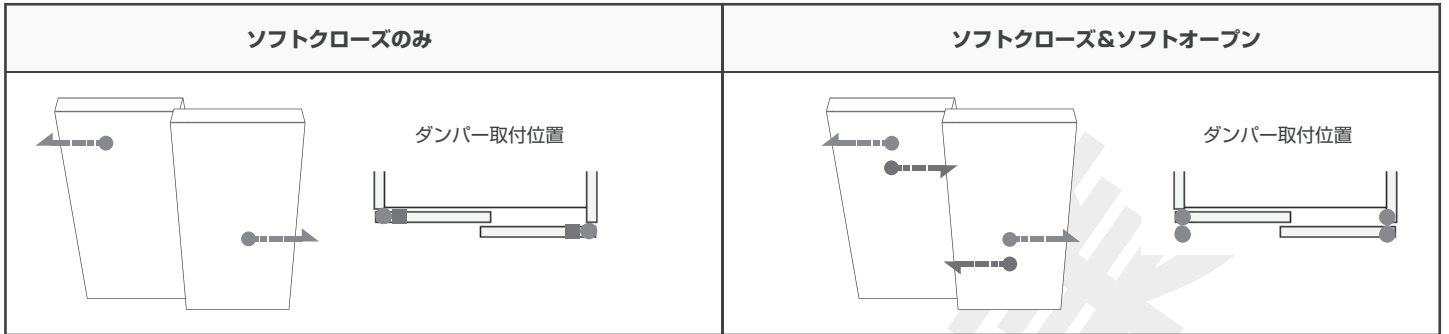

### ■3枚扉の場合

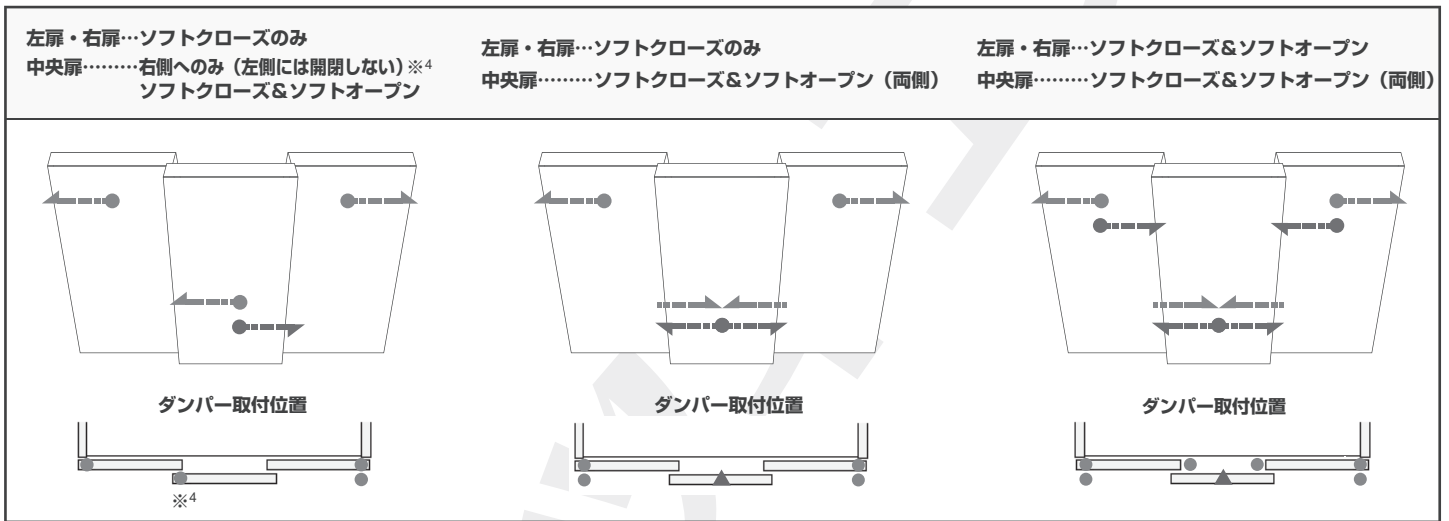

※4 ダンパーを右側に取り付けると、扉を左側にのみ開閉できます。

### 【2】ダンパーの取付け

#### ダンパーとストッパーの位置

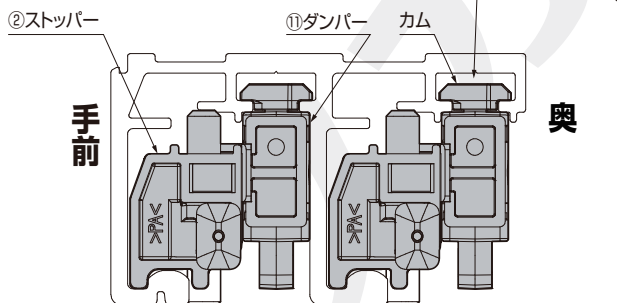

① ダンパー用スロットに差し込む  
(ダンパーの取付場所については、次頁参照)

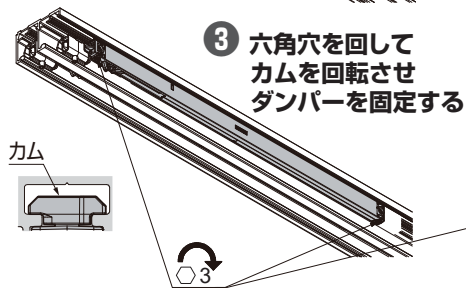
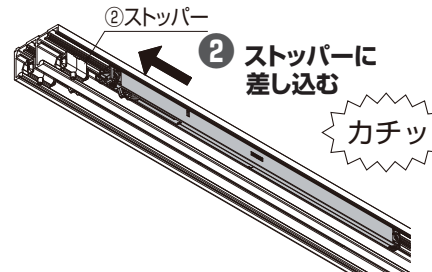
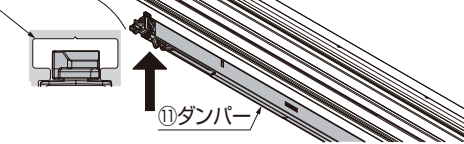



## ダンパーの取付場所（配置）



ソフトクローズのみ

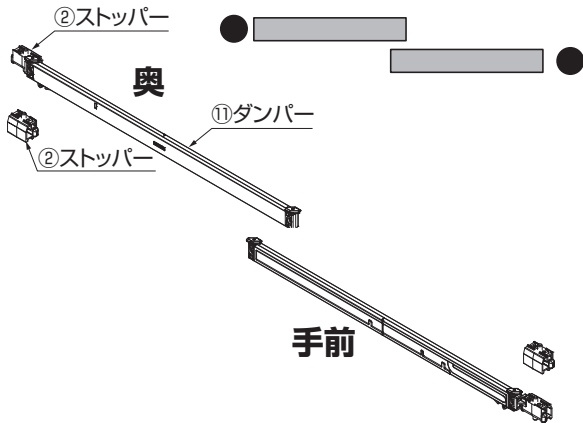

ソフトクローズ+ソフトオープン

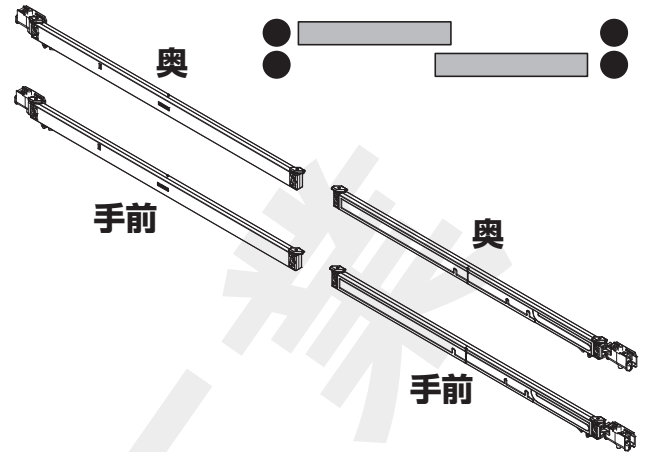

## 7 トリガーの取付け、動作確認



① ローラーにトリガーをはめ込む

② ねじで固定する

取付後の状態

### 注意

① 初回は扉をゆっくり動かしてください。

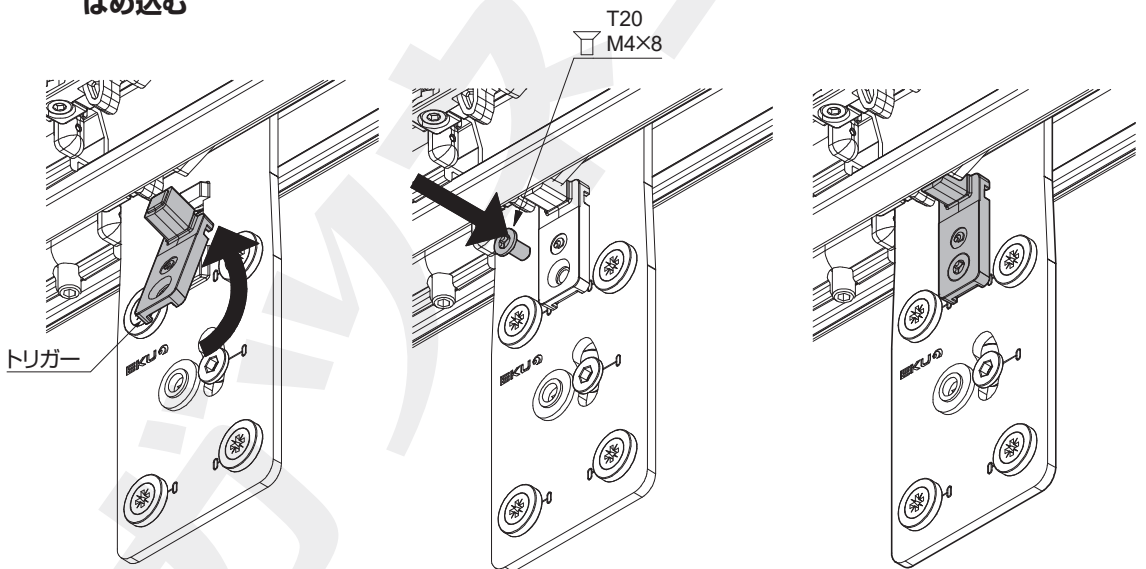

## 8 扉の調整

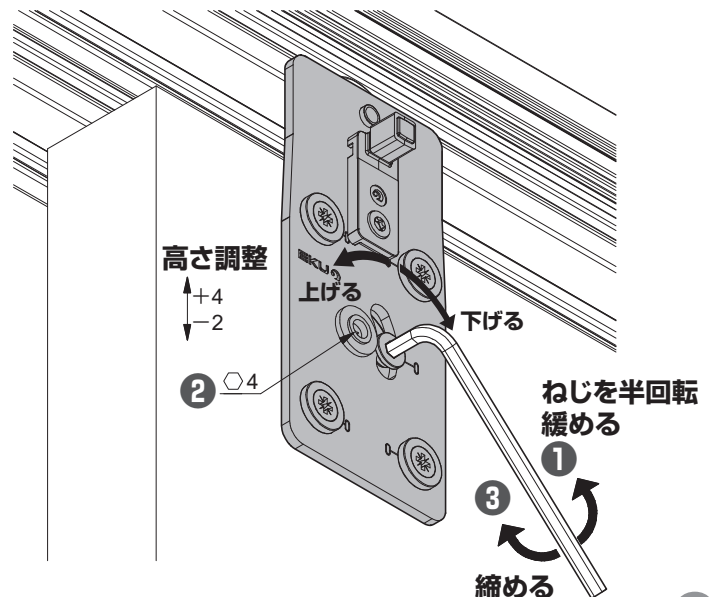
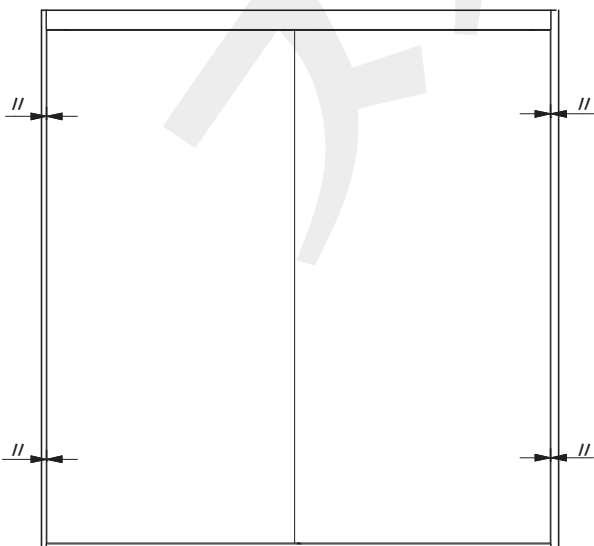

## 9 幕板の取付け

### 【1】幕板クリップの取付け

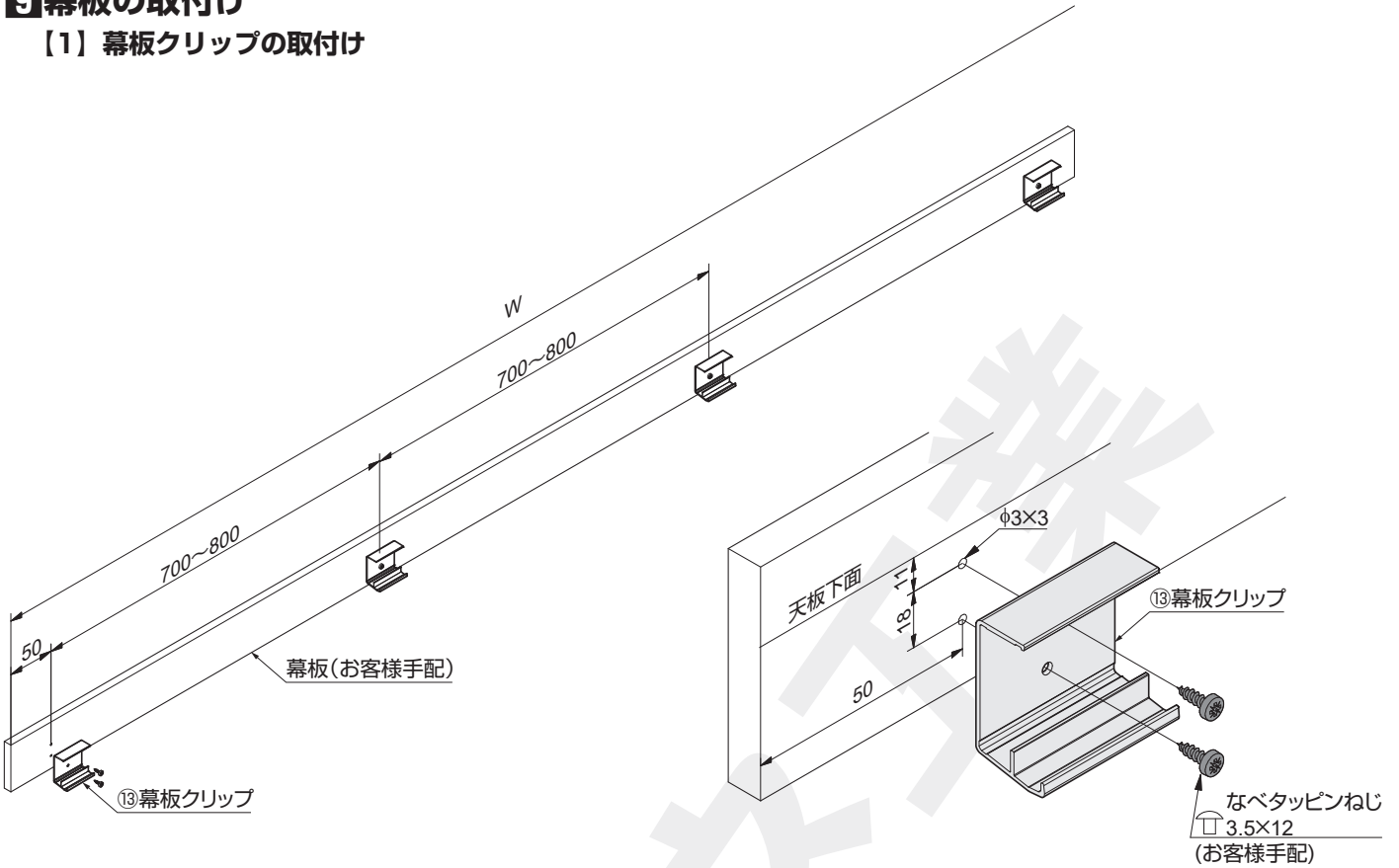

### 【2】幕板の取付け

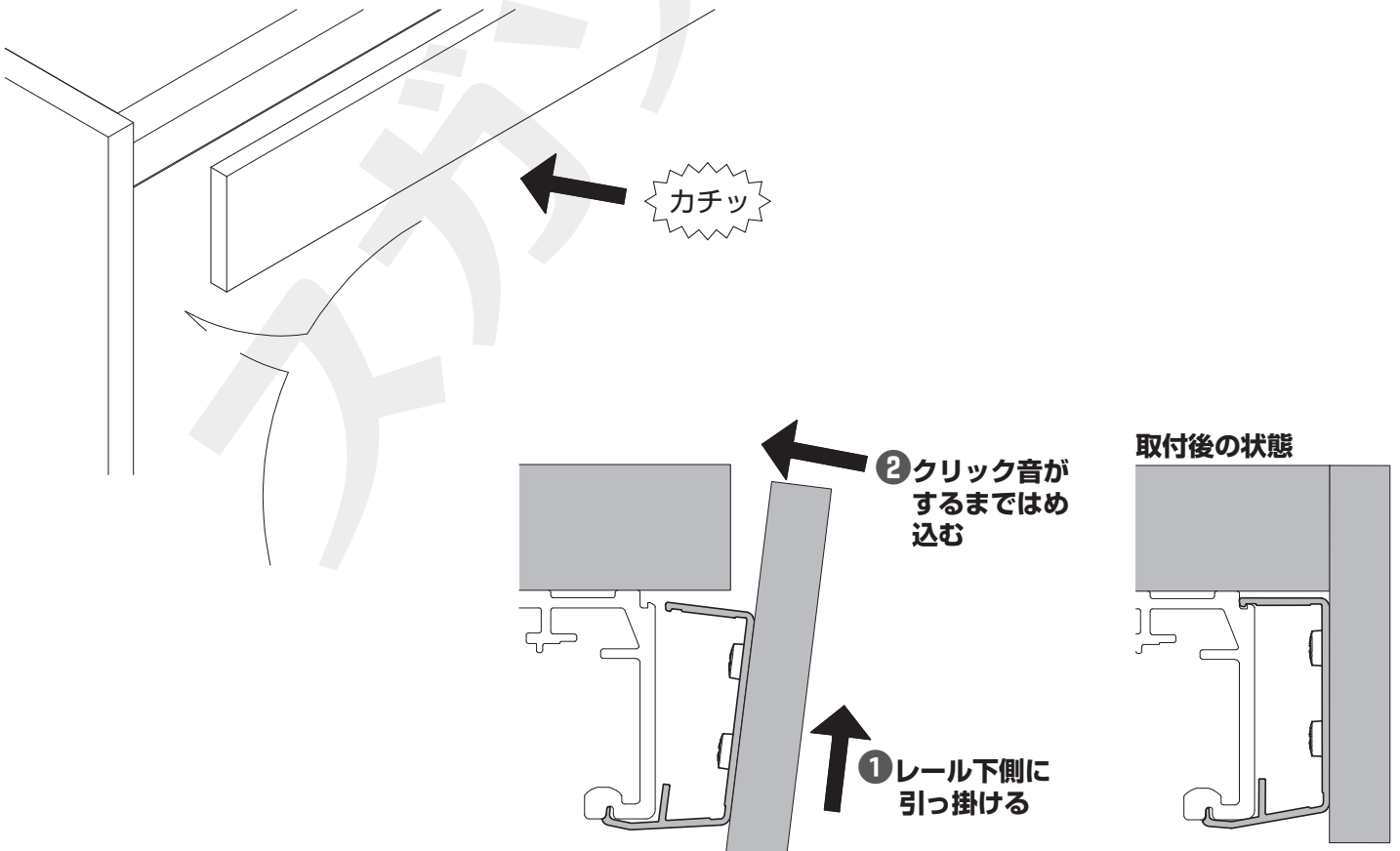

## 10 戸当りの取付け

### 2 枚扉の場合

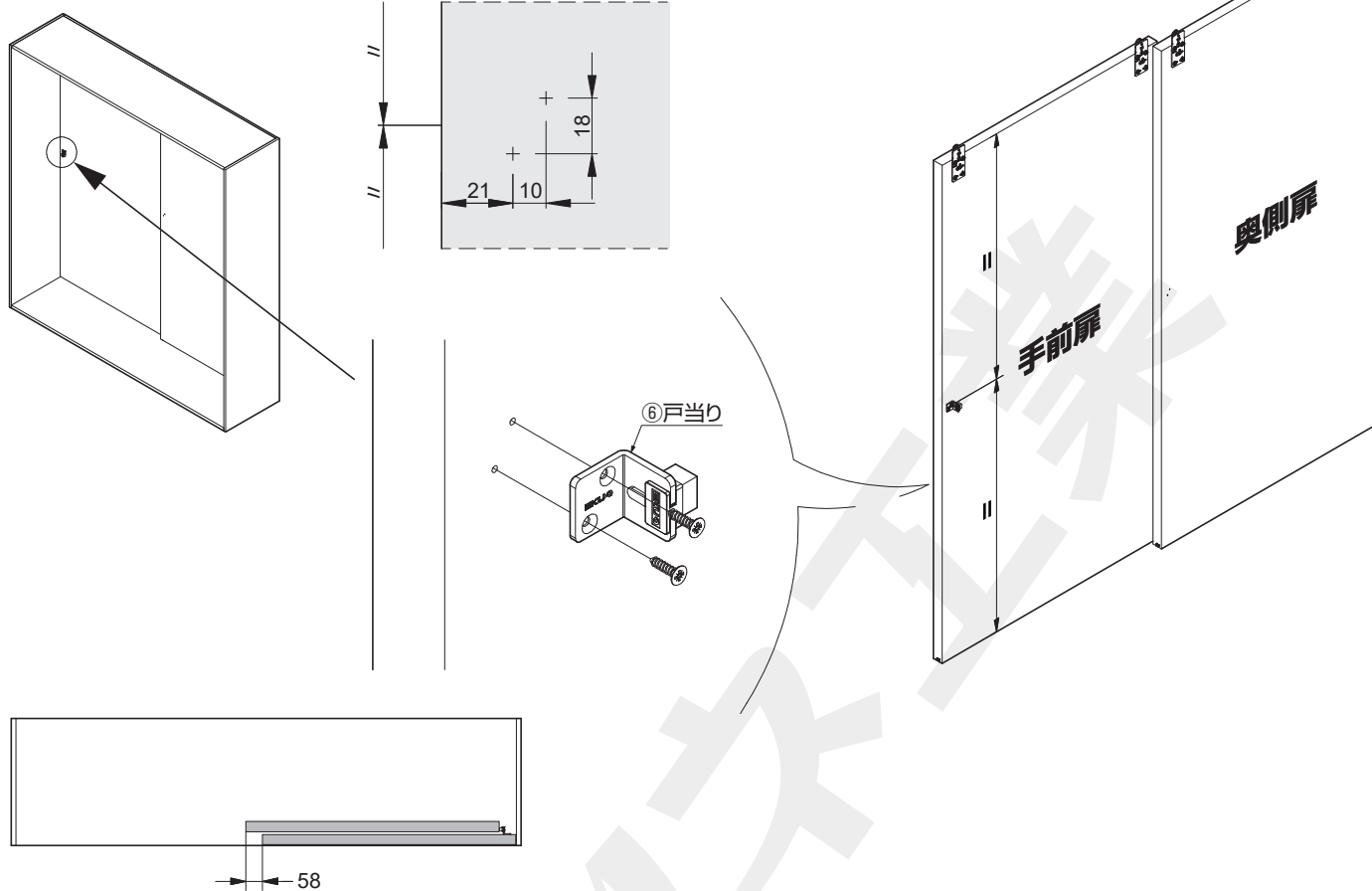

### 3 枚扉の場合

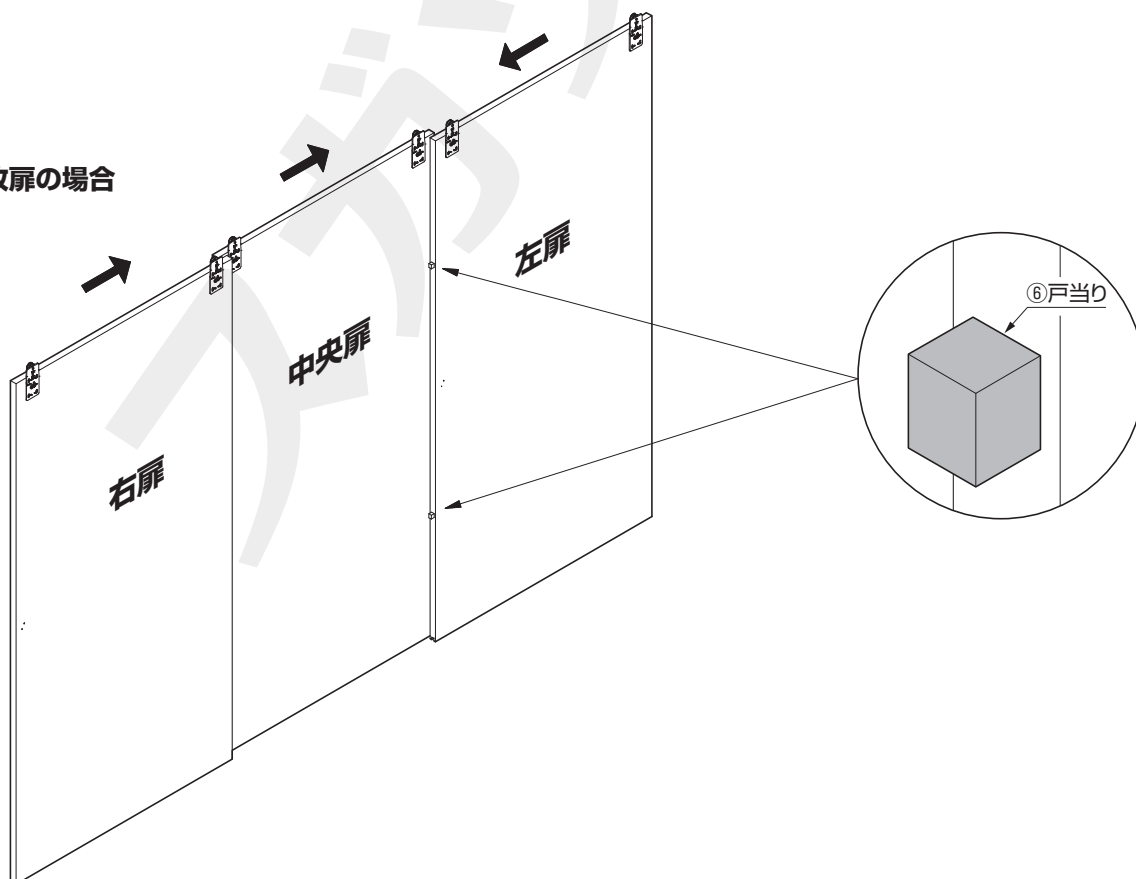

## 11 扉の外し方

①～⑥の順に作業する

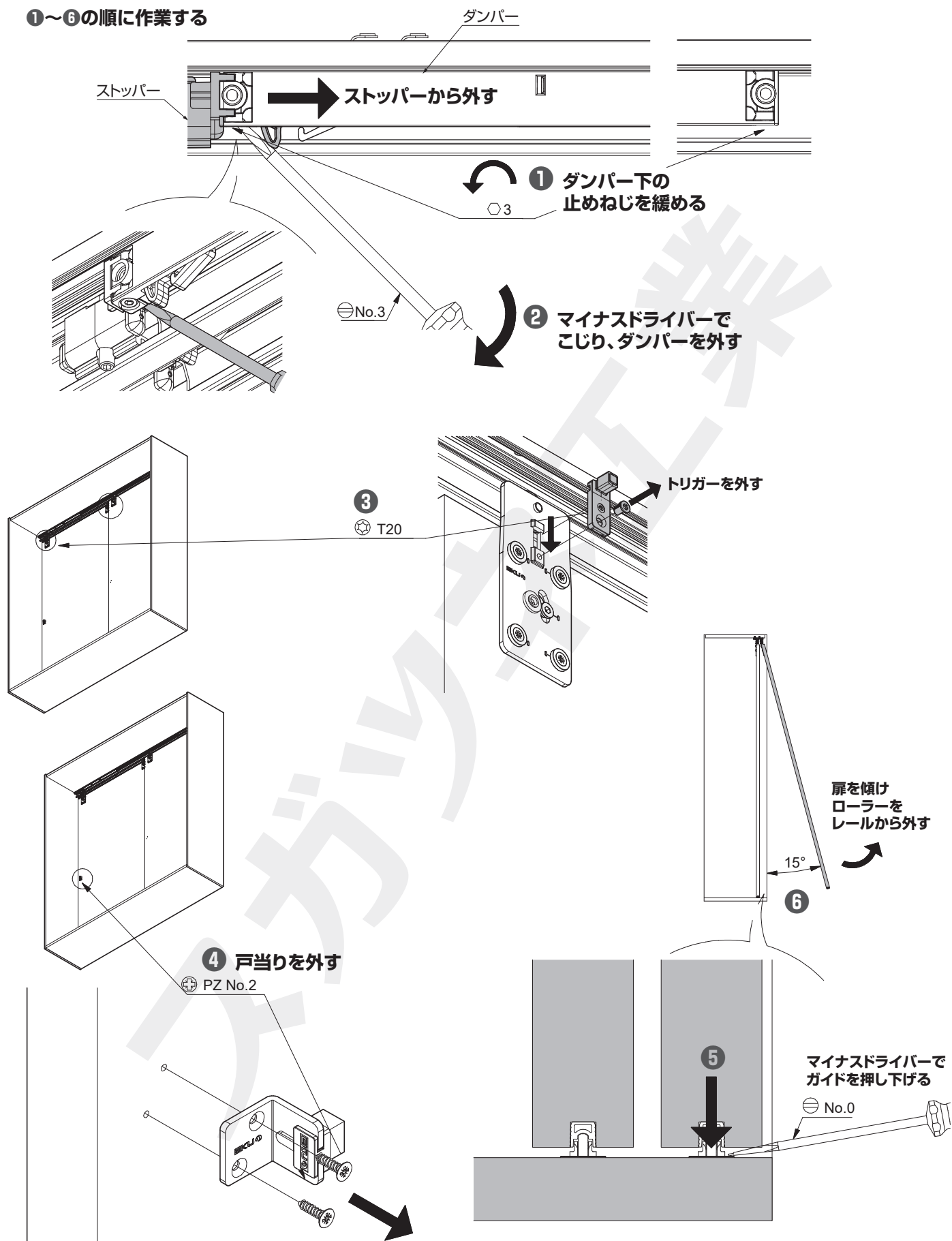

本製品に関するご質問・ご相談は、  
ご購入先の販売店 へのお問い合わせを推奨しております。

※弊社は代理店販売をメインとしておりますので、販売代理店へ先ずお問い合わせいただく事が、スムーズな対応にもなります。

**SUGATSUNE** スガツネ工業  
LAMP 印の機能&デザイン金物メーカー

TEL:03-3864-1122(代) 平日9:00~17:30  
E-mail : support@sugatsune.co.jp

2022.01. 1495-1