

Digilock® ダイヤル錠 DSD 型 プライベート仕様 取付・操作説明書

このたびは、弊社製品をご採用いただきありがとうございます。取付作業前に本説明書をよくお読みのうえ、正しく取り付けてください。取付後は、本書をいつでも取り出せるよう保管してください。

本製品について

- 木扉・板金扉の両方に取付け可能なダイヤル錠です。
- 暗証番号を忘れても、別売の非常解錠キーを用いて解錠できます。
- 暗証番号は、別売のプログラムキーを用いて変更できます。

取り付けできる扉

扉厚	1 ~ 20 mm 以下
----	--------------

**プライベート仕様
(番号固定設定タイプ)**

オフィスのキャビネットなど限られた人が、一定の暗証番号を使用して解錠します。

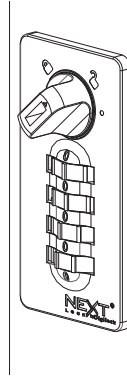
正しく安全に取り付けていただくために

図記号の意味

 警告 注意	 禁止	 厳守
--	---	---

注意 軽傷を負うことや、物的損害が発生するおそれがある内容を示します。

- ⚠ 非常解錠キーやプログラムキー、検索ピンは、悪用されないことがないように管理してください。
- ⊘ 本製品はプログラムキーにて内筒を抜くことができる仕様ですが、内筒は抜かないでください。

寸法図

本体寸法

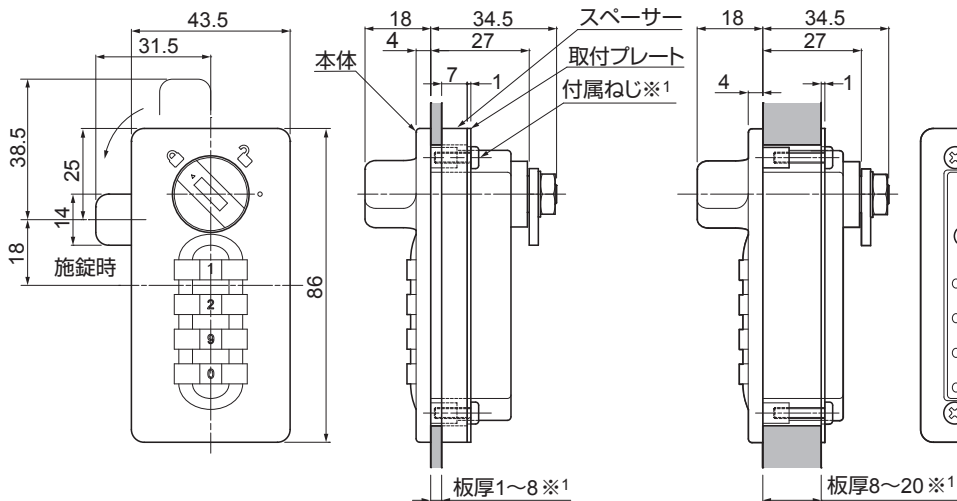

取付穴加工図

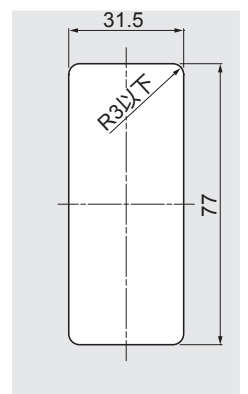

カム位置

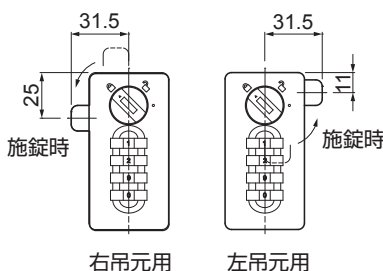

※1 扉厚と取付ねじのサイズ

扉厚	スペーサー	ねじのサイズ
5 以下	要	M3 × 10
5 ~ 8	要	M3 × 14
8 ~ 12	不要	M3 × 10
12 ~ 16	不要	M3 × 14
16 ~ 20	不要	M3 × 18

別売品

プログラムキー

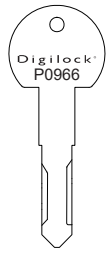

非常解錠キー

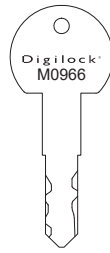

検索ピン



取付手順

図は右吊元の場合を示します※²

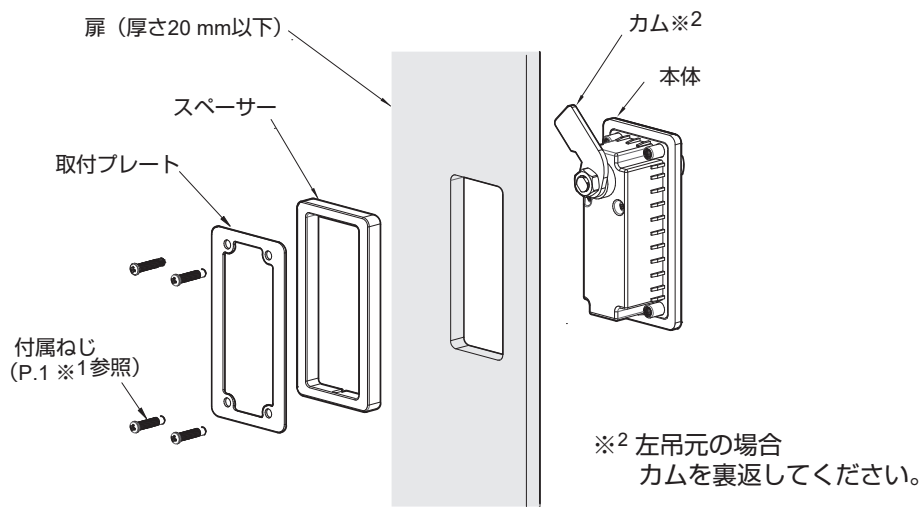

暗証番号の設定 (変更) 方法

(工場設定の暗証番号は、0000 です。)

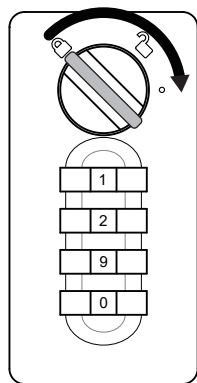

1. ダイヤルを現在の暗証番号に合わせる。
2. プログラムキーを挿入する。
3. つまみを ○ の位置まで回す。
4. ダイヤルを新しい暗証番号に合わせる。
5. つまみを ☞ の位置まで戻し、キーを抜く。

暗証番号での操作

1 施錠方法

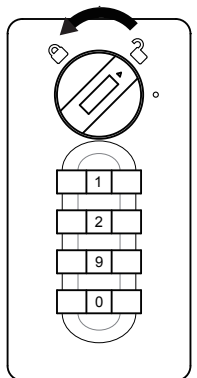

1. 扉を閉じる。
2. つまみを ☞ 側に回す。
3. ダイヤルをランダムに回しておく。

2 解錠方法

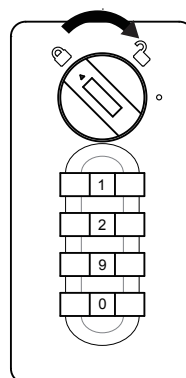

1. 設定した番号にダイヤルを回す。
2. つまみを ☞ 側に回す。
3. 扉を開ける。

非常解錠キーでの操作

1 解錠操作

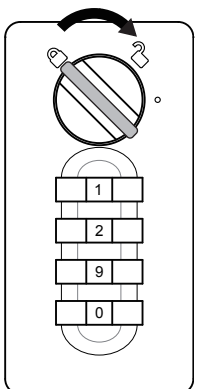

1. 非常開錠キーを挿入する。
 2. つまみを ☞ 側に回す。
 3. 扉を開ける。
- 暗証番号が判らなくなった錠を復旧させるには、【2】ダイヤルのリセットを実行してください。

もし、間違った扉を開錠してしまった場合は、扉を閉じ、非常開錠キーでつまみを ☞ 側に戻してください。その扉は施錠時に設定した番号で開錠できるようになります。

2 暗証番号の検索

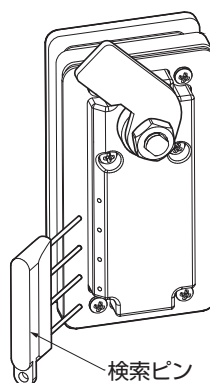

1. 非常開錠キーを挿入する。
2. つまみを ☞ 側に回す。
3. 扉を開ける。
4. つまみを ☞ 側に回す。
5. 非常開錠キーを抜く。
6. 検索ピンを挿入する。
7. 検索ピンを押し込んだ状態で、各ダイヤルを止まるまで回す。
8. つまみを ☞ 側に回す。
(これで、本製品は施錠前の状態に戻ります。)

**本製品に関するご質問・ご相談は、
ご購入先の販売店 へのお問い合わせを推奨しております。**

※弊社は代理店販売をメインとしておりますので、販売代理店へ先ずお問い合わせいただく事が、スムーズな対応にもなります。

SUGATSUNE **スガツネ工業**
LAMP 印の機能&デザイン金物メーカー

TEL:03-3864-1122(代) 平日9:00~17:30
E-mail : support@sugatsune.co.jp

2024.07 1500-2j