

マキシアップ 3675-301-001 3675-302-001 3675-303-001 フリーストップ機構付ステー取付説明書 PAT

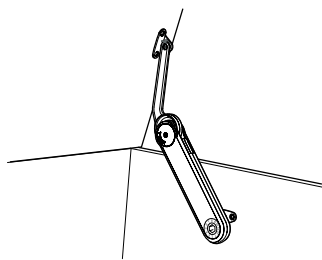

このたびは、弊社製品をお買い上げいただき、まことにありがとうございます。
取付作業前に本説明書をよくお読みの上、正しく取り付けを行ってください。
本書に書いてある方法でキャビネットに、安全で確実に取り付けてください。
本説明書をお読みになって作業した後は、本書をユーザー様にお渡しください。
ユーザー様には、いつでも取り出せる場所に保管するようにお願いしてください。

⚠ 注意 以下の注意事項をお守りいただかない場合、思わぬけがをしたり、周辺の家財に損害を与えたりする恐れがあります。

取り付け上の注意

- 本品は、取付座を組み換えることにより、左右取付兼用で使用できます。
- 本品は上蓋扉専用トルクステーです。これ以外の使用ならびに分解および改造はおやめください。これらが原因で故障およびけが等の事故については、その責めを負えませんので、ご了承ください。
- 本品のキャビネットへの取り付けは、本書に従い正しく施工してください。これ以外で取り付けした場合、本品の性能が発揮できないばかりでなく、破損等による思わぬけがをする恐れがあります。
- 本品の取り付けには、推奨のねじを使用してください。推奨以外のねじを使用すると本品がはずれたり、けがをする恐れがあります。
- 本品は、改良等により予告なく寸法、仕様が変更することがあります。詳細は現品にてご確認ください。
- 扉は反り、ねじれが発生しにくい構造にしてください。

使用上の注意

- 扉が開ききった状態からさらに開こうとしたり、必要以上の力で扉を閉める等、無理な扉の開閉は絶対におやめください。故障の原因となります。
- ご使用になる際は、家具やステーに指をはさまないようにご注意ください。思わぬけがや機能を損なったりする恐れがあります。
- 取付ねじにゆるみがないことを定期的に確認してください。ゆるみがあった場合は、十字ねじ回しで、増し締めを行ってください。

構成部品

同梱品

		ドアパネル側	
		取付座 A 1ヶ	
本体 1ヶ	キャップ 1ヶ	キャビネット側	
		取付座 C 1ヶ	

適応扉質量(1本使用時)

ダイヤル(色)	トルク	注文コード	品番	扉高さ	扉質量(kg)
青	小	180-100-206	3675-301-001	400	1.6~3.1
				500	1.3~2.6
				600	1.1~2.5
茶	大	180-100-207	3675-302-001	400	3.0~5.3
				500	2.5~4.2
				600	2.3~4.2
黒	大	180-100-208	3675-303-001	400	5.2~9.4
				500	4.3~7.5
				600	4.0~6.7

※2本使用時は適応扉質量は2倍になります。

オプション品

	取付座B(3675-102-001)は、取付座Cの交換用です。マキシアップをよりキャビネット木口近くに取り付ける場合に使用します。				
取付座 B 1ヶ					
	<table border="1"> <thead> <tr> <th>注文コード</th> <th>品番</th> </tr> </thead> <tbody> <tr> <td>180-100-329</td> <td>3675-102-001</td> </tr> </tbody> </table>	注文コード	品番	180-100-329	3675-102-001
注文コード	品番				
180-100-329	3675-102-001				

お客様でご用意するもの

- ・六角棒スパナ 呼び10
 - ・十字ねじ回し
 - ・十字穴付皿タッピンねじ 呼び4 取付座 A用
 - ・十字穴付皿タッピンねじ 呼び5 取付座 C、B用
 - ・230スライド丁番 230-26/19T(105°開きまで)
- ※ねじの長さは仕上りに支障がない範囲で、極力長いものをご使用ください。

本取付説明書の無断転載を禁じます。

本製品に関するご質問・ご相談は、お買い求めいただいた販売店、または下記の窓口にお問い合わせいたします。

アーキテクトサポート室 電話番号 **03(3864)1122**
受付時間 月~金 **9:00~17:30** (年末・年始・夏季休暇等は除く)

FAX 03(3863)6875
E-mail: support@sugatsune.co.jp
東京都千代田区岩本町2-5-10 〒101-0032

SUGATSUNE スガツネ工業
LAMP印の機能&デザイン金物メーカー

ISO 9001 (JSAQ384)・ISO 14001 (JSAE597) 審査登録
※ISO 9001: 国内自拠点 ※ISO 14001: 千葉事業部 千葉工場 および 物流事業部 物流センター
http://www.sugatsune.co.jp/

開き角度 取付図

h1...69(60) : カッコ外寸法は取付座B、Cを使用した場合の寸法
 h2...18(27) : カッコ内寸法は取付座Bを使用した場合の寸法

75°

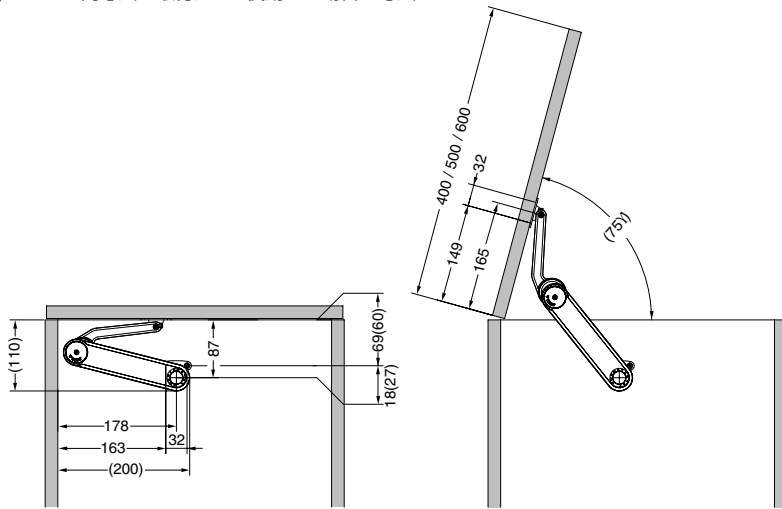

- () 寸法は取付座B(オプション品)を使用した場合の寸法です。
- 左記の寸法は、弊社230スライド丁番 230-26/19T(105°開き)を使用した場合の寸法です。それ以外の丁番を使用した場合、開き角度に違いがでますので、現品にてご確認ください。
- 最大開き角度は75度です。取付位置寸法は使用する丁番やキャビネット枠により調整が必要な場合があります。
- 扉の作動は必ず個々に確認してください。幅600mm以上の扉には最適な作動を得るために2本使いをお薦めします。
- トルク値は最小値の初期設定となっています。個々に最適な扉の作動を得られるためにはトルク値の調整が最終的に必要となります。
- 全閉時、全開時に扉を保持します。扉を引き出すとソフトに開き始め、途中から全開位置までの任意の位置で扉を保持できます(フリーストップ機構)。
- ご不明な点があれば弊社営業担当者にお問い合わせください。

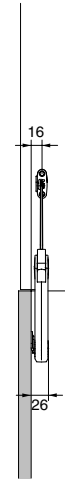

取付手順

1. 側板に取付座C、または取付座B(オプション品)用に穴加工図に従って穴加工を行います。

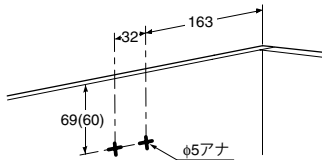

● () 寸法は取付座B(オプション品)を使用した場合の寸法です。

2. 取付座Cを側板にねじ止めします。

十字穴付皿タップインねじ 呼び5を使用します。

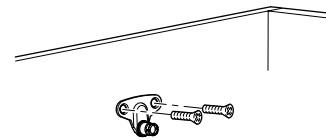

3. 扉に取付座A用に穴加工を行います。

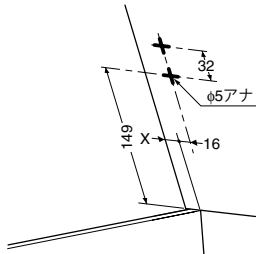

4. 取付座Aを扉にねじ止めします。

十字穴付皿タップインねじ 呼び4を使用します。

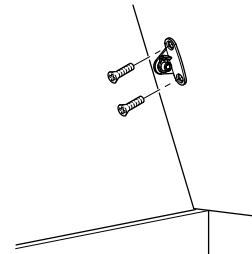

5. マキシアップ本体を取付座A、取付座Cにカチッと取り付けます。

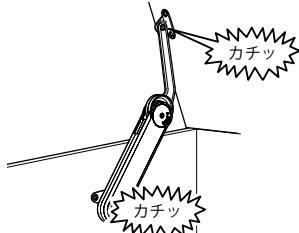

6. 最適な扉の作動を得られるようにトルク値を調整します。

調整は扉の条件に従って本体後端の10mm六角穴を回して調整してください。調整は左右均等に行ってください。

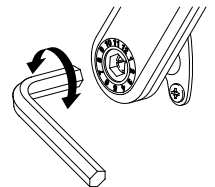
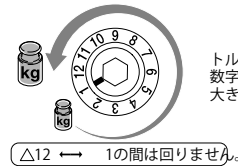

7. 調整後、キャップを六角穴に差し込みます。

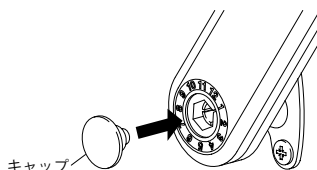

本体取り外し方法

本体を取付座からはずす際には取付座のキャッチを上げます。

キャッチを上げた状態でそのまま本体を取り外します。

