

SALICE

隠し丁番 Air 取付説明書

動画:アルミ
フレーム扉



動画:木扉



このたびは、弊社製品をご採用いただきありがとうございます。取付作業前に本書をよくお読みのうえ、正しく取り付けてください。取付後は、本書をいつでも取り出せるよう保管してください。

本製品について

- 家具の天板・地板、扉に埋込取付けする、存在を感じさせない丁番です。
- 扉の上下、左右、前後位置を調整できます。

取り付けできる扉

アルミフレーム扉を推奨します。木扉は小さいサイズであれば可能です。ご検討の際は、お問い合わせください。

	アルミフレーム扉	木扉
幅	600 mm以下	450 mm以下
高さ	2100 mm以下	900 mm以下※
厚さ	—	18 mm以上
質量	17 kg以下	4 kg以下

※ 幅:高さの比が1:2未満の場合、扉の最大質量は小さくなります。
詳細はP.5「木扉サイズ例」参照

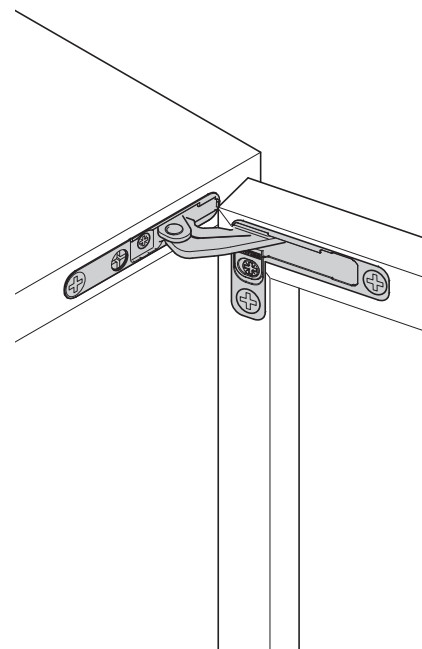

正しく安全に取り付け・使用していただくために

図記号の意味

警告 注意	禁止	厳守
----------	----	----

! 注意 軽傷を負うことや、物的損害が発生するおそれがある内容を示しています。

- !** 扉の質量、扉の開閉時の衝撃に耐えうる強度のキャビネットを製作してください。また、ねじは必ず指定したものを使用し確実に締めつけてください。取付強度が不足していると、上レールや扉が脱落してけがをすることがあります。
- !** 本来の目的とは異なる使用方法や、分解・改造などを行わないでください。本来の性能が発揮できないばかりではなく、破損などにより思わぬけがをすることがあります。
- !** 指定寸法、仕様、各部の水平、垂直を必ず守ってください。板の反り、傾きやねじれは、故障などの原因になります。
- !** 本製品は家具を構成する為の部品です。取付終了後に、最終製品としての機能及び安全性をご確認いただくと共に、使用者へ家具を安全に使用するための注意喚起も行ってください。
- !** ねじの緩み等異常がないか、定期的に点検し、増し締めしてください。(お使い始めから1ヶ月後と6ヶ月後、その後は1年ごとを目安にしてください。)

部品一覧(本体およびオプション品)

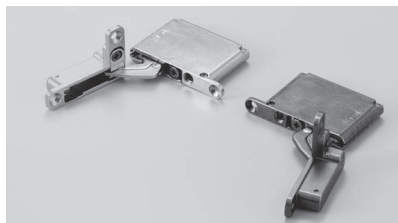

① 丁番

機能	取付位置	ニッケルめっき 品番	チタン色 品番
ソフトクローズ	左上(右下) [R]	SCEL6DE9XXI	SCEL6DE6XXI
	左下(右上) [L]	SCEL6SE9XXI	SCEL6SE6XXI
オープン仕様	左上(右下) [R]	SCELPD99XXI	SCELPD66XXI
	左下(右上) [L]	SCELPS99XXI	SCELPS66XXI

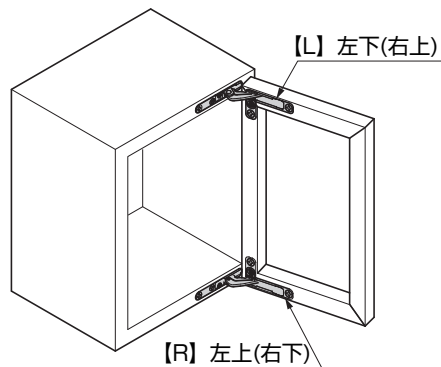

付属品: 十字穴付皿タップピンねじ 4×16…4ヶ
十字穴付皿タップピンねじ 4×25…2ヶ

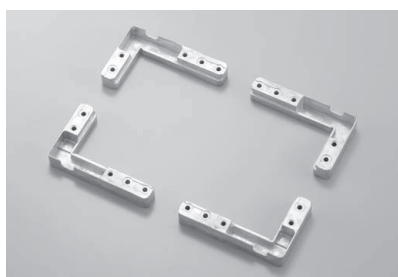

② コーナーコネクター
品番: SDEL6BSFV02

付属品: 十字穴付皿タップタイト 4×8…12ヶ(ニッケルめっき)
十字穴付皿タップタイト 4×8…12ヶ(チタン色)

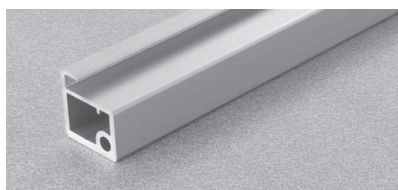
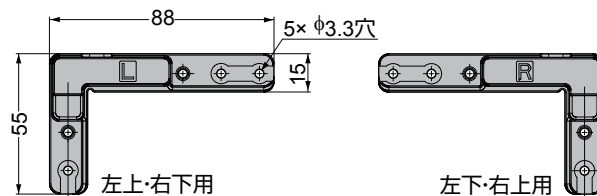

③ アルミフレーム(26mm厚、適応ガラス厚:4mm)
品番: SDEL6LP300P(ニッケル色)
品番: SDEL6LP300T(チタン色)
品番: SDEL6LP300W(ホワイト)
品番: SDEL6LP300B(ブラック)

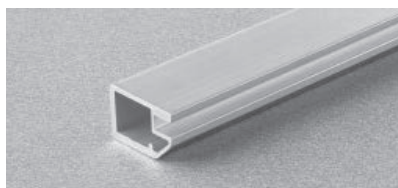
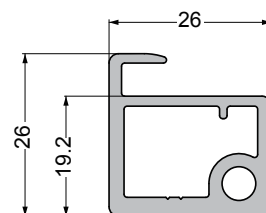

④ アルミフレーム(19mm厚、適応ガラス厚:4mm)
品番: SDEL9LP300P(ニッケル色)
品番: SDEL9LP300T(チタン色)
品番: SDEL9LP300W(ホワイト)
品番: SDEL9LP300B(ブラック)

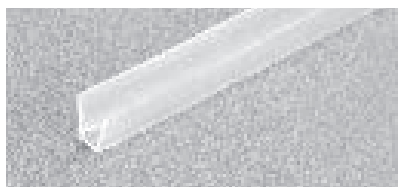
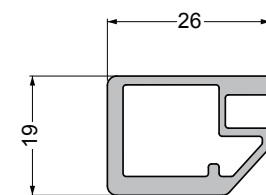

⑤ ガラス用パッキン
品番: SD206AG3000

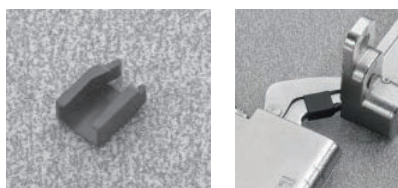
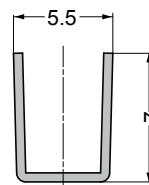

⑥ 92°開き止めパーツ
品番: SSEL637X3
(開き角度を105°から92°に制限します)

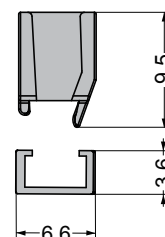

オープニングクリアランスについて

軌跡図 S ≐ 1/1

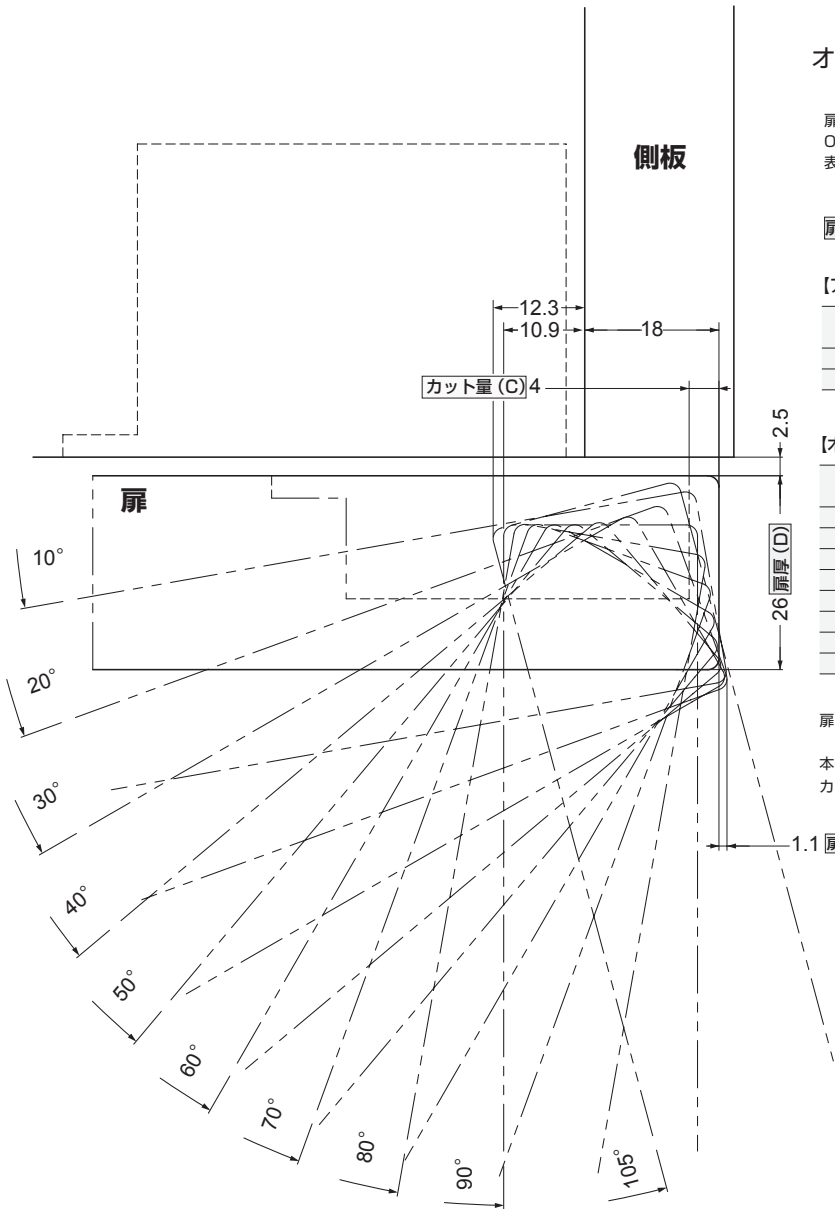

オープニングクリアランス (O.C.) 目地代

扉開閉時に扉吊元にオープニングクリアランスO.C.が必要です。O.C.は扉の厚みとカット量により変化します。扉の軌跡図および下表を十分考慮の上、キャビネットを設計してください。

扉吊元のO.C.と扉厚(D)およびカット量(C)の関係

【アルミフレーム扉の場合】

扉厚 (D)	カット量 (C)
19	0
26	1.1
扉吊元のO.C.	

【木扉の場合】

扉厚 (D)	カット量 (C)			
	3	4	5	6
18	0	0	0	0
20	0.2	0.2	0.2	0.2
22	0.5	0.4	0.4	0.4
24	0.8	0.8	0.8	0.8
26	2.3	1.3	1.3	1.2
28	4.9	3.9	2.9	1.9
30	7.5	6.5	5.5	4.5
32	10.0	9.0	8.0	7.0
扉吊元のO.C.				

扉にRまたは面取加工をすることによりO.C.を小さくできます。

本図はアルミフレーム 26mm 厚タイプを使用した
カット量 4mm、18mm かぶせ仕様です。

1.1 扉吊元のO.C.

取付加工図(アルミフレーム扉用)

図は、右吊元の場合を示します。左吊元はこれと左右対称になります。

アルミフレーム 19mm 厚タイプのガラスサイズ計算例
 扉幅 450 のとき ガラス幅 450-39=411
 扉高さ 1200 のとき ガラス幅 1200-39=1161

19mm 厚タイプ (SDEL9LP300)の場合

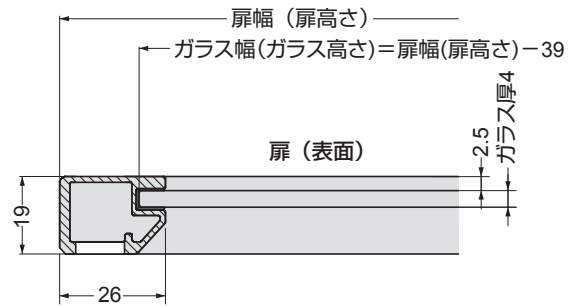

26mm 厚タイプ (SDEL6LP300)の場合

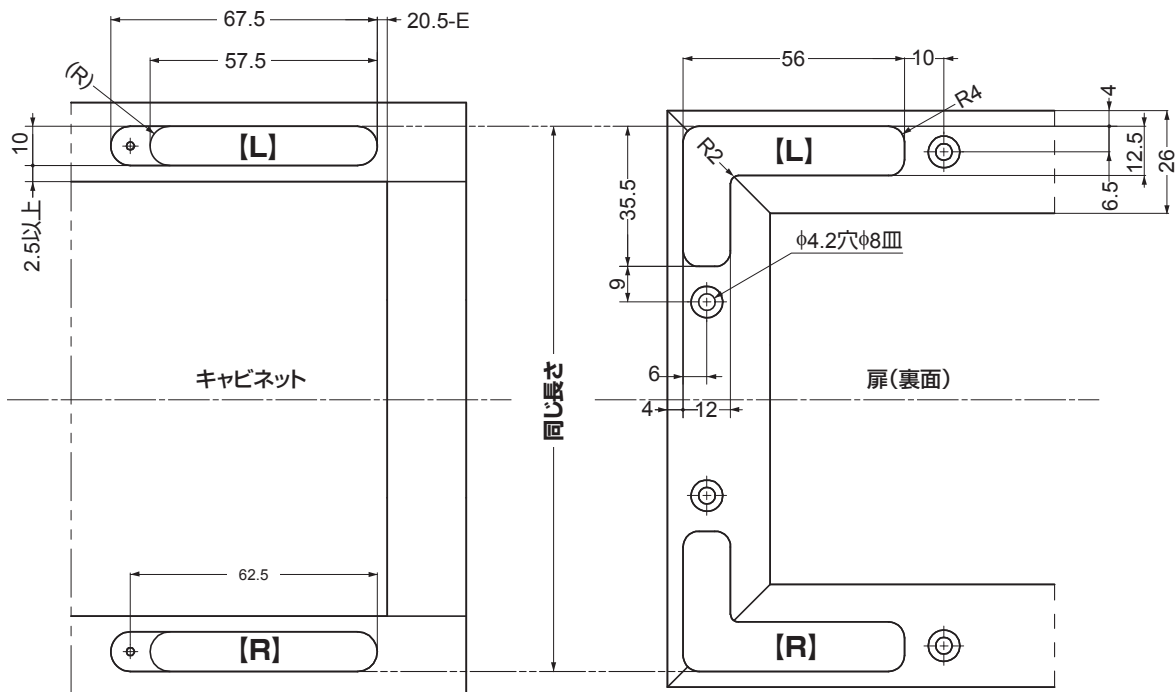
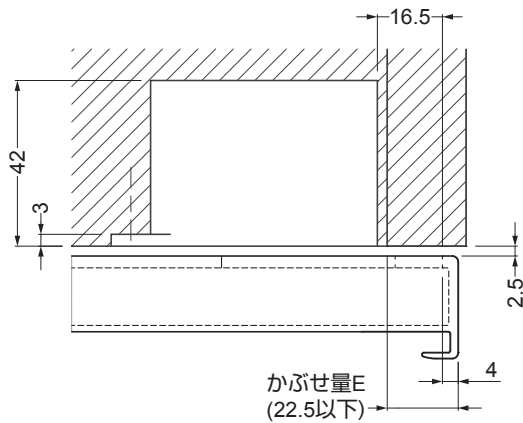
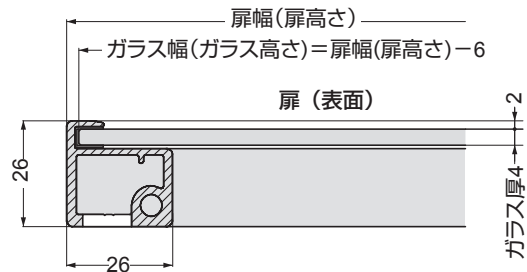

キャビネットは、横勝ち(天板・地板勝ち)の構造にしてください。

取付加工図(木扉用)

図は、右吊元の場合を示します。左吊元はこれと左右対称になります。

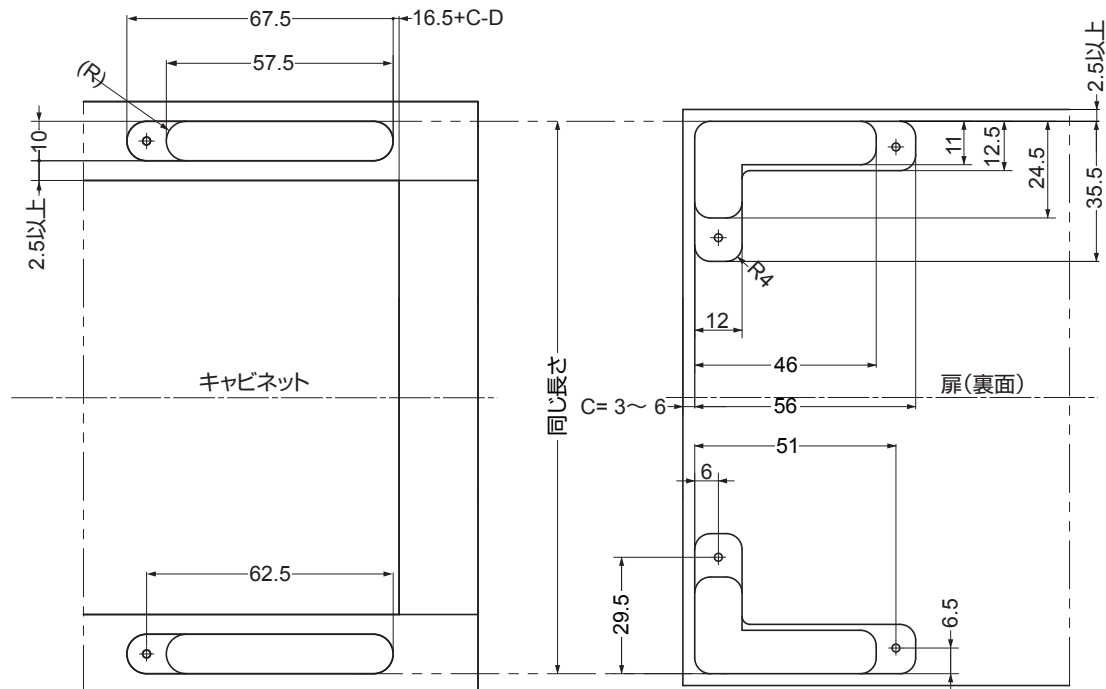
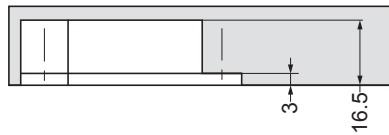
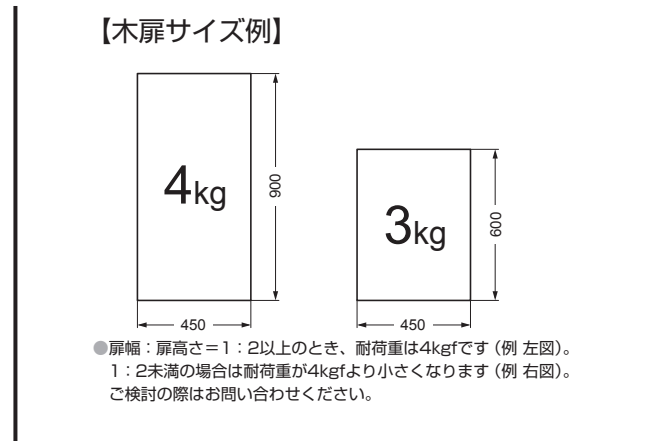
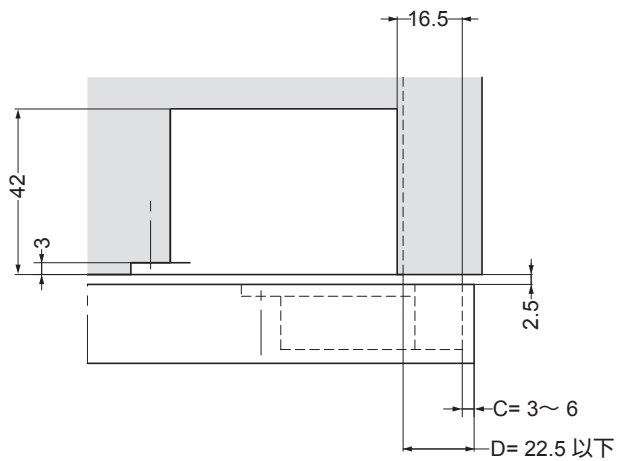

アルミフレームの組立てと丁番の取付け

【1】コーナーコネクタをアルミフレームに挿入

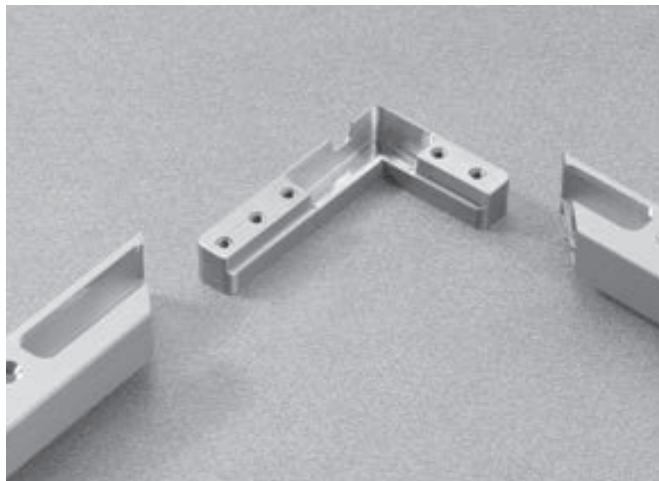

【2】コーナーコネクタをねじ止め

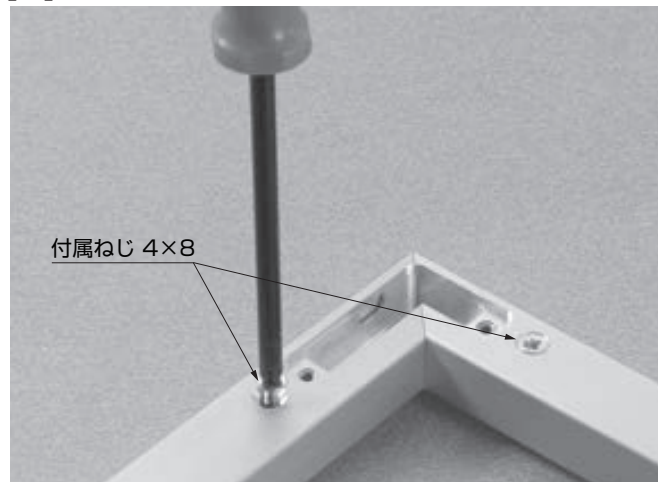

【3】丁番をコーナーコネクタに挿入



【4】丁番をねじ止め

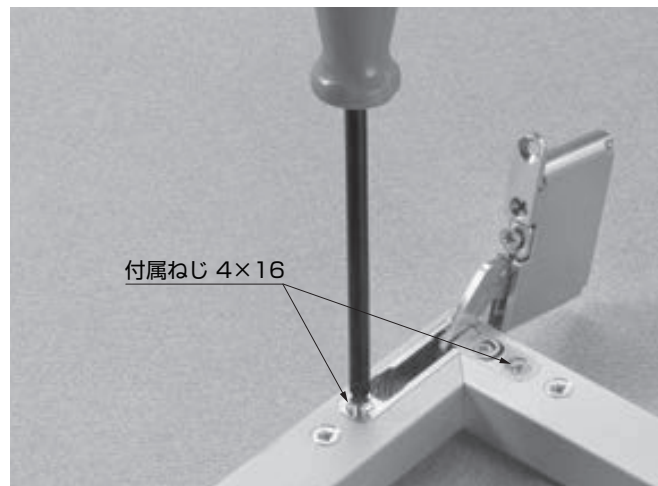

木扉への丁番の取付け

上記【3】と【4】と同様です。

扉の取付けと調整

図は左吊元の上側丁番を示します。

【1】扉の取付け

扉をしっかりと保持し、上下両方の丁番を同時にキャビネットの掘り込み穴に挿入してください。
扉を保持しながら、付属ねじ(4×25)で固定してください。

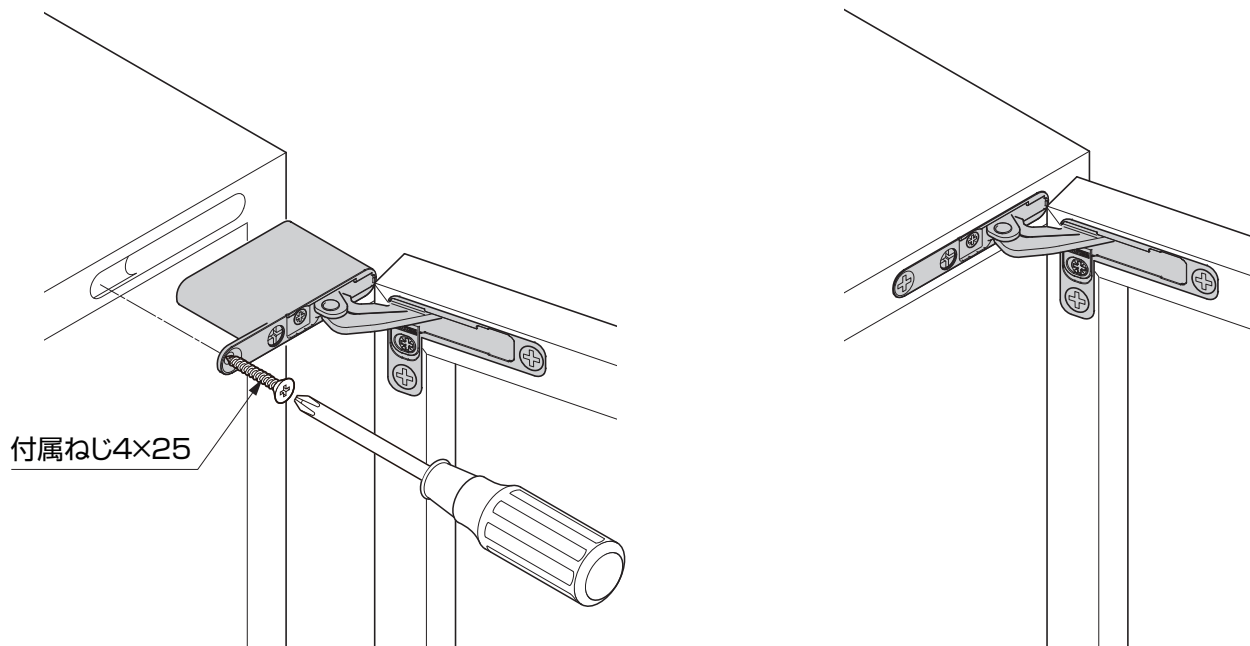

【2】扉の調整

下図に示した調整ねじを回して、扉の位置を調整してください。

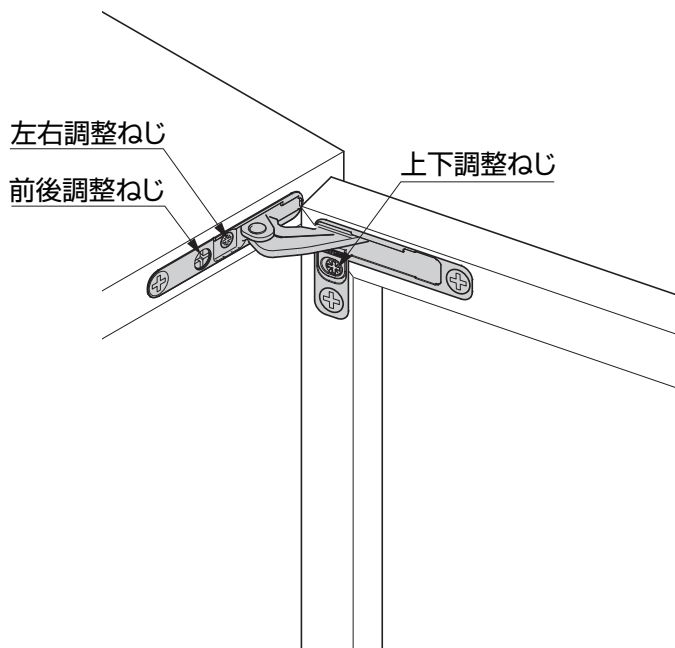

必ず、上下両方の丁番を同時に挿入してください。片側だけ挿入すると、丁番を变形させる恐れがあります。

調整範囲

左右	±2 mm
前後	+2 mm ~ -0.5 mm
上下	±1.5 mm

取付方法を動画でもご確認いただけます。



本製品に関するご質問・ご相談は、お買い求めいただいた販売店、または下記の窓口をお願いいたします。

電話番号 **03 (3864) 1122**

受付時間 **月～金 9:00～17:30** (年末・年始・夏季休暇等は除く)

FAX 03 (3863) 6875

E-mail: support@sugatsune.co.jp

東京都千代田区岩本町2-5-10 〒101-0032

SUGATSUNE **スガツネ工業**
LAMP 印の機能&デザイン金物メーカー

ISO 9001 (JSAQ384) ・ ISO 14001 (JSAE597) 審査登録
※ISO9001: 物流 WEST を除く、国内拠点 ※ISO14001: 千葉工場および物流センター (SBC)
<http://www.sugatsune.co.jp/>

2018.11 1240-2