

# LAMP® ステンレス製ダンパー付屑入れ投入口AZ-SD型 取付説明書

このたびは弊社製品をお買い求めいただき、誠にありがとうございます。  
 取付作業前にこの説明書をよくお読みの上、正しく取り付けてください。誤った取り付けは、思わぬけがをする恐れがありますのでおやめください。  
 この説明書をお読みになった後は、いつでも取り出せる場所に保管してください。  
 本製品は改良等により予告なく寸法・仕様が変わることがあります。詳細は現品にてご確認ください。

**注意** この注意事項を守らないと、思わぬけが、周辺の家財に損害を与えたりすることがあります。

- ❗ 本品は垂直面に取り付けてご使用ください。指定以外で取り付けると、本来の性能が発揮できないばかりでなく、破損等により思わぬけがをする恐れがあります。
- ❗ 本品を取り付ける場所の強度が十分であることを確認してください。取付箇所が強度不足の場合、本品が脱落し、けがを負う可能性があります。
- 🚫 本来の目的とは異なる使用方法や、分解・改造等を行わないでください。本来の性能が発揮できないばかりではなく、破損等により思わぬけがをする恐れがあります。

## 梱包内容

品名	個数
屑入れ投入口	1
取付説明書	1
注意シール	1

●取付ねじは付属しておりません。お客様にてご用意ください。  
 ねじの長さは取付部材に合わせて、しっかりと取り付けられる長さをお選びください。  
 推奨ねじ：タッピンねじ（呼び3）6本 または釘（線径1.6）6本

## 仕様図

AZ-SD230 (HL)

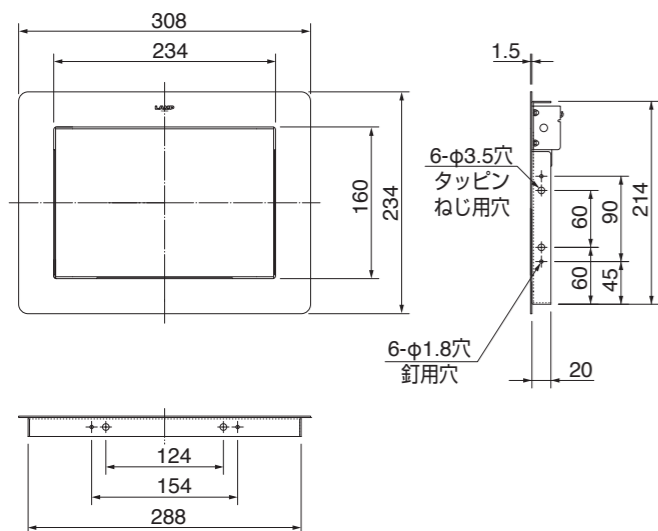

AZ-SD310 (HL)

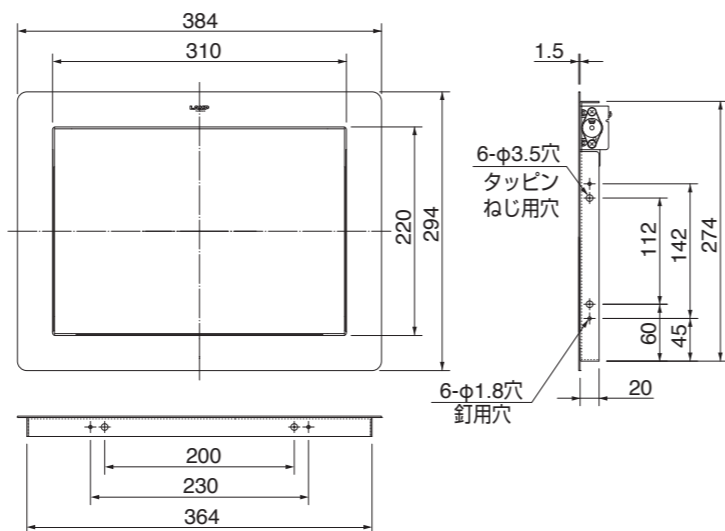

単位 (mm)

## 取付穴加工図

AZ-SD230 (HL)

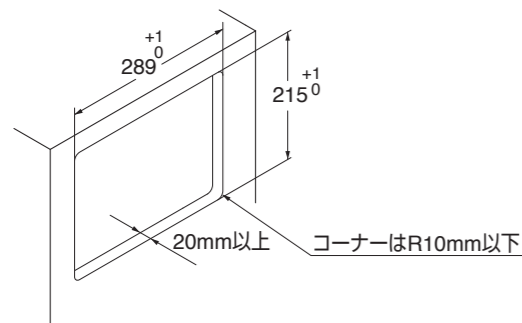

AZ-SD310 (HL)

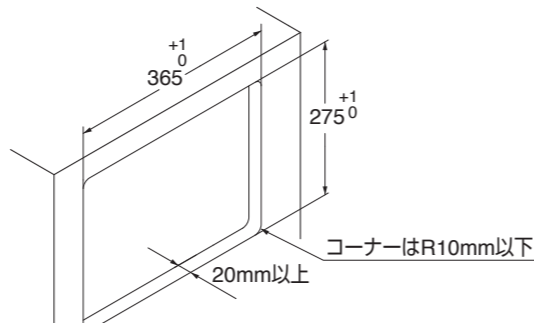

## 取付手順

### 1 上下の確認

製品の上下方向を確認してください。  
 製品のLAMPロゴが上になります。

### 2 屑入投入口の取り付け

取付面と屑入れ投入口との間にすき間がないように、最後まで押し込んでください。

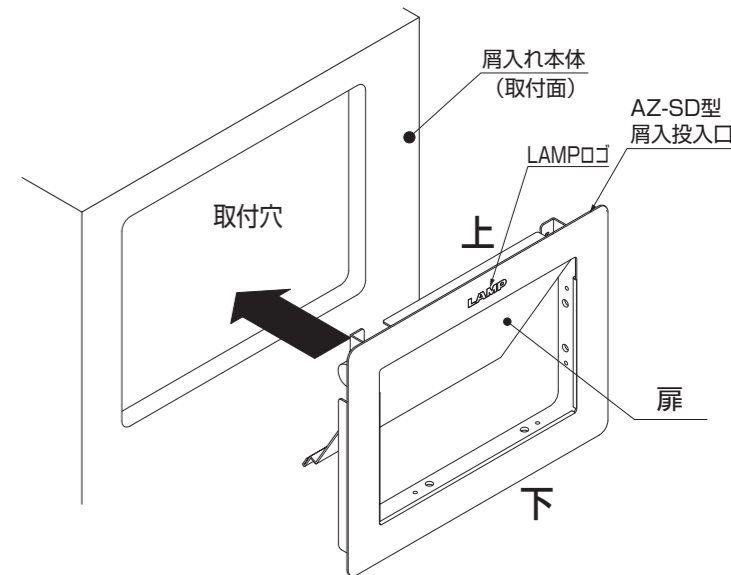

### 3 屑入れ投入口の取り付け

- ①扉を大きく開いた状態にして、タッピンねじまたは釘で、屑入れ投入口側面（左右各2箇所）、下面（2箇所）を固定してください。
- ②屑入れ本体にAZ-SD型屑入れ投入口が確実に固定されていることを確認してください。

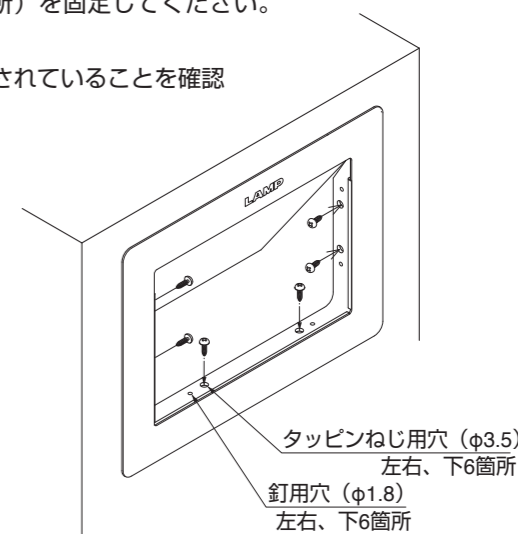

### 4 注意シールの貼付け

屑入れ投入口前面または、屑入れ本体の目につく場所にお貼りください。

## 注意シール

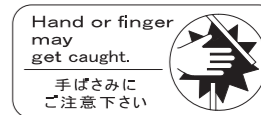

### 5 扉の開閉確認

扉を手で奥まで開き、手を離すと扉が最後までスムーズに閉じることを確認してください。  
 扉が閉まる際に、手をはさまないように注意してください。  
 扉はゆっくりと閉まります。

本製品に関するご質問・ご相談は、お買い求めいただいた販売店、または下記の窓口にお問い合わせください。

アーキテクトサポート室 電話番号 **03(3864)1122**  
 受付時間 月～金 9:00～17:30 (年末・年始・夏季休暇等は除く)

FAX 03(3863)6875  
 E-mail: support@sugatsune.co.jp  
 東京都千代田区岩本町2-5-10 〒101-0032

**SUGATSUNE** スガツネ工業  
 LAMP印の機能&デザイン金物メーカー

ISO 9001 (JSAQ384)・ISO 14001 (JSAE597) 審査登録  
 ※ISO9001:国内各拠点 ※ISO14001:千葉事業部 千葉工場 および 物流事業部 物流センター  
<http://www.sugatsune.co.jp/>

# LAMP® Assembly Instruction of AZ-SD Multi-Purpose Flap Lid with Stainless Steel Damper

Thank you for purchasing our products. Please read all instruction carefully for proper installation. Wrong installation may lead to injury. Products specifications are subject to change without any notice. Please check the details by the product.

**CAUTION :** Carefully follow the instructions, or may lead to unexpected injury and damage.

- ❗ Install the product at vertical position. (Not at slanting position.) Improper installation not only does not enable the product to show its full performance, but also may result in damage and also cause injury.
- ❗ Make sure that the place is strong enough to stabilize a product, otherwise, it may drop off and lead to injury.
- ⊘ Avoid using the product in improper way, such as misuse, dismantle, and remodeling. Otherwise, not only to be unable the product to show its full performance, but also cause damage and injury.

## PARTS DESCRIPTION

Article	Quantity
Flap lid (Stainless Steel)	1
Assembly instruction	1
Sticker	1

- No installation screws included. (Please prepare them individually)  
Recommended screw : Tapping screws ST2.9 X 6pcs., or nails (φ1.6)X 6pcs.
- Pick up the proper length screw, which is suitable to installation material.

## DIMENSION DRAWING

AZ-SD230(HL)

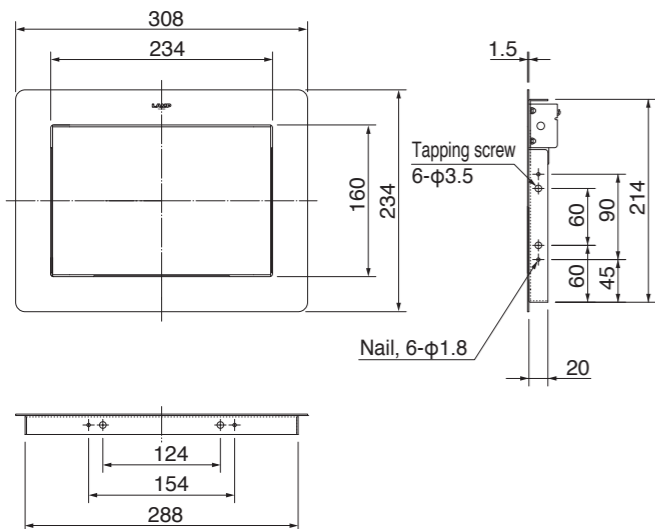

AZ-SD310(HL)

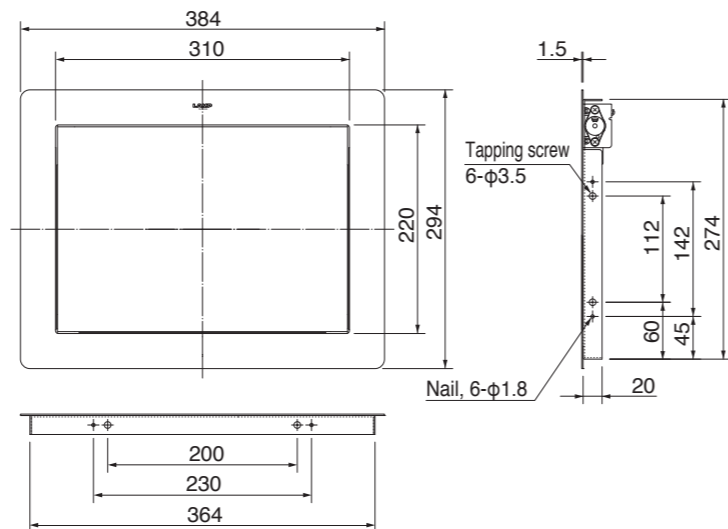

## MOUNTING HOLE DRAWING

AZ-SD230(HL)

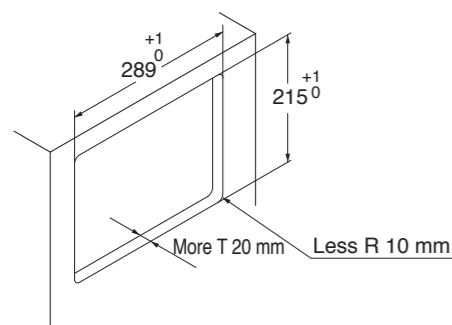

AZ-SD310(HL)

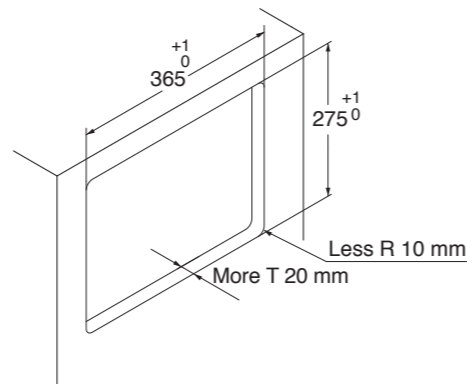

## ASSEMBLY PROCEDURES

### 1. Affirmation of top and bottom

Make sure of the upper and under side.  
Top is with LAMP logo on.

### 2. Mounting flap lid

Fit in the unit snugly to avoid any gap between the unit and waste box.

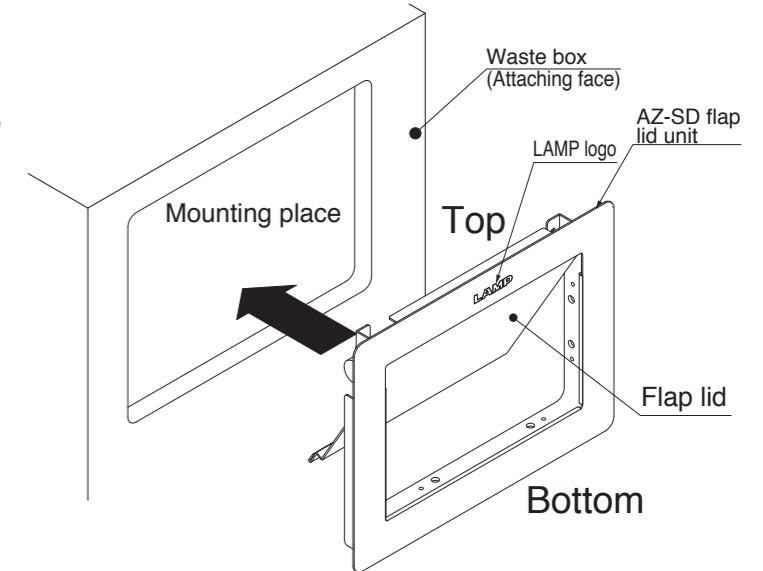

### 3. Mounting flap lid

① Open the flap all the way and fix the sides (2 points for each), and bottom (2 points) with tapping screws or nails.

② Check if the unit is steadily installed to the waste box.

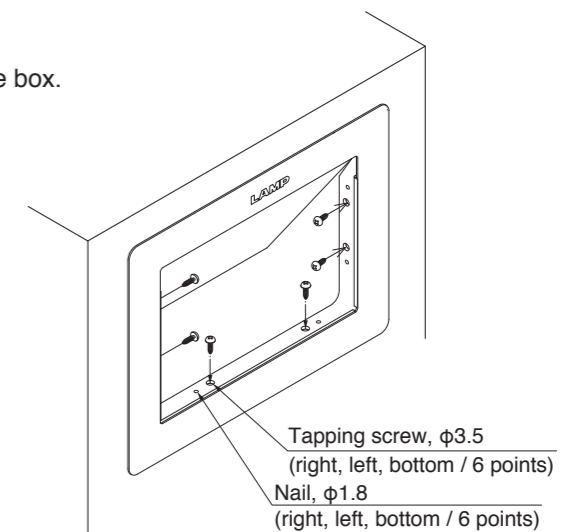

### 4. Caution sticker

Put the sticker to either front surface or noticeable place on the unit.

### 5. Check opening and closing

Open the flap all the way, and see if it returns to the closing position. Please prevent your hand or finger from being caught in unit.

## Sticker



SUGATSUNE KOGYO CO.,LTD.  
Phone: +81 3 3866 2260  
F a x : +81 3 3866 4447  
E-mail: export@sugatsune.co.jp  
Website: www.sugatsune-intl.com

SUGATSUNE KOGYO (UK) LTD.  
Phone: +44 118 9272 955  
F a x : +44 118 9272 871  
E-mail: sales@sugatsune.co.uk  
Website: www.sugatsune.co.uk

SUGATSUNE AMERICA, INC.  
Phone: +1 310 329 6373  
F a x : +1 310 329 0819  
E-mail: sales@sugatsune.com  
Website: www.sugatsune.com

SUGATSUNE SHANGHAI CO., LTD.  
Phone: +86 21 3632 1858  
F a x : +86 21 3632 1868  
E-mail: lamp@sugatsune.com.cn  
Website: www.sugatsune.com.cn