

# クリッポ 16H-MS (木扉用) ミックス 取付説明書

部品セット品番  
53-3221-071

このたびは、弊社製品をご採用いただきありがとうございます。取付作業前に本書をよくお読みのうえ、正しく取り付けてください。  
取付後は、本書をいつでも取り出せるよう保管してください。

## 本製品について

- 木製キャビネット用の引戸金物です。
- オプションのソフトクロー징ダンパーを使用すると、扉がゆっくりと閉まります。

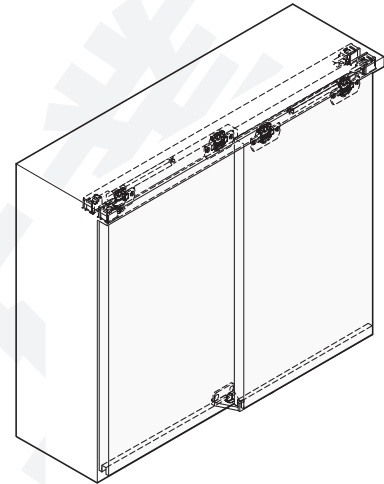

## 取り付けできる扉

扉幅	1000 mm 以下
扉高さ	1400 mm 以下
扉厚	16、19 mm
扉質量 (1 枚当り)	16 kg 以下 ※ <sup>1</sup>

※<sup>1</sup> 扉のサイズは、扉質量を優先して決めてください。

## 正しく安全に取り付けていただくために

### 図記号の意味



**警告** 死亡または重傷を負うおそれがある内容を示します。

- ❗ 本製品の取付工事は、知識、経験のある方が本書に従い正しく行ってください。取付けに不備があると、扉の脱落などにより思わぬけがをするおそれがあります。
- ❗ 扉の質量、扉の開閉時の衝撃に耐えうる強度のキャビネットを製作してください。また、ねじは必ず指定したものを使用し確実に締めつけてください。取付強度が不足していると、上レールや扉が脱落してけがをするおそれがあります。
- ⊘ 本来の目的とは異なる使用方法や本書に示す仕様以外の扉には使用しないでください。
- ⊘ 本書で説明する部分以外の分解、および改造はしないでください。

**注意** 軽傷を負うことや、物的損害が発生するおそれがある内容を示します。

- ❗ 指定寸法、仕様、各部の水平、垂直を必ず守ってください。板の反り、傾きやねじれは、故障などの原因になります。
- ❗ 部材を切断した場合、切断面のバリやかえりはきれいに取り除いてください。切りくずが上レールの中に残らないよう、きれいに取り除いてください。
- ❗ 本製品は家具を構成する為の部品です。取付終了後に、最終製品としての機能及び安全性をご確認いただくと共に、使用者へ家具を安全に使用するための注意喚起もしてください。
- ❗ ねじの緩み等異常がないか、定期的に点検し、増し締めしてください(お使い始めから1ヶ月後と6ヶ月後、その後は1年ごとを目安にしてください)。

## 部品一覧

部品セット	53-3221-071
-------	-------------

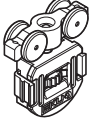
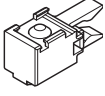
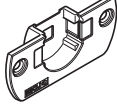
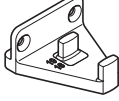
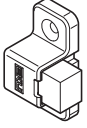
①ローラー  4ヶ	②ストッパー  2ヶ	③ベース  4ヶ	④ガイド  2ヶ	⑤戸当り  1ヶ
⑥取付ねじ 十字穴(PZ)付特殊タッピンねじ 3.5×15 8ヶ 十字穴(PZ)付皿タッピンねじ 3.5×25 2ヶ 十字穴(PZ)付皿タッピンねじ 4.5×16 2ヶ				

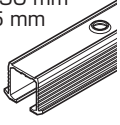
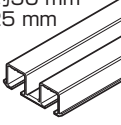
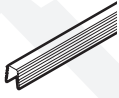
⑦⑧レール(シングル掘込用) ピッチエンド: 約50 mm 穴ピッチ: 約125 mm 		⑨⑩レール(ダブル掘込用) ピッチエンド: 約50 mm 穴ピッチ: 約125 mm 		⑪ガイドレール 
長さ2500 mm	長さ3500 mm	長さ2500 mm	長さ3500 mm	長さ2500 mm
⑦ 【品番】 53-3225-250	⑧ 【品番】 53-3225-350	⑨ 【品番】 53-3226-250	⑩ 【品番】 53-3226-350	⑪ 【品番】 53-3012-250

## ■オプション部品

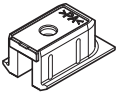
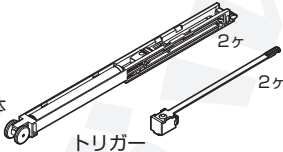
⑫レールエンド 【品番】 53-3210-081 	⑬ソフトクロージングダンパー 【品番】 53-3332-071 (扉質量 8 Kg以下用) 53-3332-072 (扉質量 8~16 Kg用)  本体 2ヶ トリガー 2ヶ
--	---

## 使う工具と準備いただくもの

- ・ プラスドライバー (PZ 用) 1、2 番
- ・ 六角レンチ 呼び 2.5、3
- ・ 金属用のこぎり
- ・ 十字穴付皿タッピンねじ 呼び 3 (P.6 参照)
- ・ 十字穴付なべタッピンねじ 3.5 × 12 (レールエンド⑫を使う場合)
- ・ 接着剤 (ガイドレール用: 木材と ABS 樹脂を接着できるもの)

レール (シングル掘込用) ⑦⑧使用時

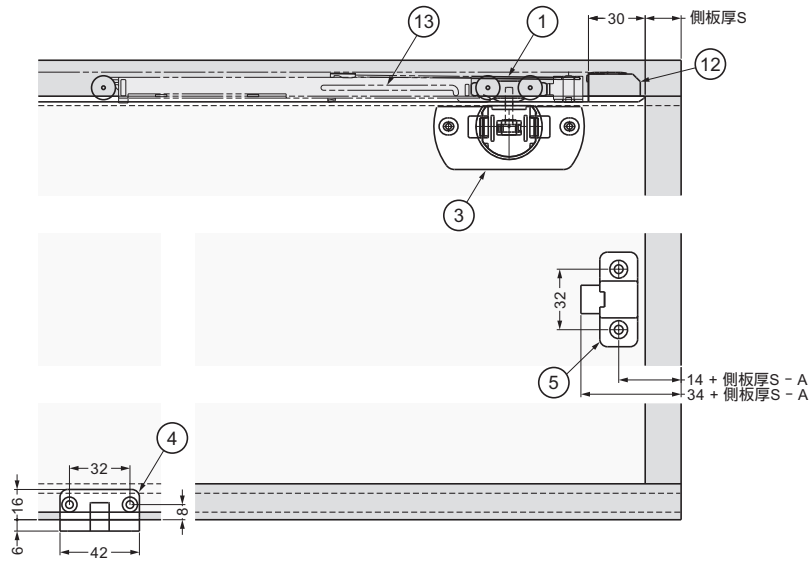

扉厚 16 mm の場合

扉厚 19 mm の場合

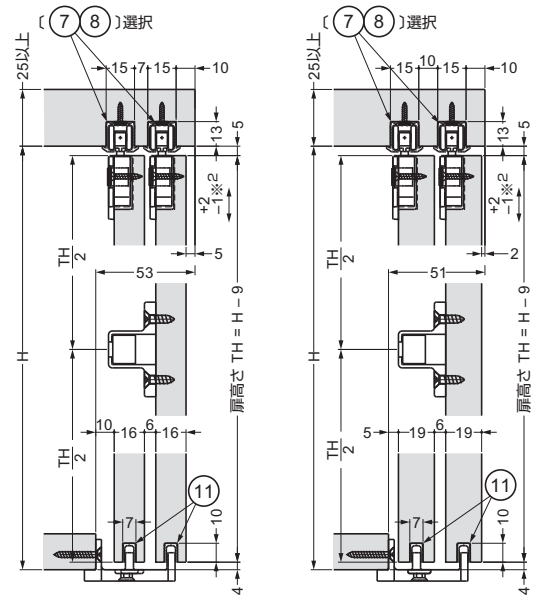

※2 扉の高さは上下合わせて3 mm調整できます。

扉厚 16 mm の場合

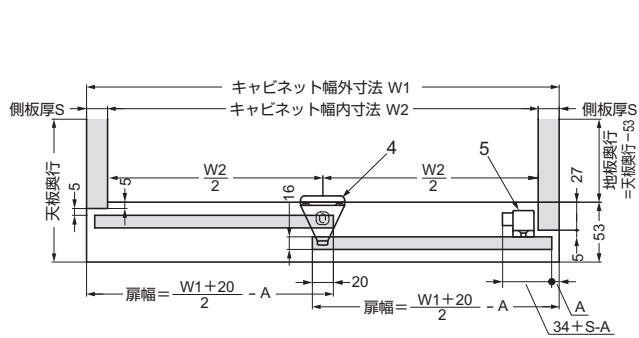

扉厚 19 mm の場合

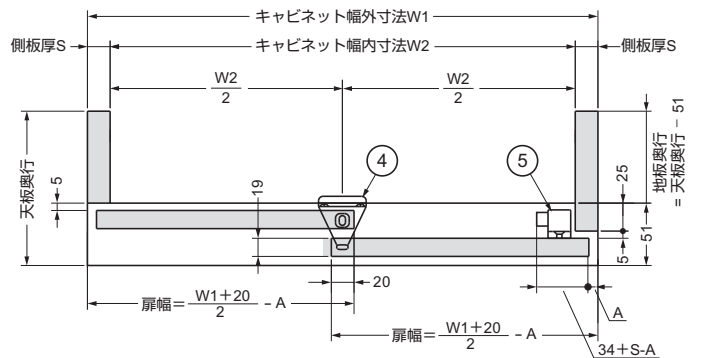

扉加工図

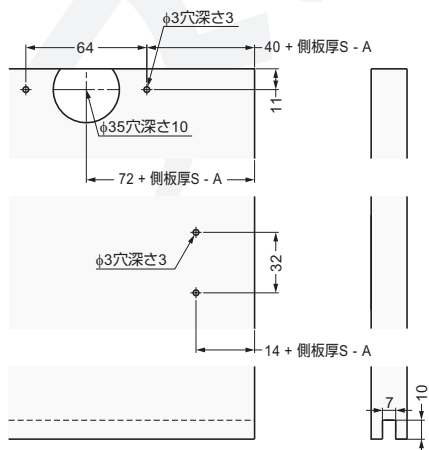

1 キャビネットの寸法確認と掘込加工

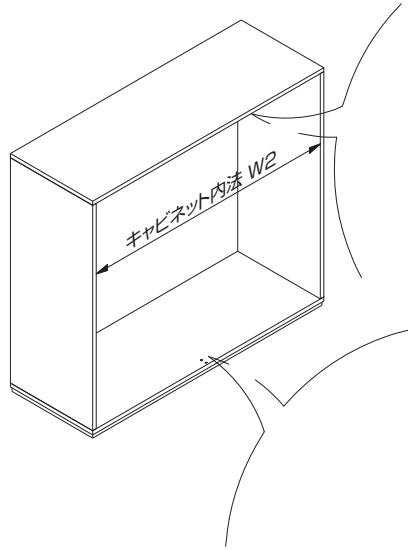

レール⑦、⑧

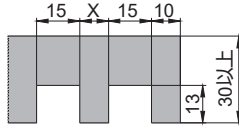

レール⑨、⑩

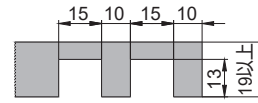

	扉厚16 の場合	扉厚19 の場合
X	7	10



2 レールの切断

⚠ 注意

- ① 端から 50 mm のところに取付穴がない場合、端から 50 mm のところに  $\phi 5$  穴  $\phi 6.4$  皿の穴をあけてください。上レール内のごみやアルミの切粉などは、きれいに取り除いてください。

レール⑦、⑧

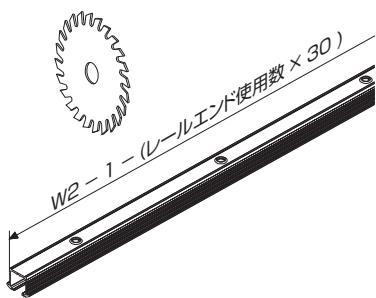

レール⑨、⑩

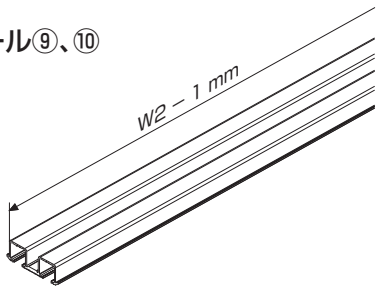

3 【1】 部品の組み込み

オプションのソフトクロージングダンパー併用の場合 3 【2】へ進む。

⚠ 注意

上レール内のごみやアルミの切粉などは、きれいに取り除いてください

① 部品の挿入

② ストッパー

② ストッパーの固定

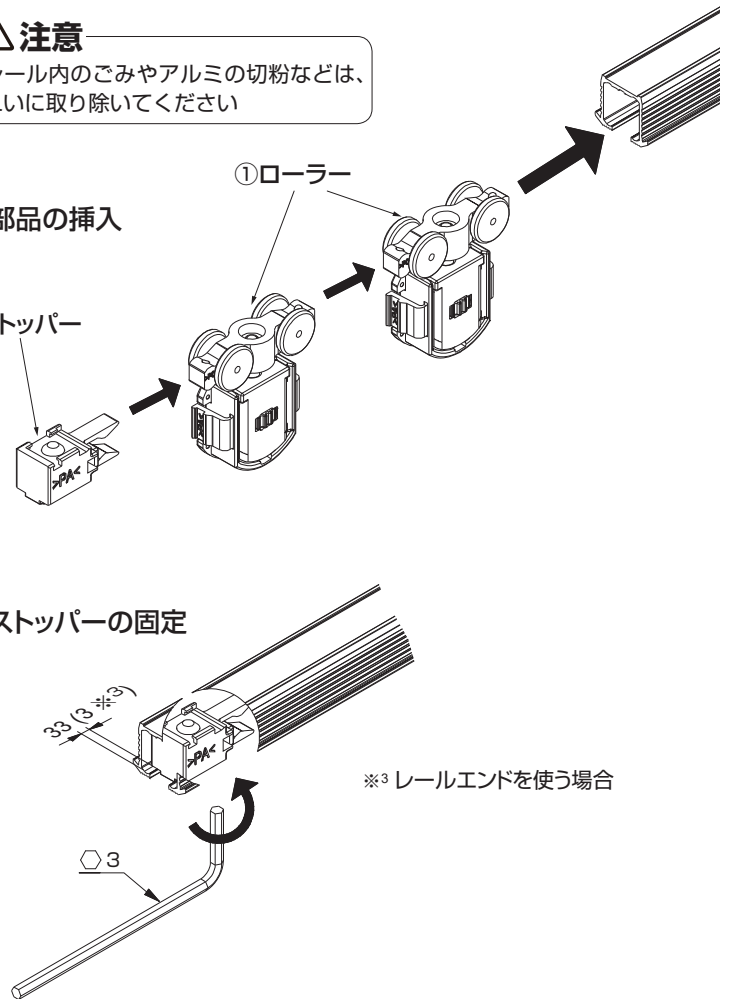

※3 レールエンドを使う場合

### 3 [2] 部品の組み込み（ソフトクローキングダンパー<sup>15</sup>〈オプション〉を組み込む場合）

①ローラーとダンパーをまっすぐに固定する。

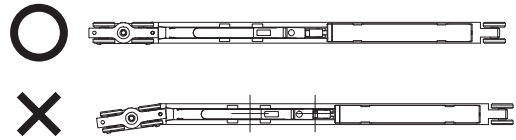

トリガーキャッチャーを待受け状態にする。

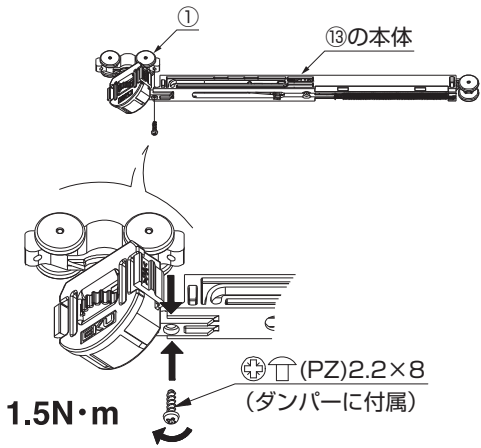
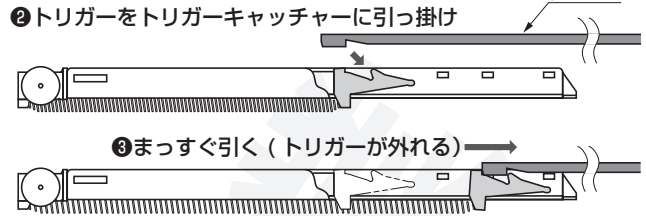

### 3 [3] レールへの部品挿入

ソフトクローキングダンパーのメンテナンスのため、上レールが取り外しできる構造にしておいてください。

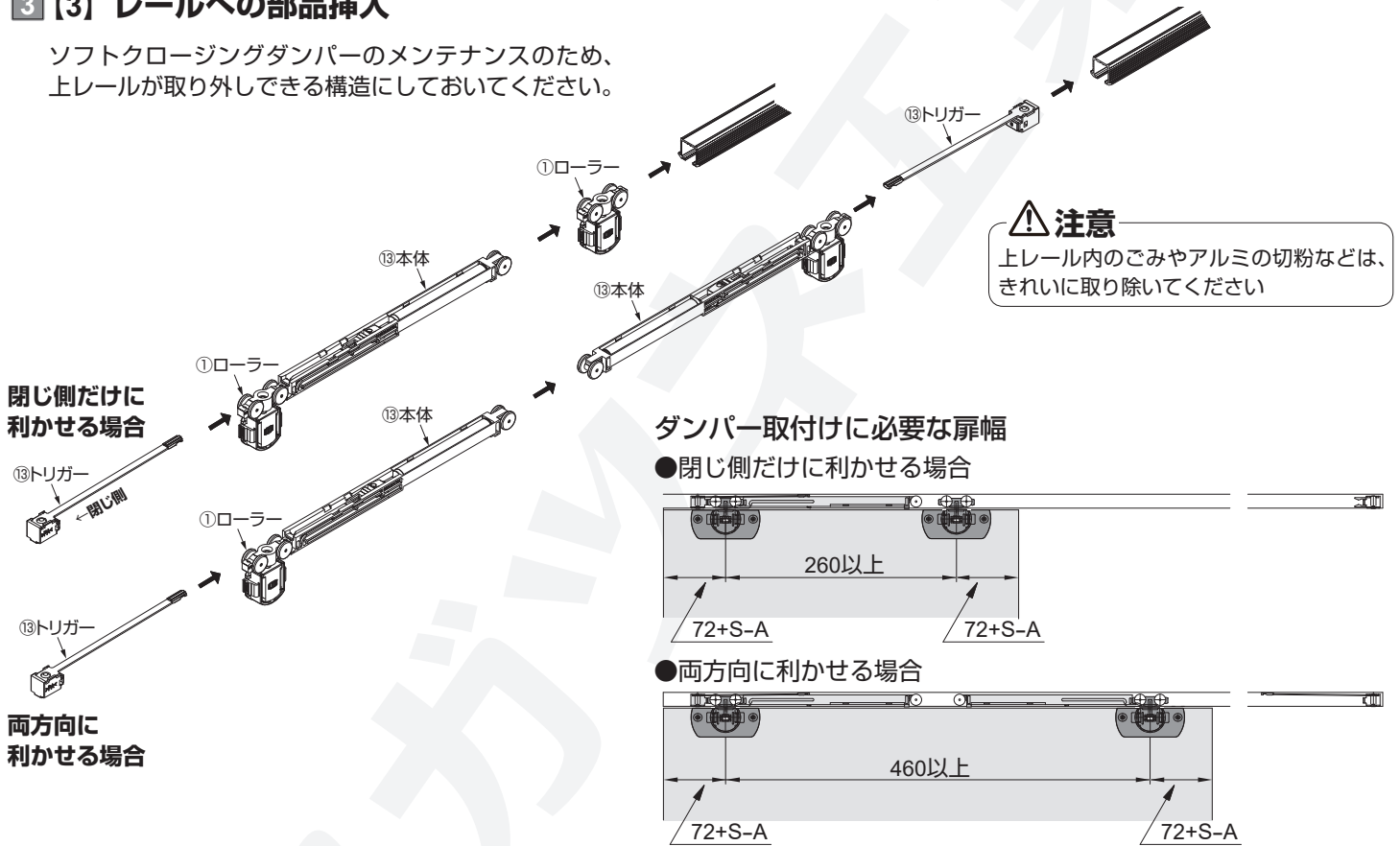

### 3 [4] トリガーの仮止め

トリガーはレールと平行にする。

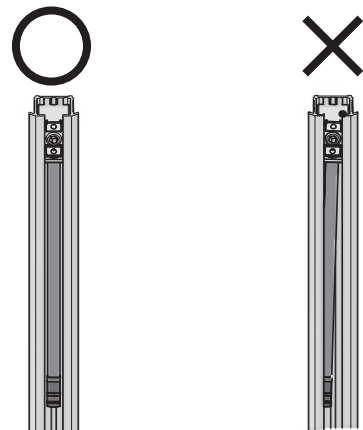
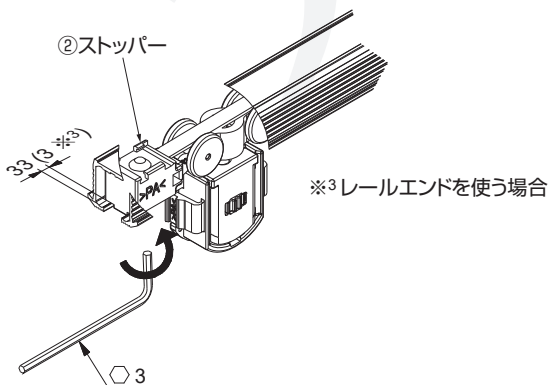

#### 4 キャビネットへの部品取付け

(オプション) レールエンド⑫を使う場合

□ なべタッピンねじ3.5×12  
(お客様手配)

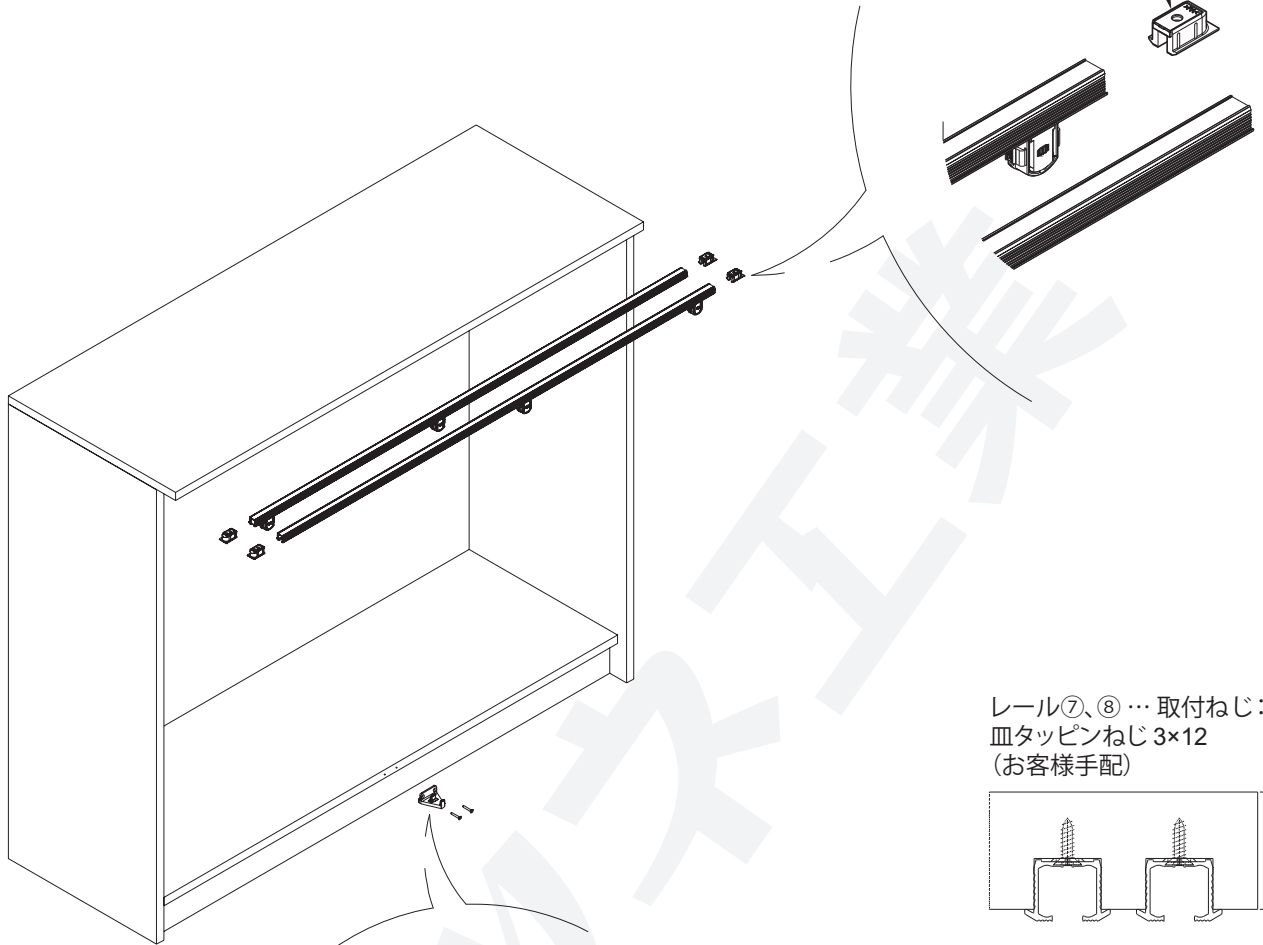

レール⑦、⑧…取付ねじ：  
皿タッピンねじ3×12  
(お客様手配)

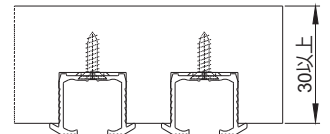

レール⑨、⑩…取付ねじ：  
皿タッピンねじ3×20  
(お客様手配)

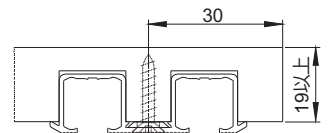

φ3×深さ3

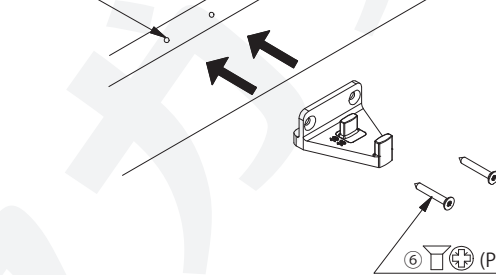

⑥ □ ⊕ (PZ) 皿タッピンねじ  
3.5×25

扉厚が16 mm の場合、ガイドの軸の向きを変える

① 固定ねじを抜く

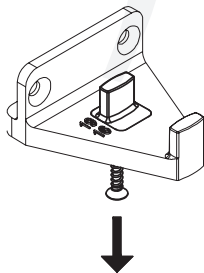

② 墊の向きを変える

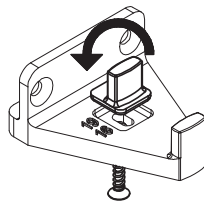

③ 固定ねじを締め込む

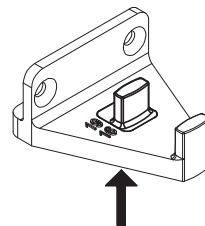

## 5 扉への部品取付け

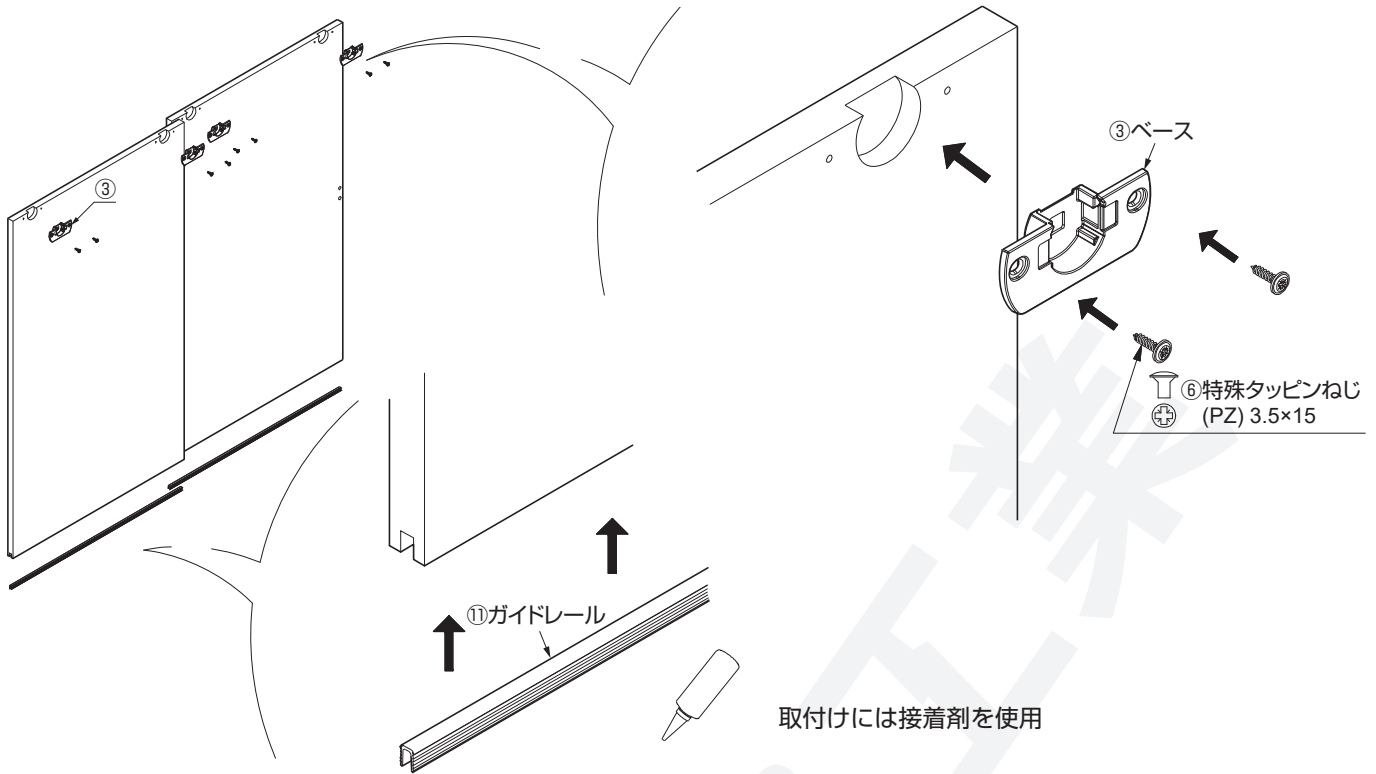

## 6 扉の吊込み

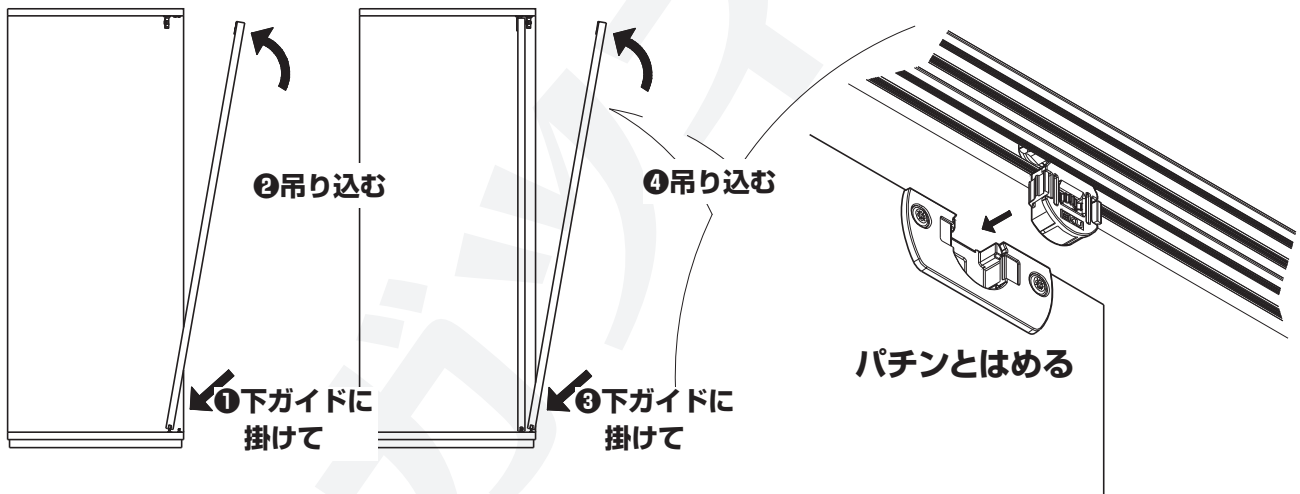

## 7 扉の高さ調整

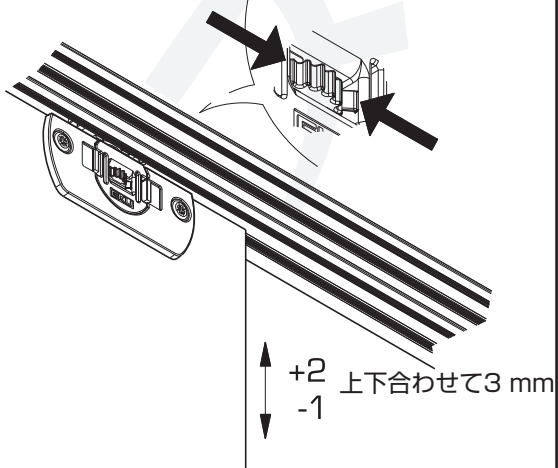

## 8 扉の開閉確認

**1 初回**   $\longleftrightarrow = 0.05 \text{ m/s}$

**2 2回目**   $\longleftrightarrow = 0.20 \text{ m/s}$

扉 扉

**⚠ 注意**  
初回、2回目とも、指定した速度で確認してください。

## 9 戸当りの取付け

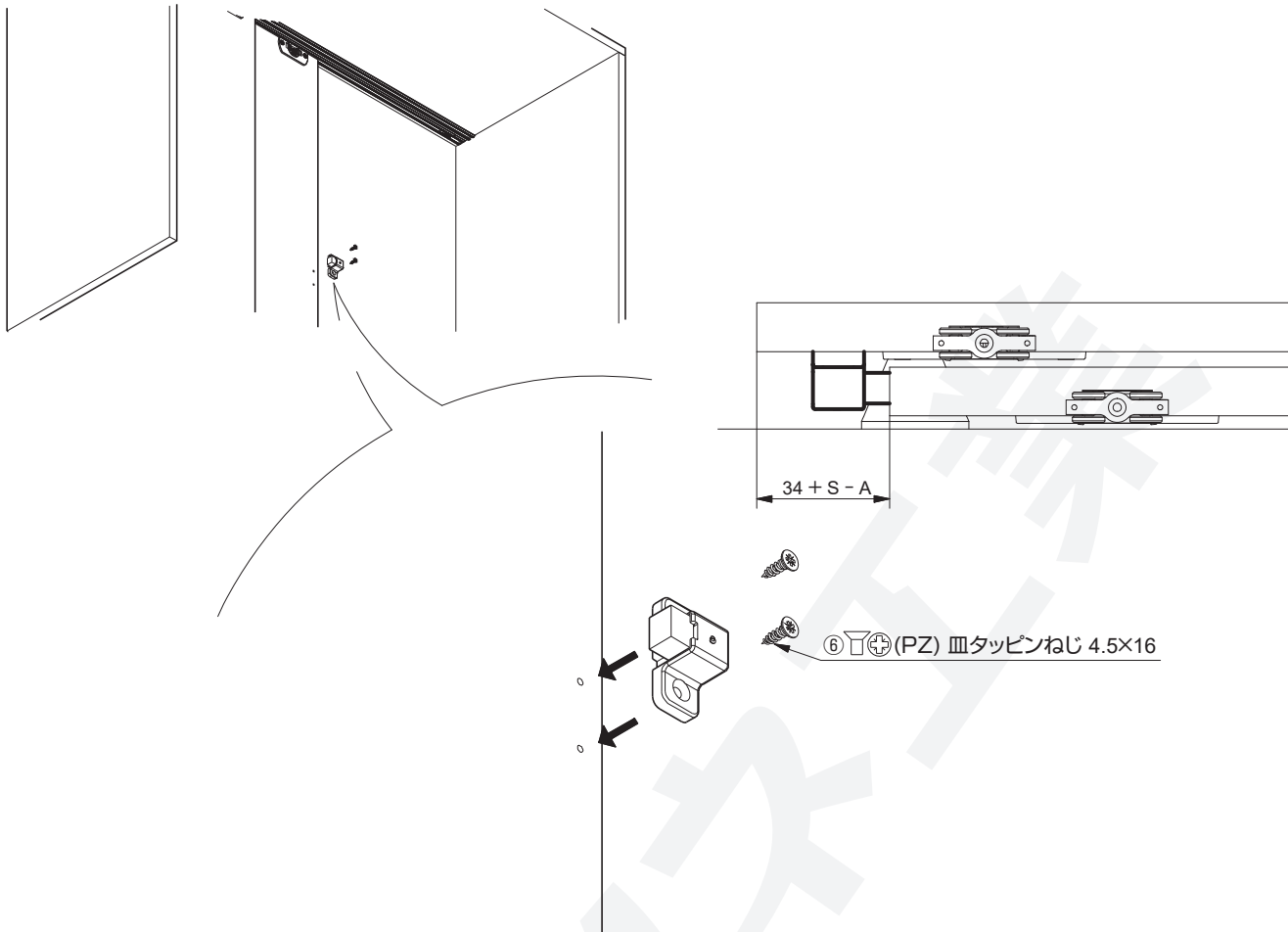

## 10 扉の閉じ位置調整

ストッパーまたはトリガーの固定位置で調整する。

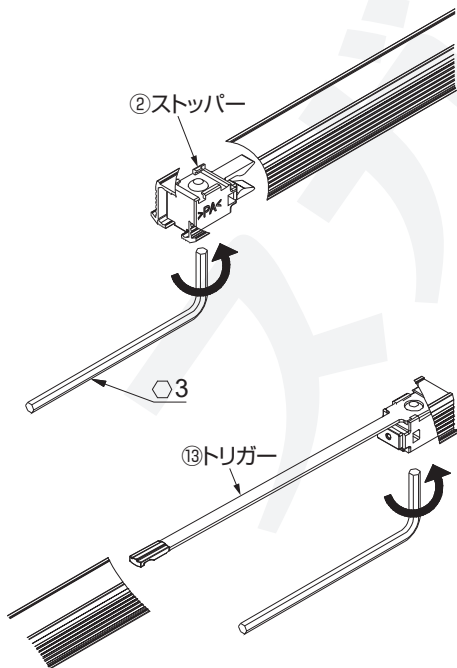

## 11 扉の外し方

【1】戸当りを外す。

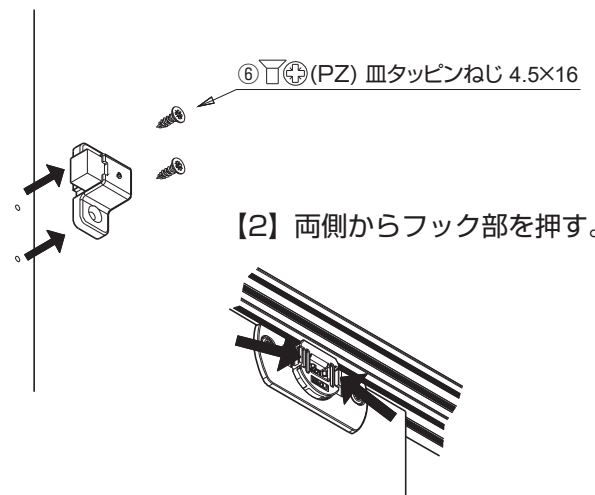

本製品に関するご質問・ご相談は、お買い求めいただいた販売店、または下記の窓口にお問い合わせいたします。

電話番号 **03 (3864) 1122**

受付時間 月～金 **9:00～17:30** (年末・年始・夏季休暇等は除く)

FAX **03 (3863) 6875**

E-mail : [support@sugatsune.co.jp](mailto:support@sugatsune.co.jp)

東京都千代田区岩本町2-5-10 〒101-0032

**SUGATSUNE** スガツネ工業  
LAMP 印の機能&デザイン金物メーカー

ISO 9001 (JSAQ384) ・ ISO 14001 (JSAE597) 審査登録  
※ISO9001: 物流 WEST を除く、国内拠点 ※ISO14001: 千葉工場および物流センター (SBC)  
<https://www.sugatsune.co.jp/>

2020.12 0614-3