

コンビノ 50H-FS かぶせ 取付説明書

部品セット品番

55-3200-071 55-3200-072

55-3200-073 55-3200-074

このたびは、弊社製品をご採用いただきありがとうございます。取付作業前に本書をよくお読みのうえ、正しく取り付けてください。取付後は、本書をいつでも取り出せるよう保管してください。

本製品について

- かぶせ仕様の木製引戸金物です。
- レールをキャビネット外側に取り付けるため、内部のスペースを有効に活用できます。
- オプションの内蔵型ソフトクロー징ダンパーを使用すると、扉を静かにゆっくり引き込みます。

取付けできる扉

扉幅	1400 mm 以下
扉高さ	2400 mm 以下
扉厚	19 mm、25 mm
扉質量	50 kg 以下（扉 1 枚当たり）

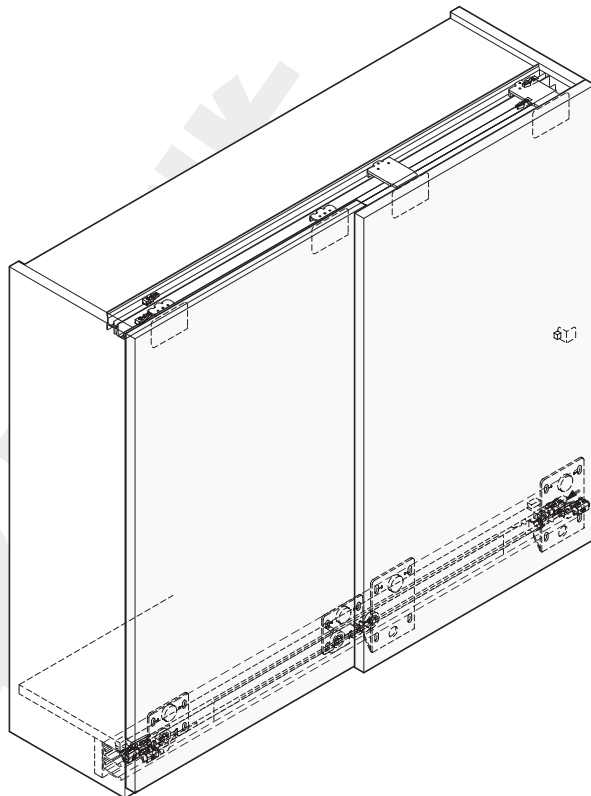

正しく安全に取り付けていただくために

図記号の意味

 警告 注意	 禁止	 厳守
--	--	--

警告 死亡または重傷を負うおそれがある内容を示します。

- ❗ 扉の質量、扉の開閉時の衝撃に耐えうる強度のキャビネットを製作してください。また、ねじは必ず指定したものを使用し確実に締めつけてください。取付強度が不足していると、上レールや扉が脱落してけがをすることがあります。
- ⊘ 本来の目的とは異なる使用方法や本書に示す仕様以外の扉には使用しないでください。
- ⊘ 本書で説明する部分以外の分解、および改造はしないでください。

注意 軽傷を負うことや、物的損害が発生するおそれがある内容を示します。





- ❗ 本製品の取付工事は、知識、経験のある方が本書に従い正しく行ってください。取付けに不備があると、扉の脱落などにより思わぬけがをすることがあります。
- ❗ 指定寸法、仕様、各部の水平、垂直を必ず守ってください。板の反り、傾きやねじれは、故障などの原因になります。
- ❗ 部材を切断した場合、切断面のバリやかえりはきれいに取り除いてください。切りくずが上レールの中に残らないよう、きれいに取り除いてください。
- ❗ 本製品は家具を構成する為の部品です。取付終了後に、最終製品としての機能及び安全性をご確認ください。また、使用者へ家具を安全に使用するための注意事項を伝えてください。
- ❗ ねじの緩み等異常がないか、定期的に点検し、増し締めしてください（お使い始めから 1 ヶ月後と 6 ヶ月後、その後は 1 年ごとを目安にしてください）。

部品セット一覧

セット名	品番
a: 2枚扉用、扉厚 19 mm	55-3200-071
b: 2枚扉用、扉厚 25 mm	55-3200-072

セット名	品番
c: 3枚扉用、扉厚 19 mm	55-3200-073
d: 3枚扉用、扉厚 25 mm	55-3200-074

No.	数量		部品
	2枚扉 a、b	3枚扉 c、d	
①	2ケ	4ケ	ローラー 
②	2ケ	2ケ	ローラー 
③	2ケ	4ケ	ガイドローラー 
④	2ケ	2ケ	ガイドローラー 
⑤	4ケ	6ケ	ガイドローラー用ブラケット 
⑥	4ケ	4ケ	ストッパー 
⑦	2ケ	3ケ	ストッパー 

No.	数量		部品
	2枚扉 a、b	3枚扉 c、d	
⑧	4ケ	4ケ	ストッパー 
⑨	—	2ケ	戸当り 
⑩	1ケ	—	戸当り 
⑪	—	2ケ	戸当り 

⑫取付ねじ

種類	2枚扉	3枚扉
・十字穴 (PZ) 付特殊タッピンねじ 4.5 × 17	16本	24本
・十字穴 (PZ) 付皿タッピンねじ呼び 4.5 (※ 1)	16本	24本
・ヘキサロピュラ穴付なべ小ねじ (セルフタッパ) M4 × 8	—	2本

※ 1 ねじ長さ: 20 mm (扉厚 19 mm)、25 mm (扉厚 25 mm)

レール・ガイドレール

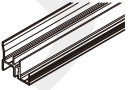
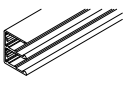
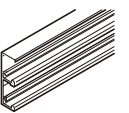
ガイドレール ⑬品番 56-3072-250 長さ 2500 mm ⑭品番 56-3072-350 長さ 3500 mm ピッチエンド: 約 50 mm 穴ピッチ: 約 200 mm 	レール (ソフトクローザー用) ⑮品番 55-3160-250 長さ 2500 mm ⑯品番 55-3160-350 長さ 3500 mm 
レール ⑳品番 55-3161-250 長さ 2500 mm ㉑品番 55-3161-350 長さ 3500 mm 	

オプション部品

ソフトクロージングダンパー ⑰品番 55-3215-071  1ケ 1ケ M4 × 8: 2本 2ケ 2ケ	ソフトクロージングダンパー ⑱品番 55-3215-072  2ケ 2ケ M4 × 8: 2本 4ケ
中央扉用ソフトクローザーセット ⑲品番 53-3216-071 M4 × 8: 2本 4 × 16: 2本 4.5 × 20: 1本  1ケ 1ケ 2ケ	カバープロファイル ㉒品番 55-3130-250 長さ 2500 mm ㉓品番 55-3130-350 長さ 3500 mm 
3枚扉用ストッパー (ソフトクロージングダンパーを使わない場合) ㉔品番 53-3218-071 3.5 × 16: 2本 M4 × 6: 2本 	

寸法図

本書で述べる位置を示す言葉（例：右扉、手前扉、右側、左側など）は、全てキャビネットの正面側から見た位置を示します。

() 寸法は扉厚が25 mmの場合を示します。

2枚扉の場合

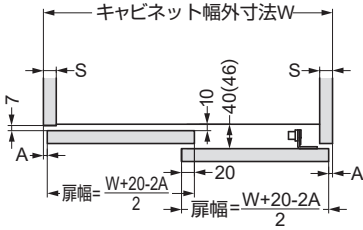

3枚扉の場合

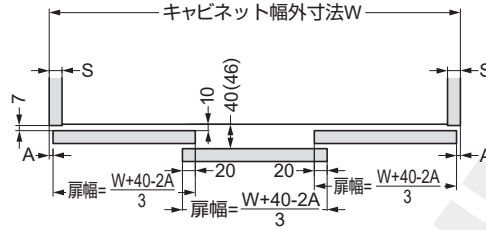

ソフトクローズありの場合

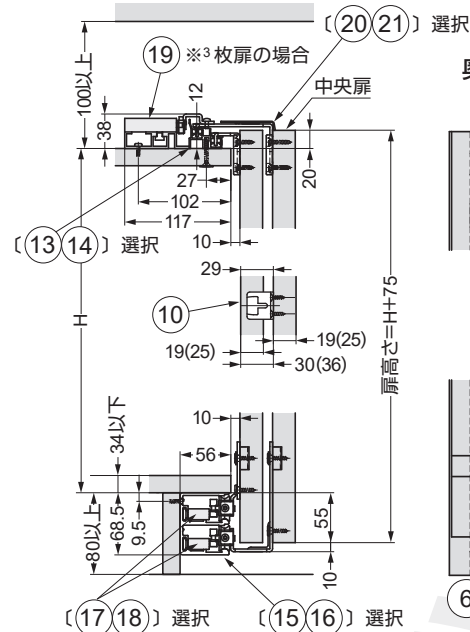

奥側扉の左側

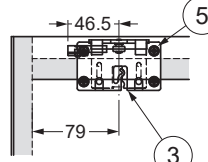

手前扉の右側

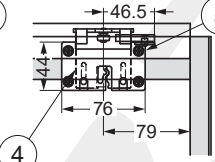

ソフトクローズなしの場合

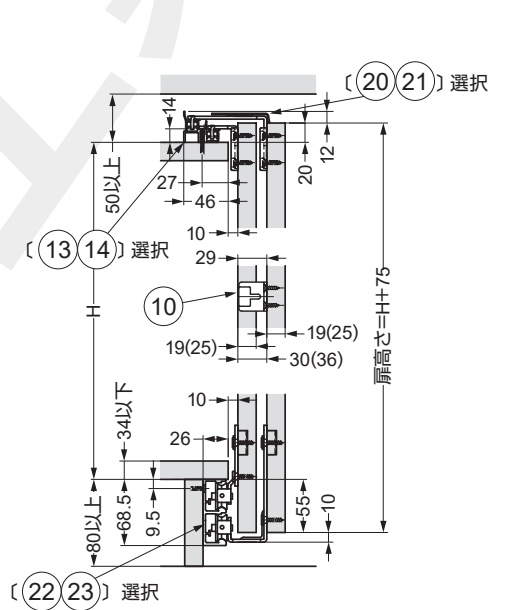

※² 扉の位置は上下に-2 mmから+4 mmの範囲で調整できます。

【3枚扉用ストッパー⑳の取付位置】

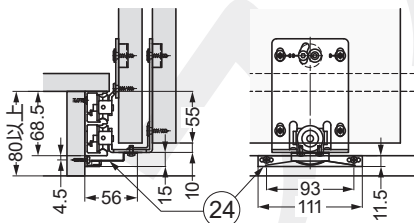

使う工具と準備していただくもの

- ・ プラスドライバー (PZ用) 2番
- ・ ヘキサロビュラドライバー T20
- ・ 六角レンチ 呼び3、4、5
- ・ 金属用のこぎり
- ・ 十字穴付き皿タッピンねじ 3.5 × 30 (ガイドレール取付用)
- ・ 十字穴付き皿タッピンねじ 4.5 (ガイドレールを天板下から固定する場合)
- ・ 十字穴付き皿タッピンねじ 4 × 20 (レール取付用)

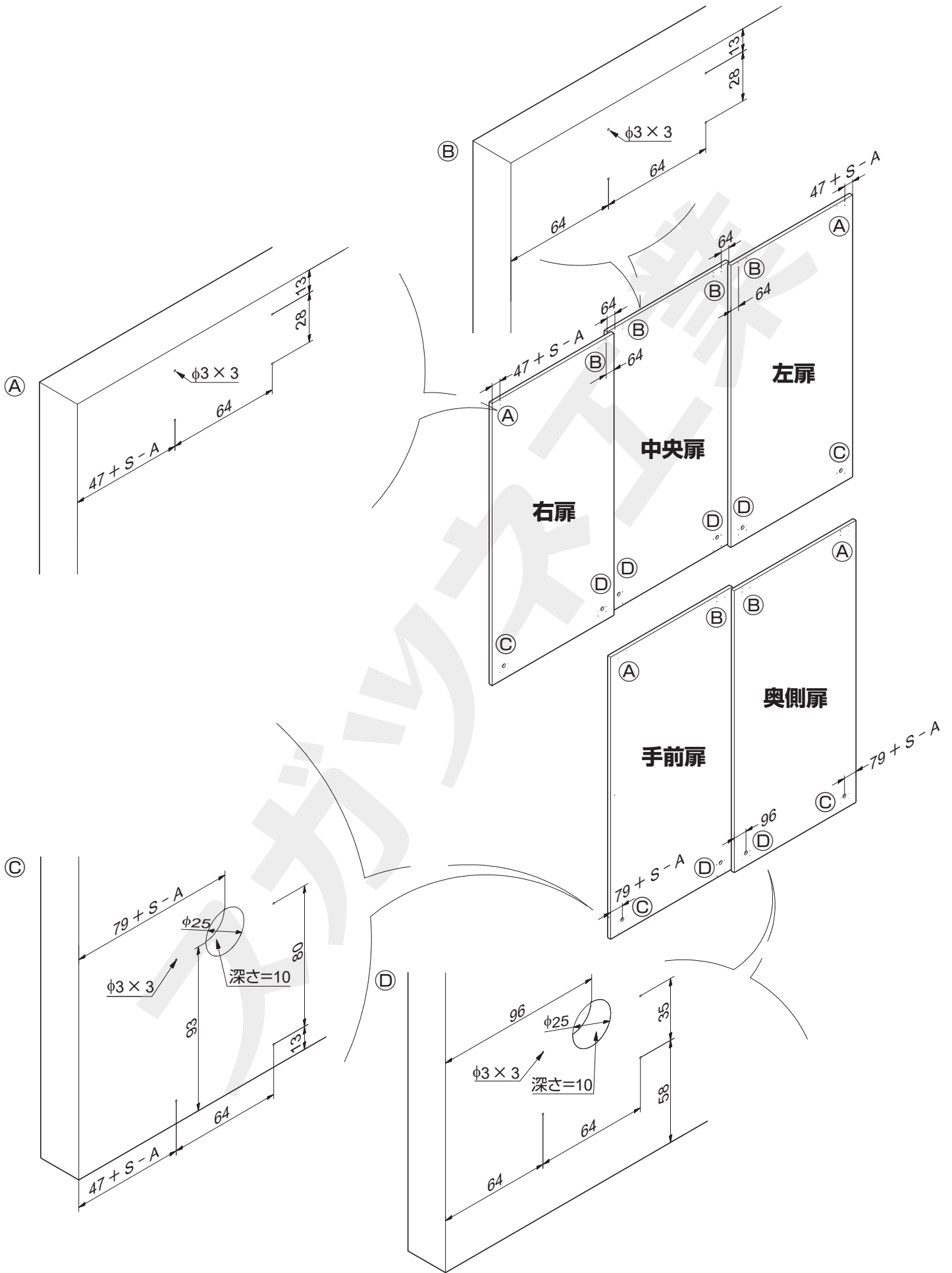

2枚扉

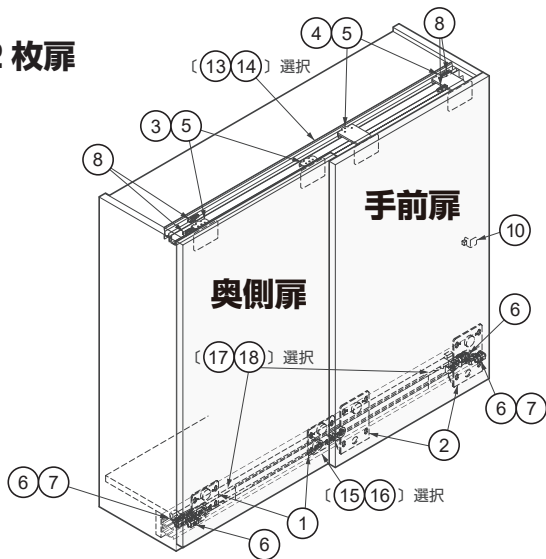

3枚扉

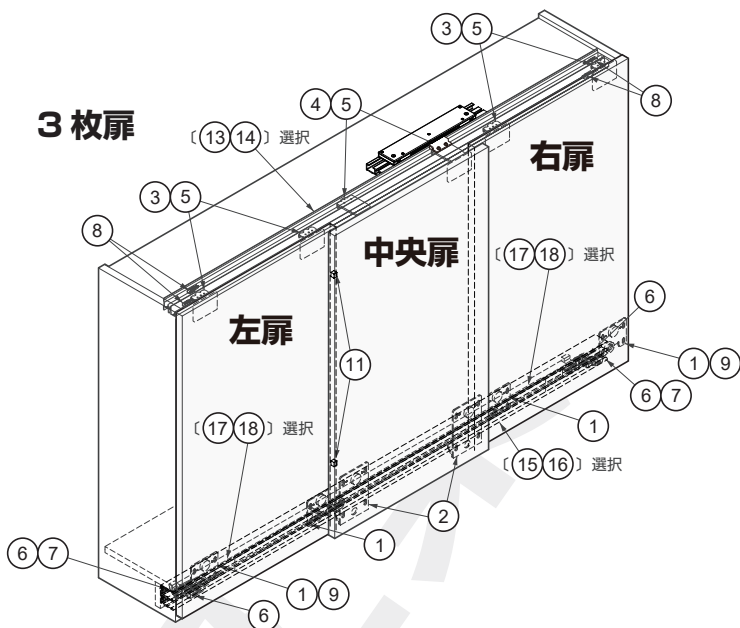

取付手順

ソフトクロージングダンパーの表記について

本書では、表記簡略化のため、『ソフトクロージングダンパー』を『ダンパー』と表記します。

また、ダンパーを使う場合と使わない場合について、以下のピクトを用いて区別します。



←ダンパーを使う場合を示します。



←ダンパーを使わない場合を示します。

1 レール類の切断

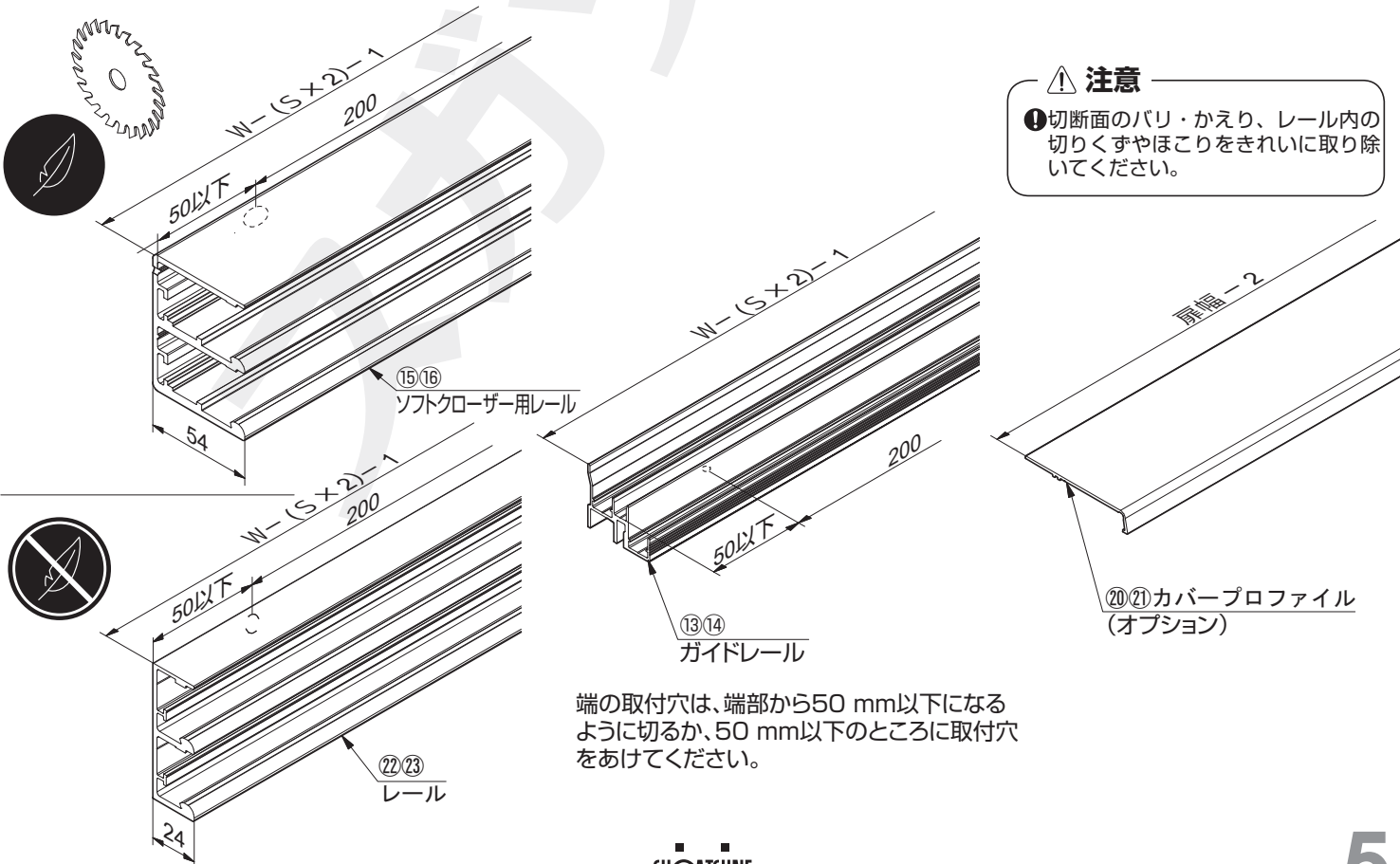

④ ⑤ カバープロファイル (オプション)

⑥ ⑦ カバープロファイル (オプション)

⑧ ⑨ カバープロファイル (オプション)

⑩ ⑪ カバープロファイル (オプション)

⑫ ⑬ カバープロファイル (オプション)

⑭ ⑮ カバープロファイル (オプション)

⑯ ⑰ カバープロファイル (オプション)

⑱ ⑲ カバープロファイル (オプション)

⑳ ㉑ カバープロファイル (オプション)

㉒ ㉓ カバープロファイル (オプション)

2 キャビネットへの部品取付け

①～④の順に作業する

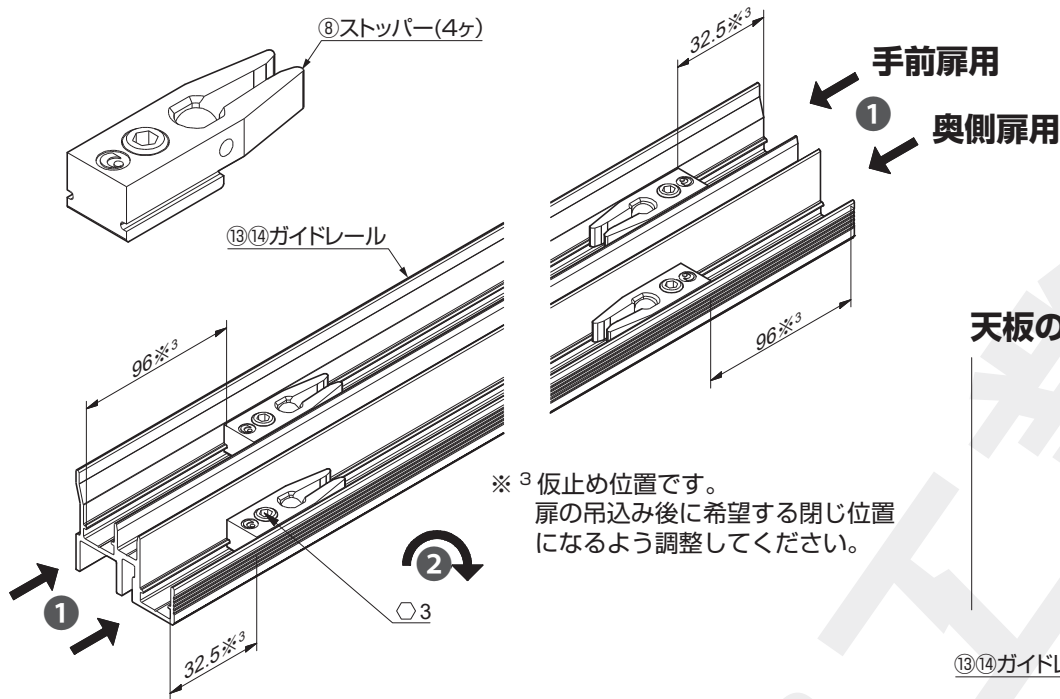

※³ 仮止め位置です。
扉の吊込み後に希望する閉じ位置
になるよう調整してください。

天板の下側から固定する場合

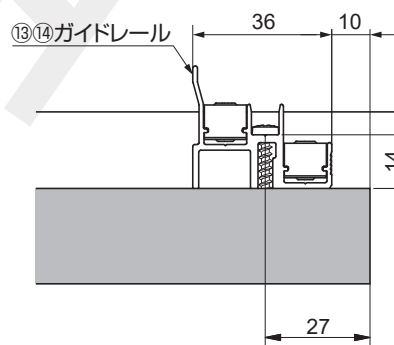
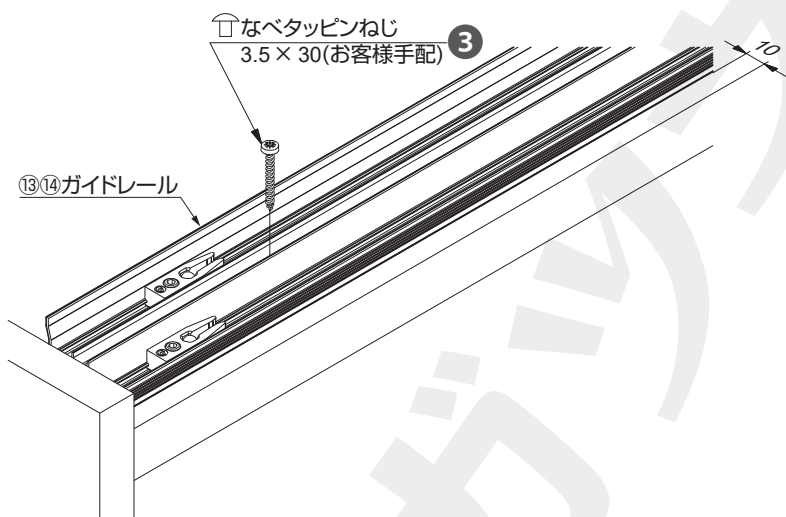
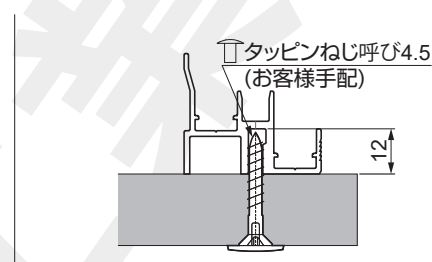

⑮⑯ソフトクローザー用レール

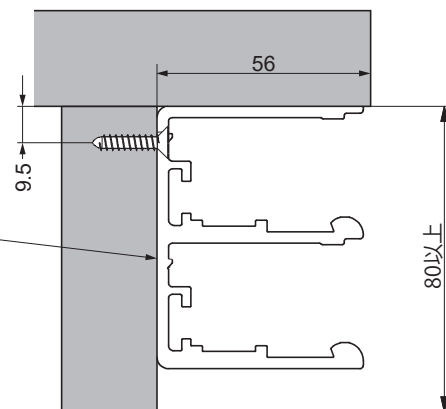

⑳㉑レール

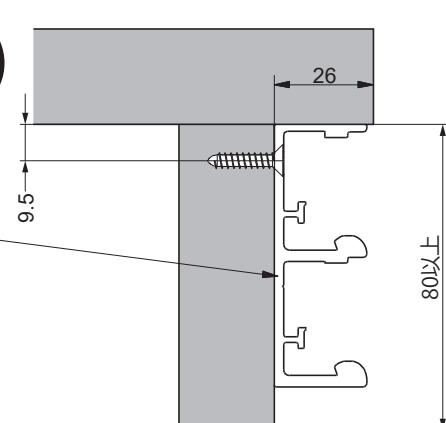

皿タッピンねじ
4 x 20 (お客様手配)

3扉への部品取付け

3枚扉の場合 ⑫の①も参照

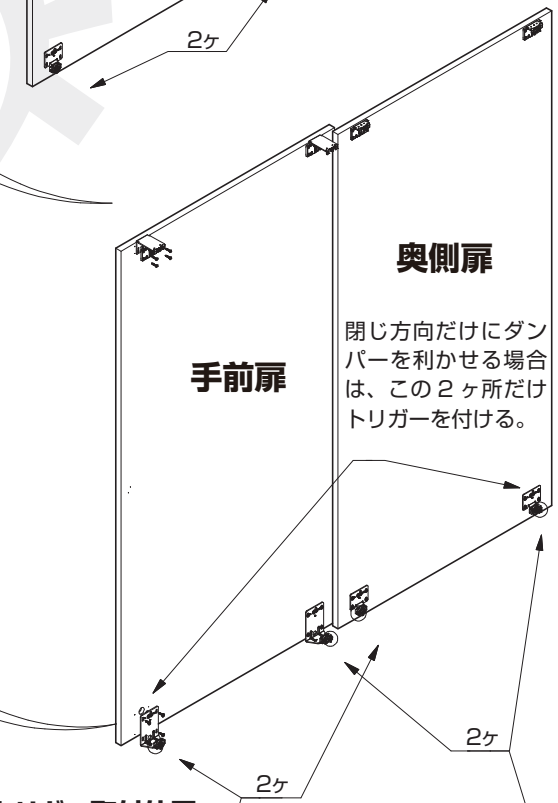
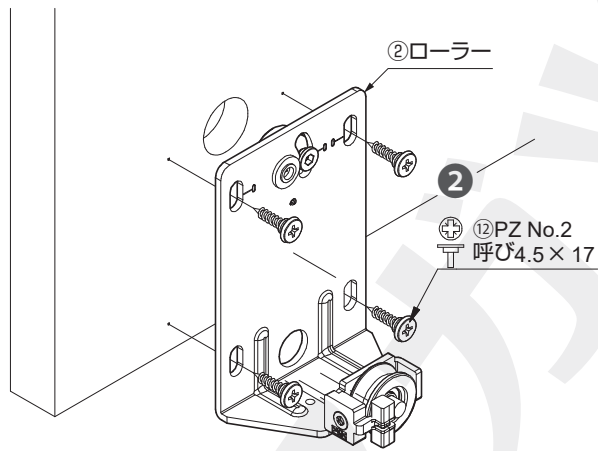
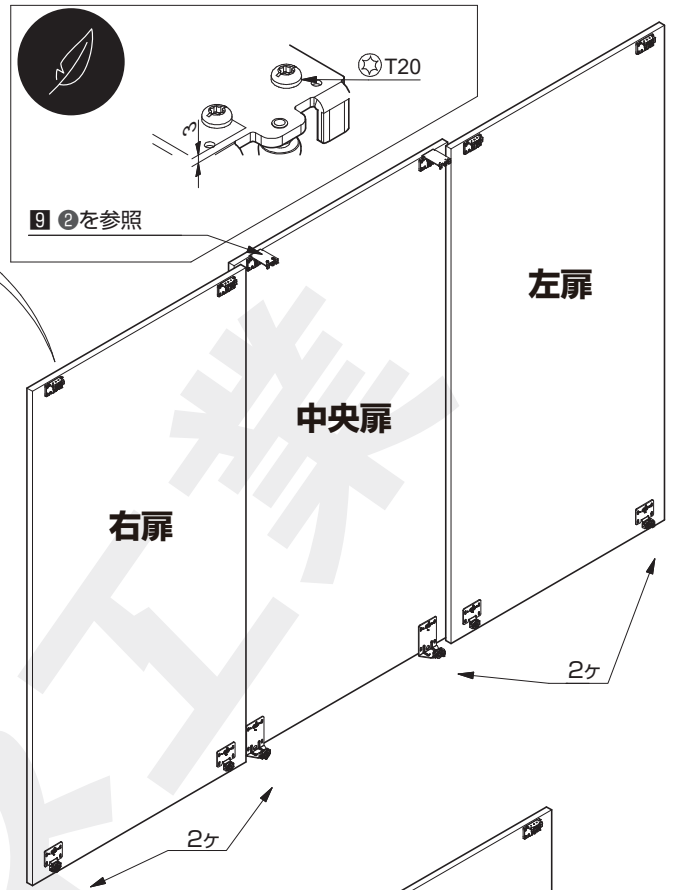
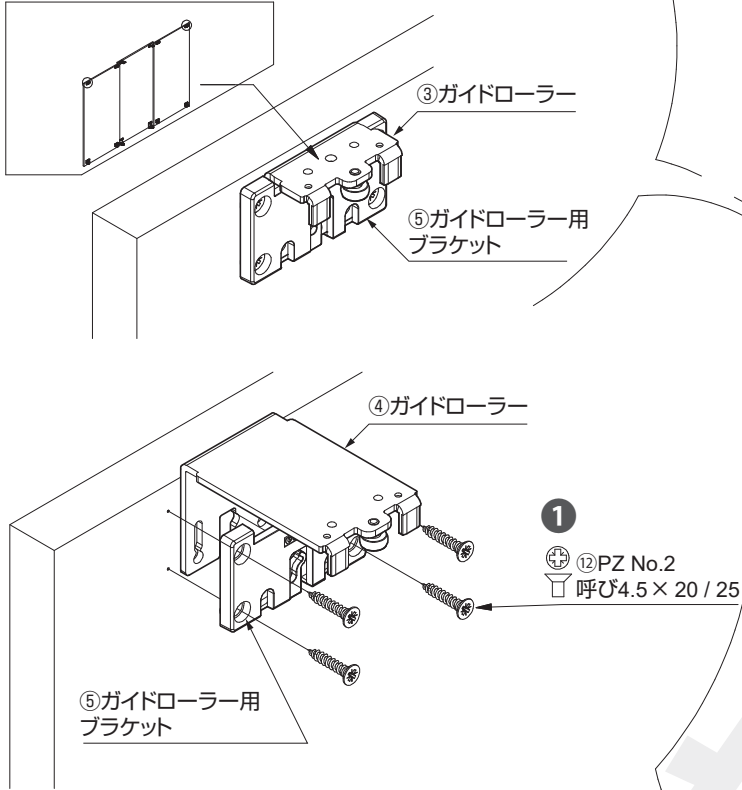

③ トリガーをねじ止め

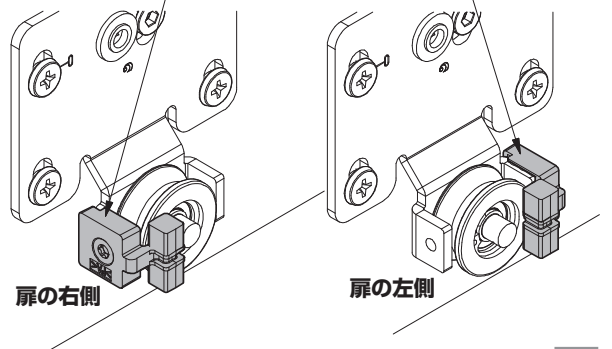
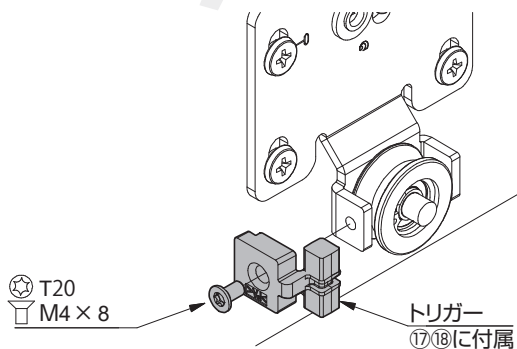

4 扉の吊込み

①～⑧の順に作業する

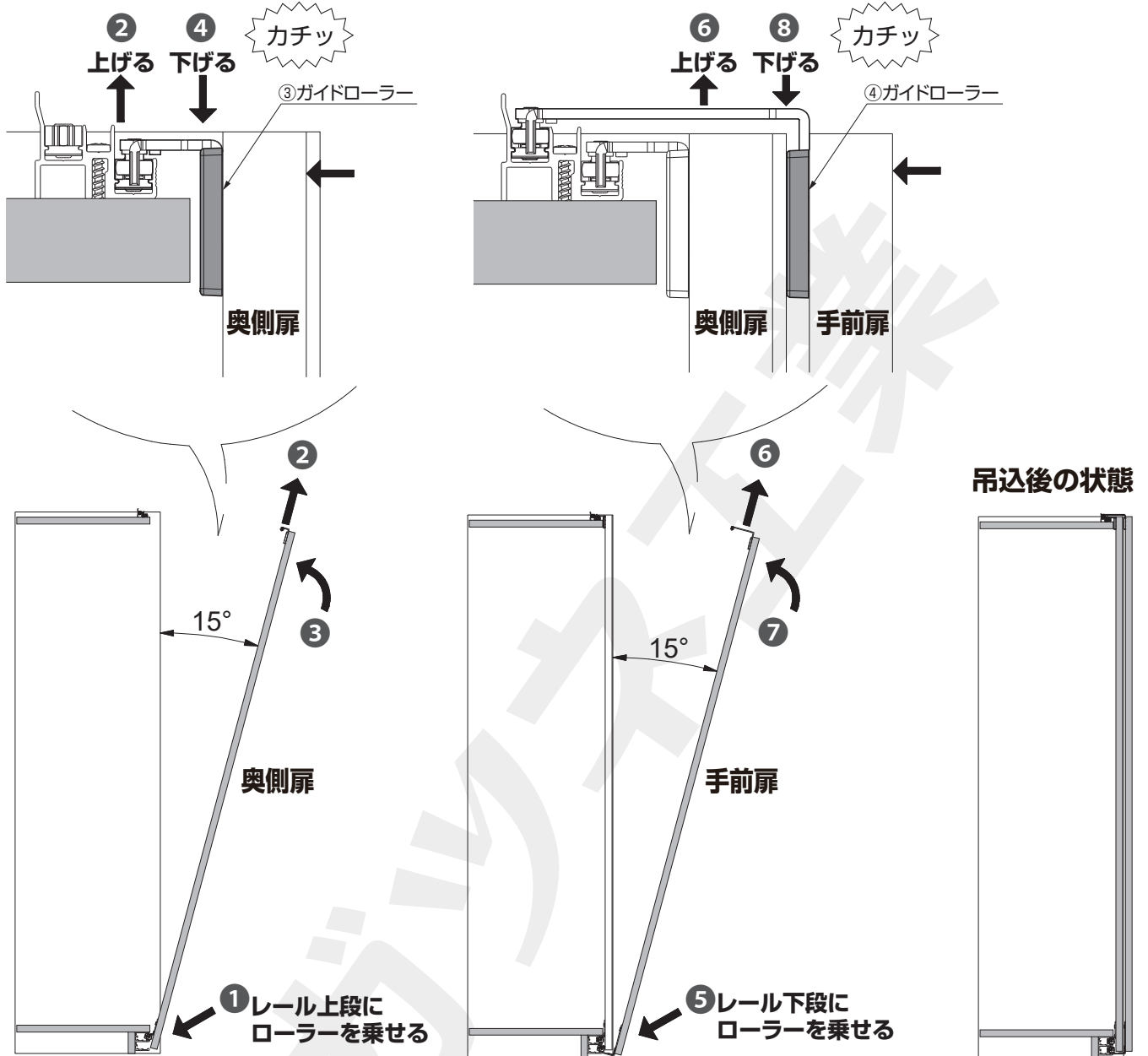

⚠ 注意

⊘ダンパーありの場合、扉を倒し過ぎてトリガーを破損しないよう注意してください。

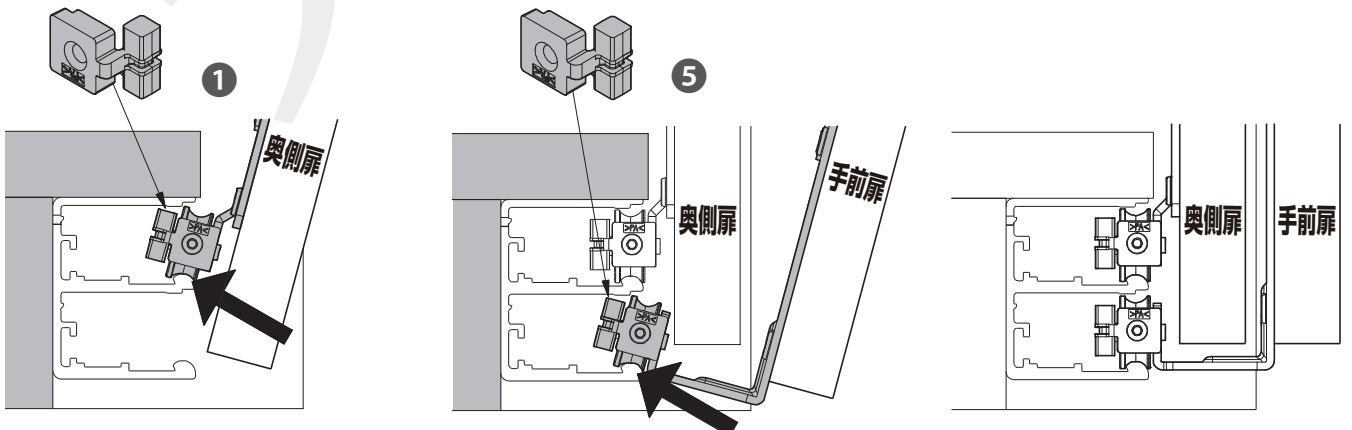

5 扉の調整

ローラーおよびガイドローラーの高さを調整することで、扉の上下、傾きを調整する。

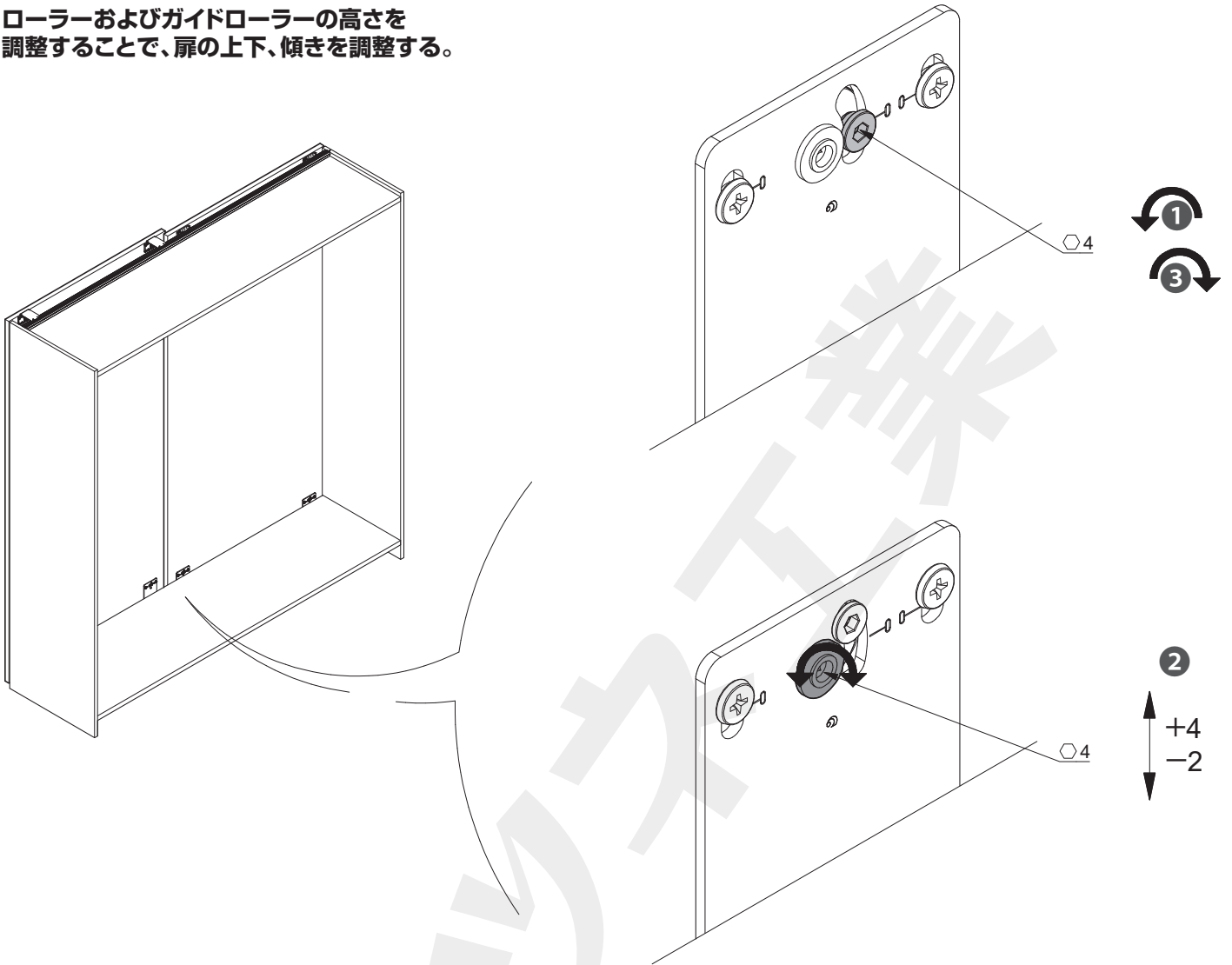

調整時の注意

ローラーがガイドレールから、はみ出さないようにする

調整範囲

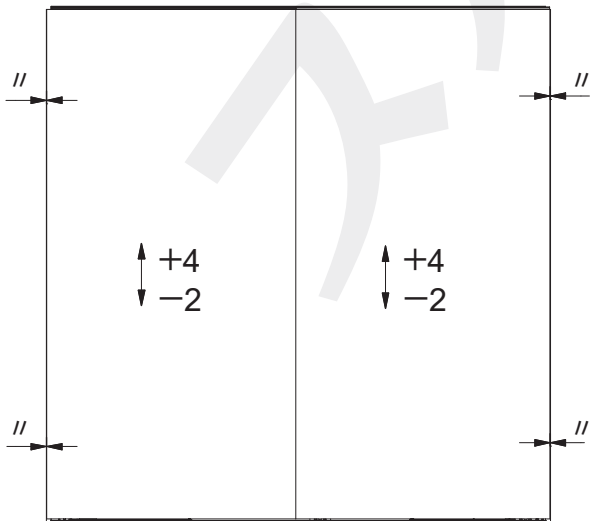

最良の状態

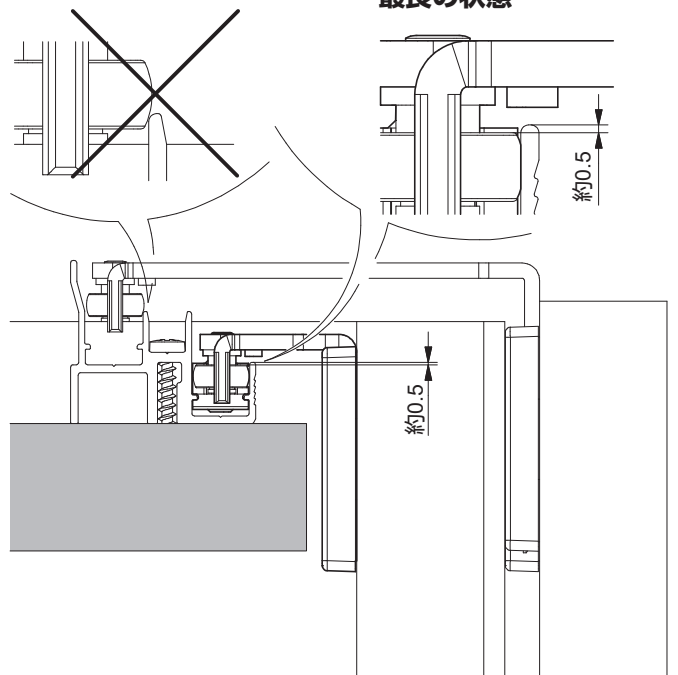

6 ソフトクロージングダンパーの準備

[1] ダンパーの取付パターン一覧

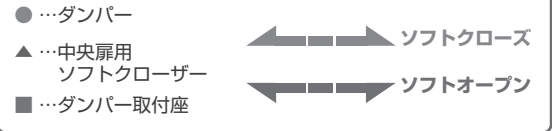

■二枚扉の場合

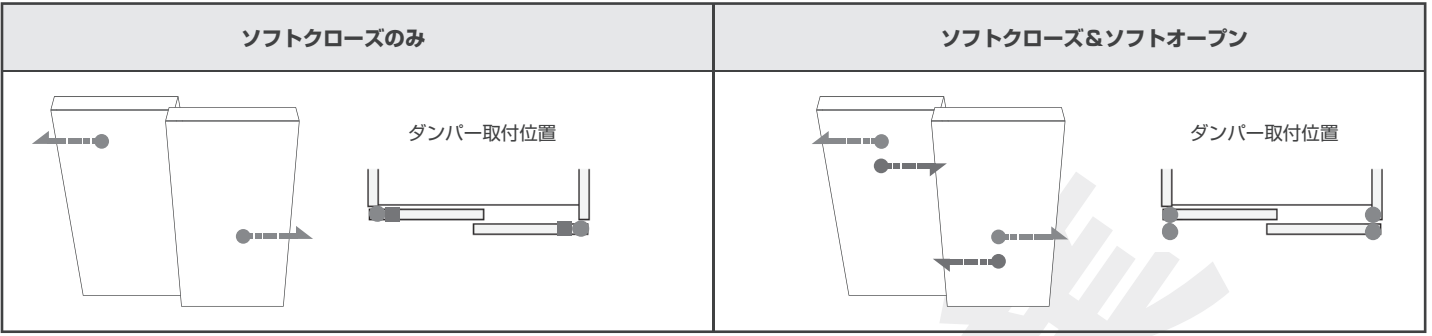

■三枚扉の場合

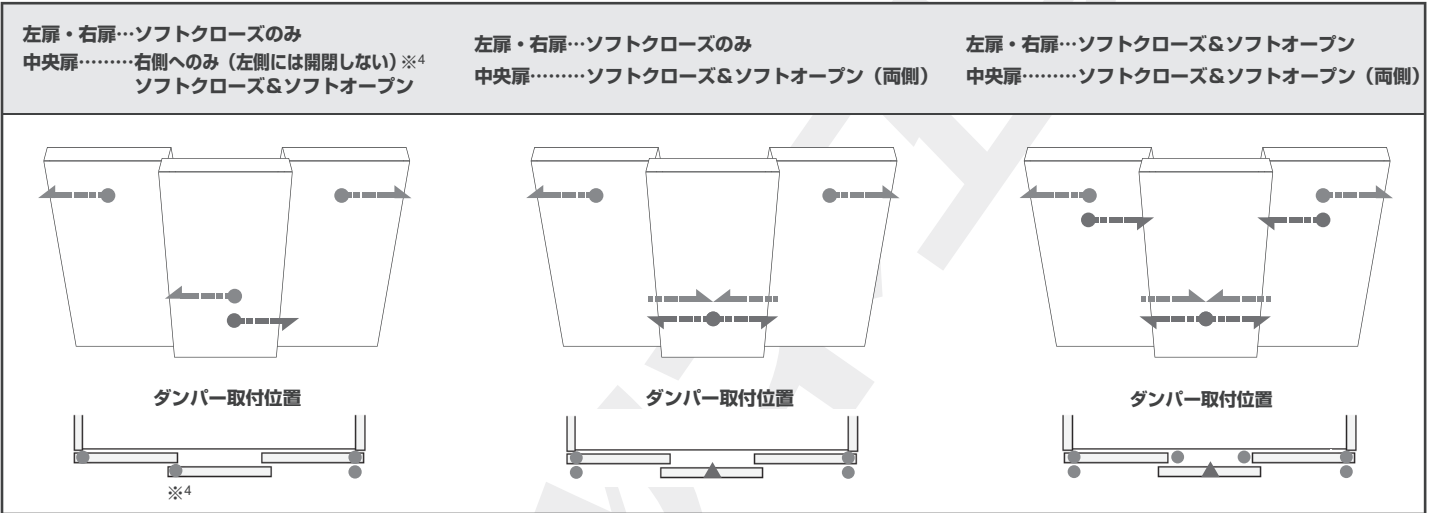

※4 ダンパーを右側に取り付けると、扉を左側にのみ開閉できます。

[2] 開き、閉じ両方向にダンパーを使用する場合

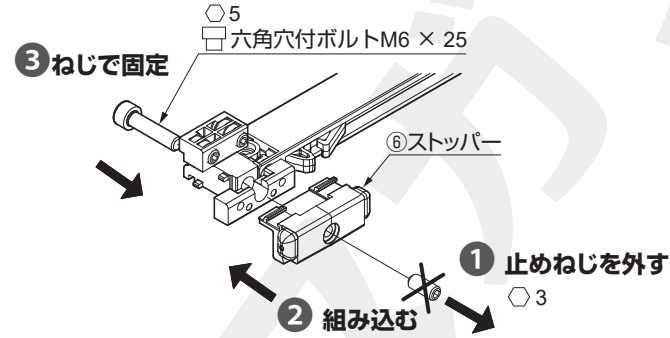

組立後の状態

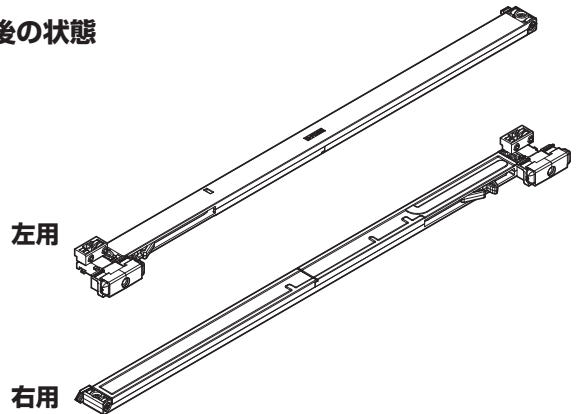

[7] ストッパーの組立て (ダンパーを取り付けない側)

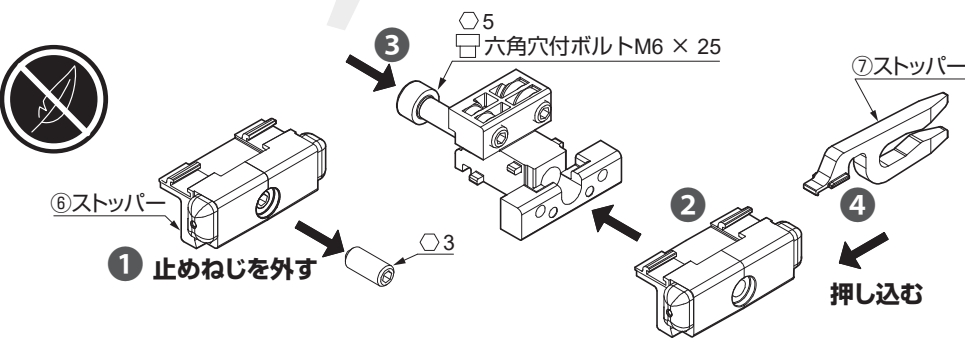

組立後の状態

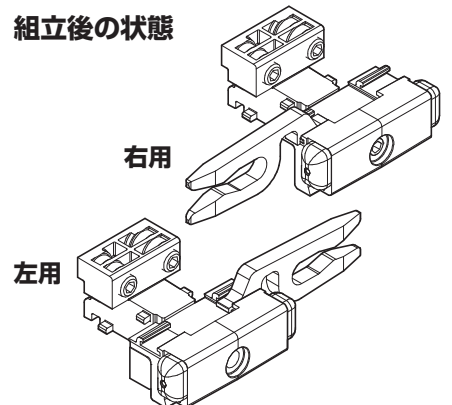

8 ダンパー、ストッパーの取付け

①～③の順に作業する。

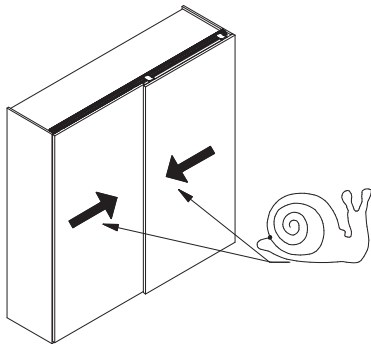
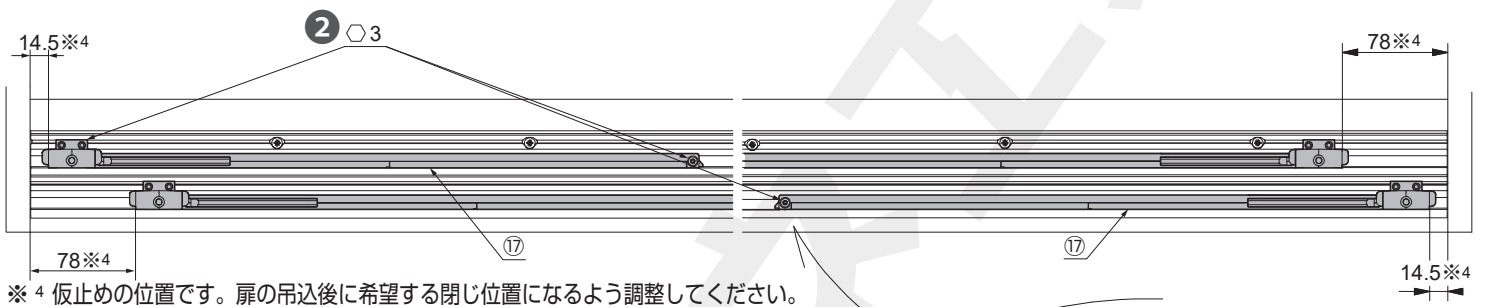
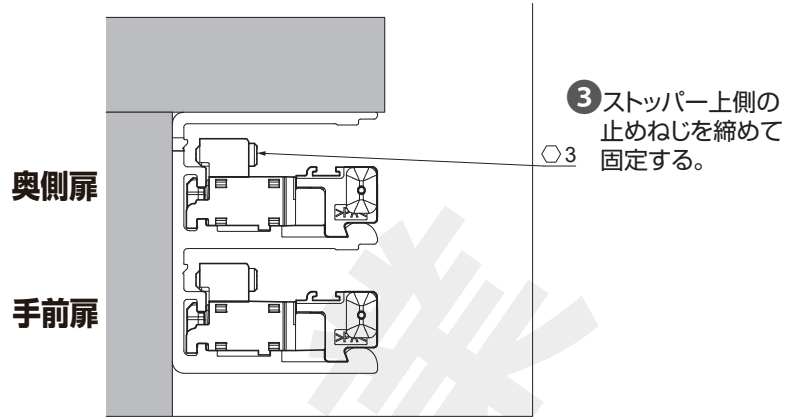
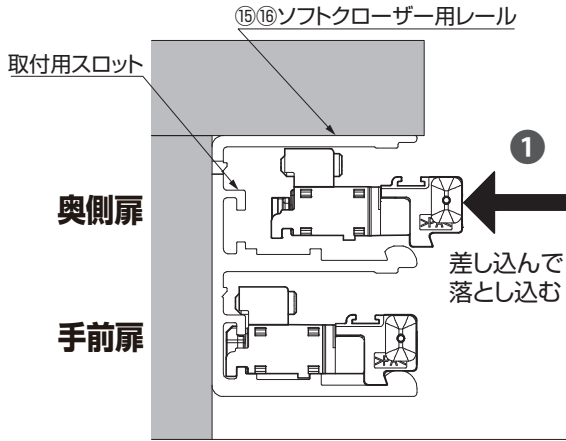

② ダンパー端部の六角穴を回してカムをレール奥の取付用スロットに入れ、ダンパーを固定する

注意

① 初回は扉をゆっくり動かしてください。

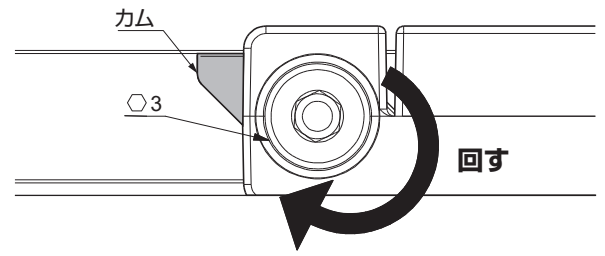

9 ストッパーの取付け(レール⑳㉑を使用する場合)

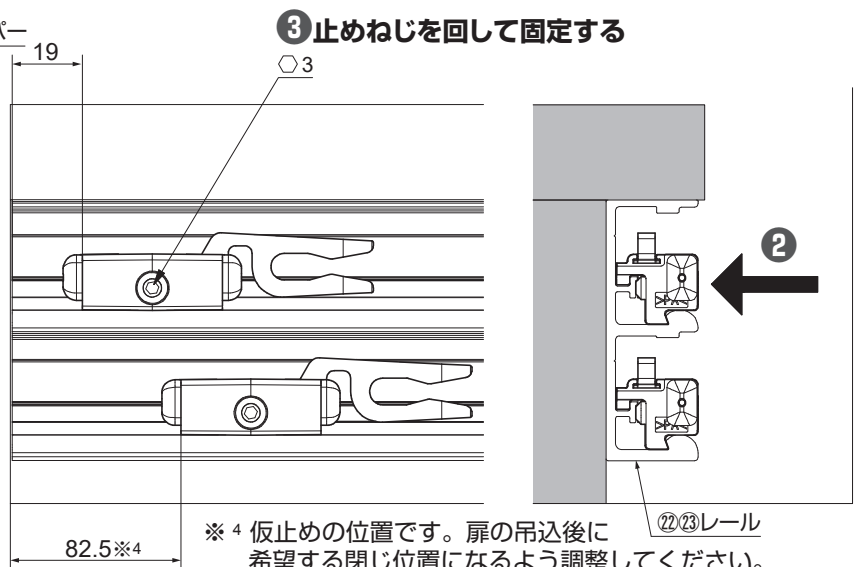
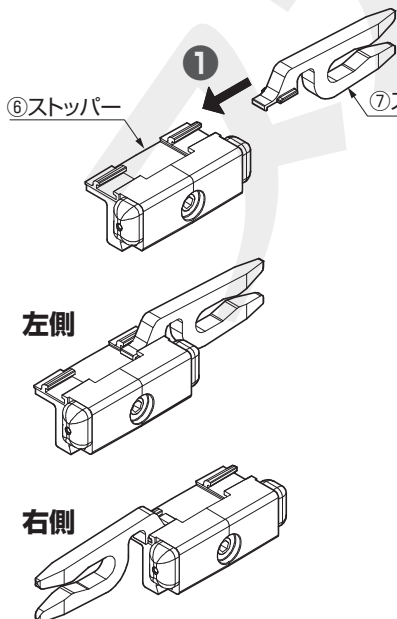

10 (オプション) 3枚扉の中央扉へのダンパー取付け

①～③の順に作業する

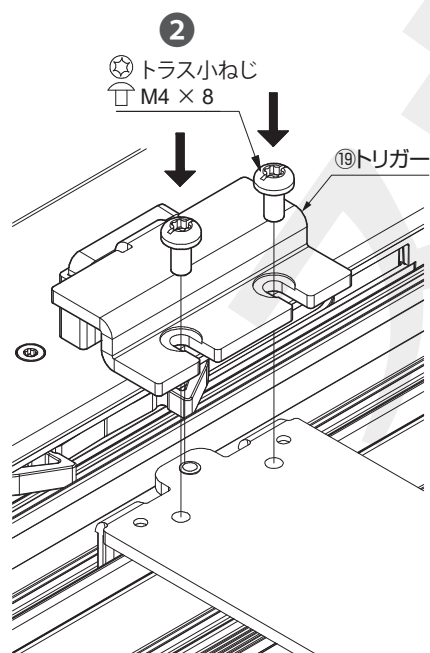
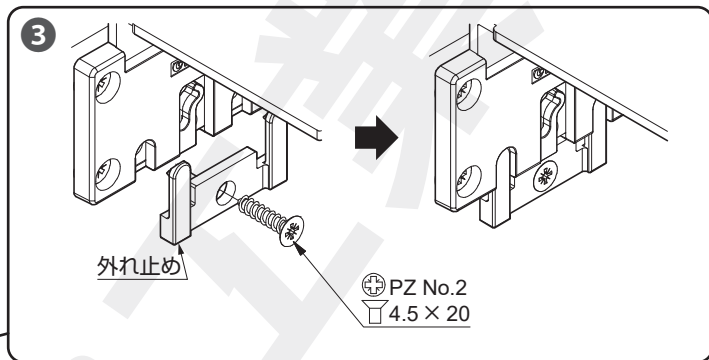
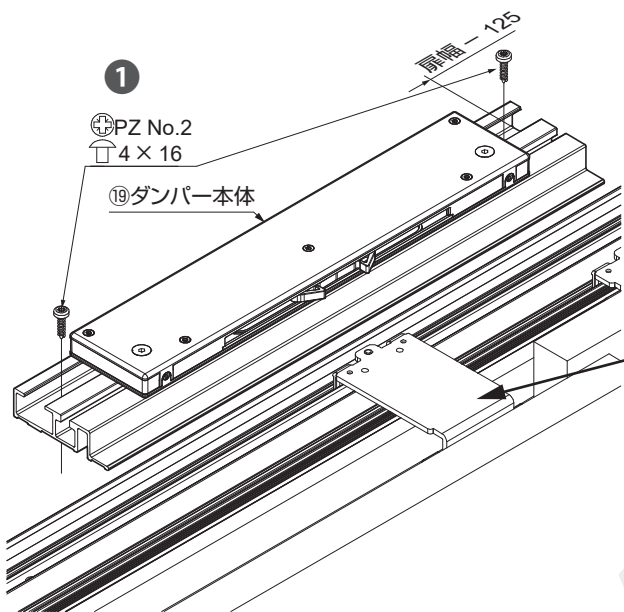
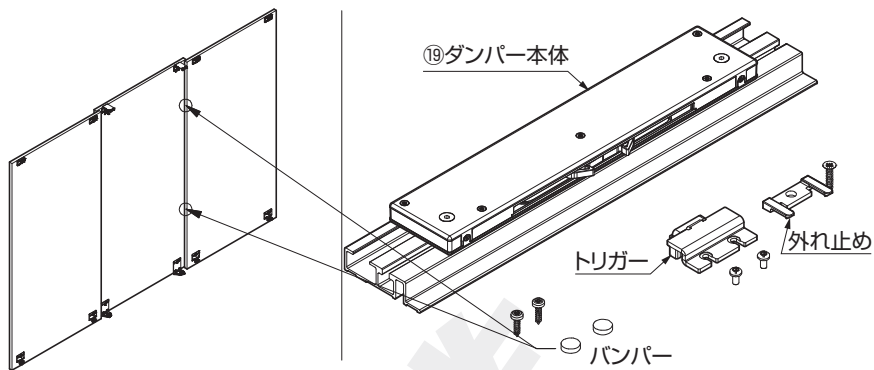
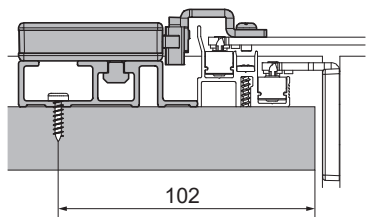

停止位置の調整

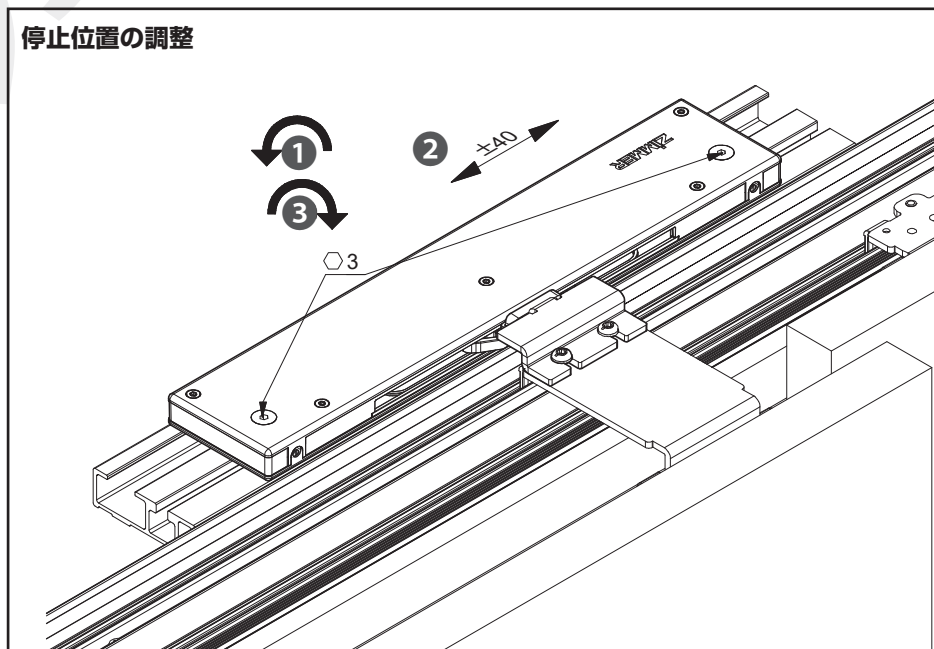

11 戸当りの取付け(2枚扉の場合)

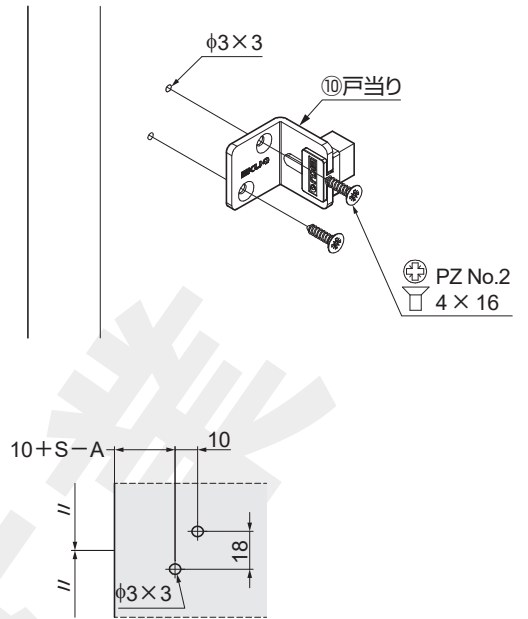
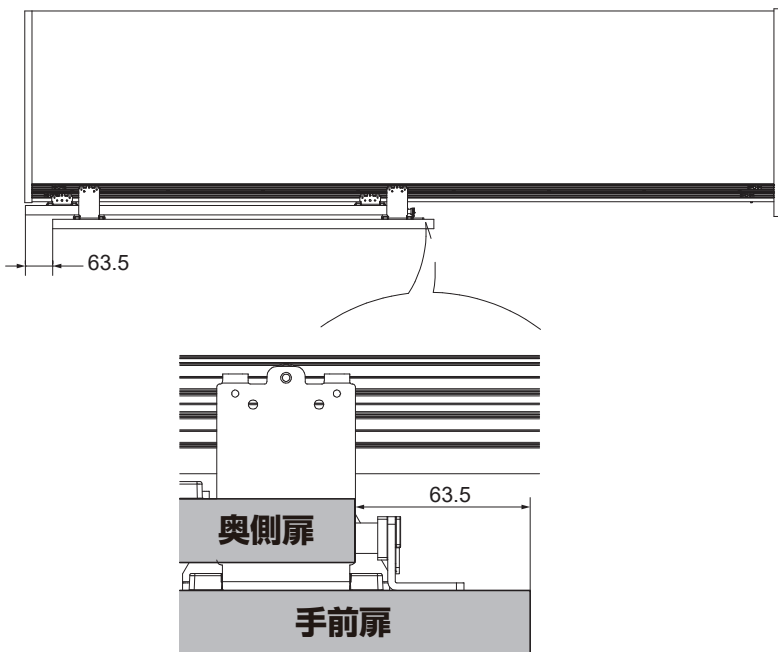

扉高さの中央に取り付ける。

12 戸当りの取付け(3枚扉の場合)

左扉/右扉(奥側)の戸当り取付け

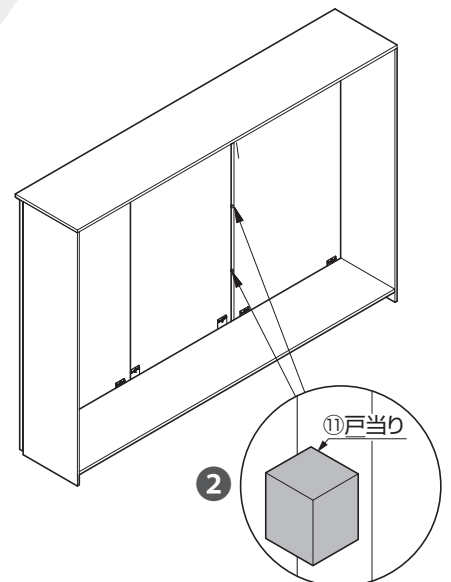
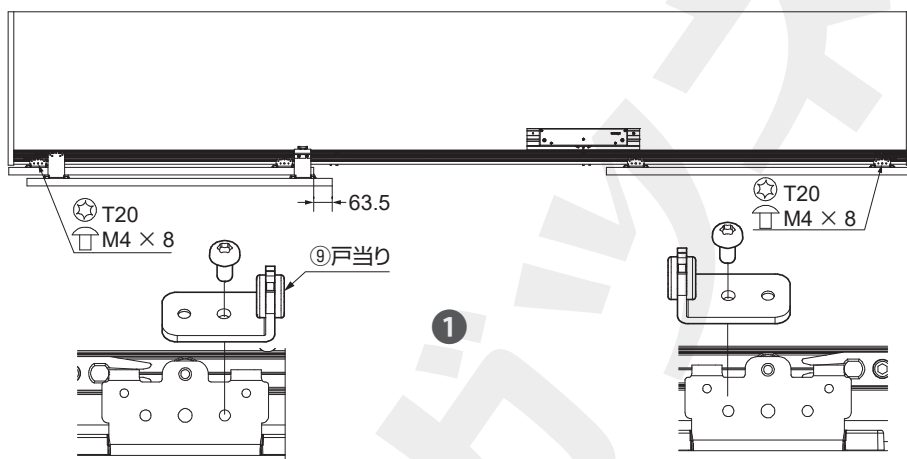

中央扉(手前)のストッパー取付け

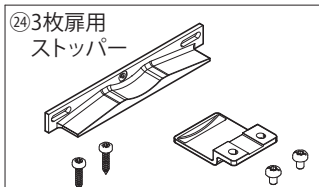
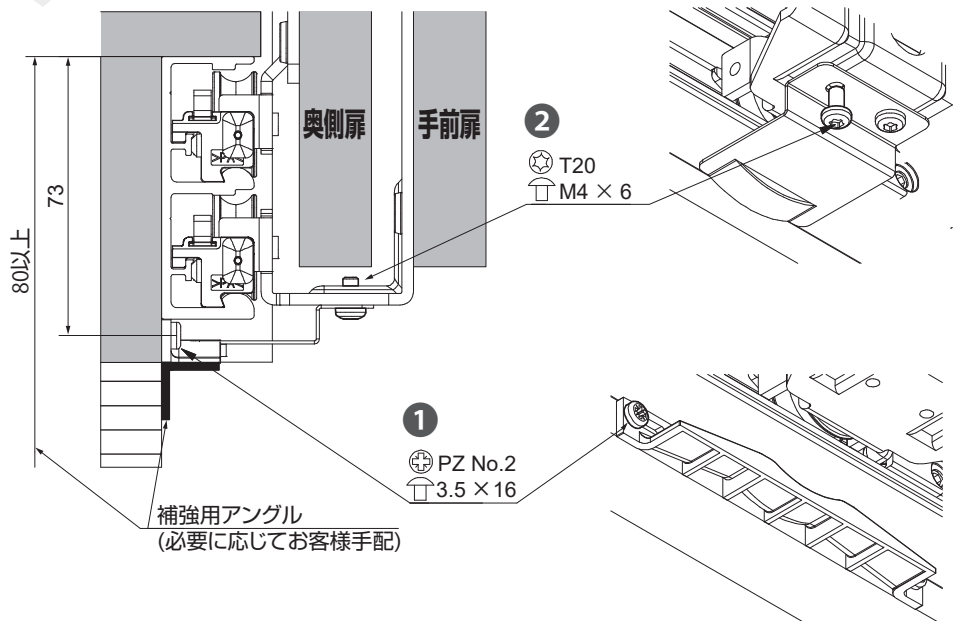
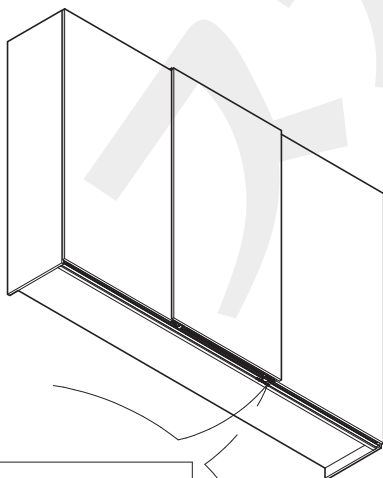

13 カバープロファイルの取付け

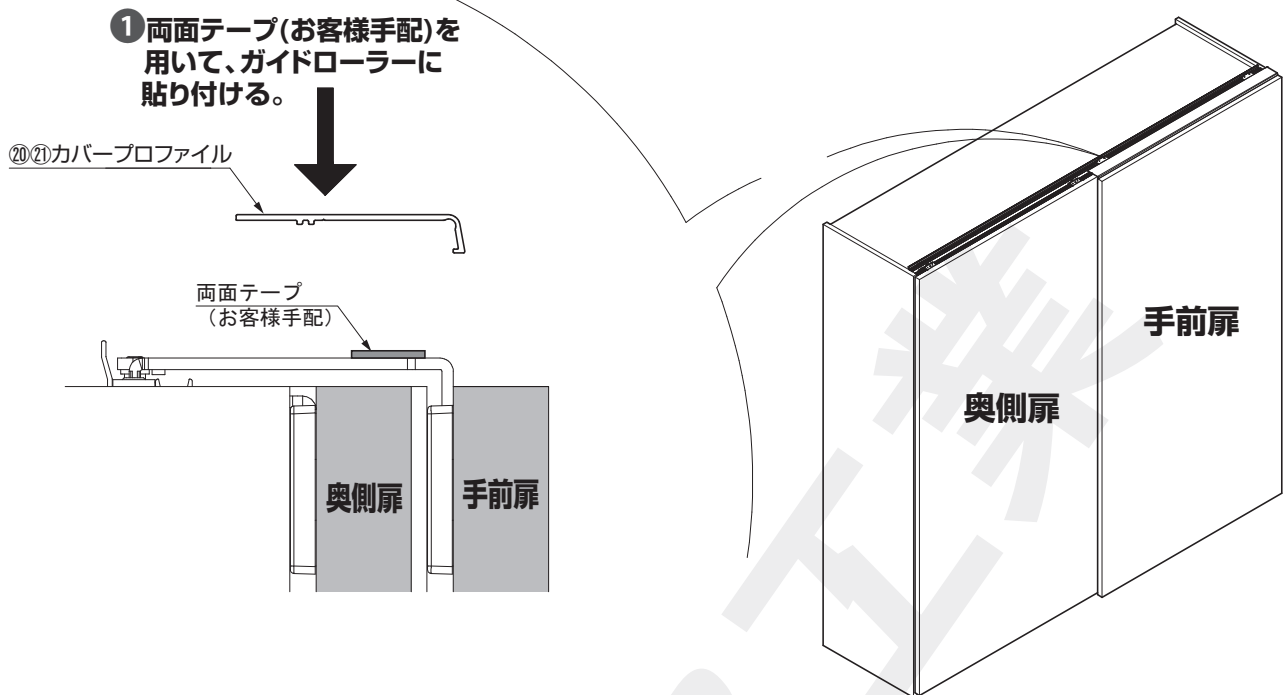

14 扉の外し方

① 3枚扉ダンパーありの場合

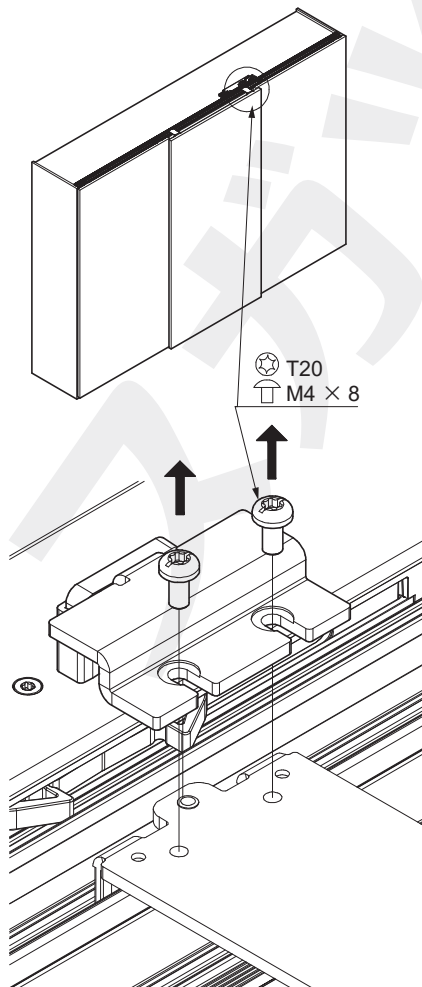

② 2枚扉の場合

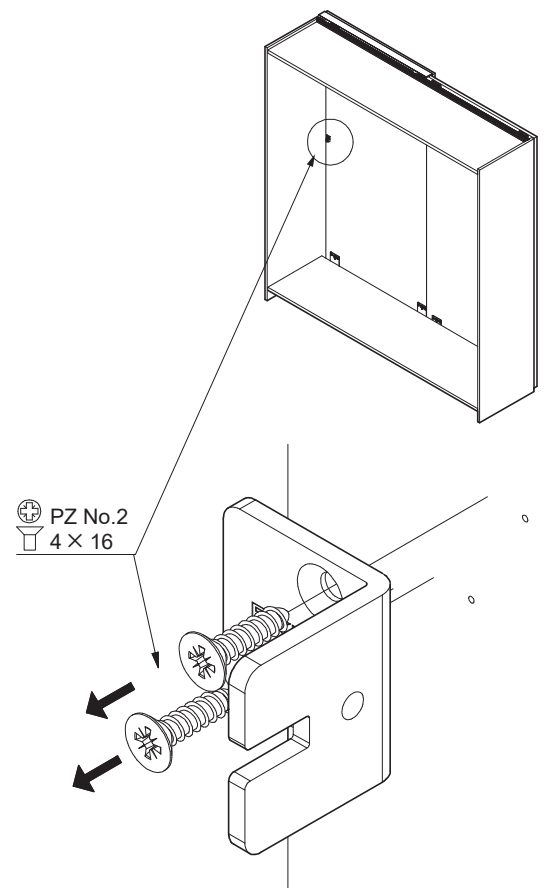

扉の外し方(続き) ダンパーがある場合は、ダンパーを最初に外す。

3

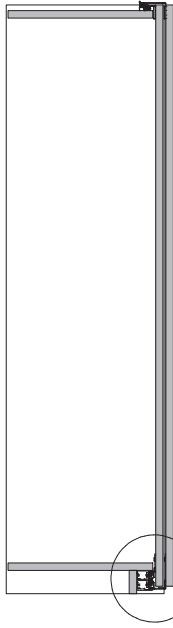

止めねじを緩め、持ち上げて外す。

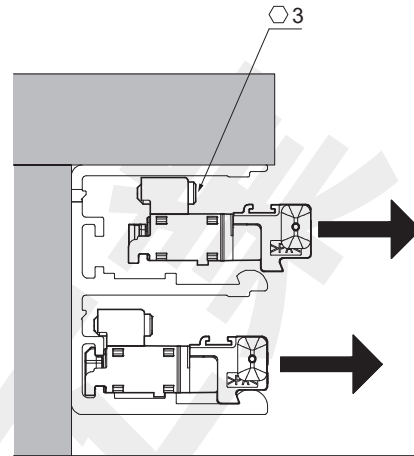

4

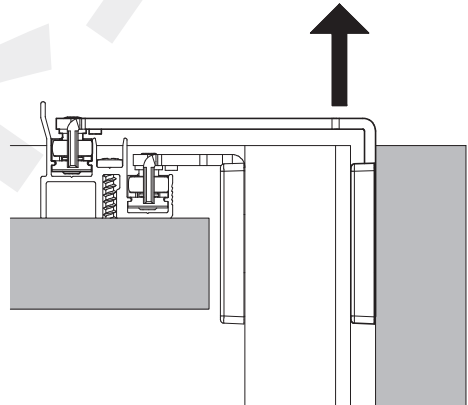
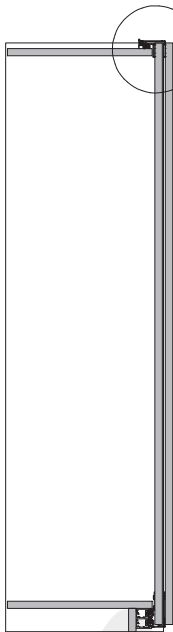

5

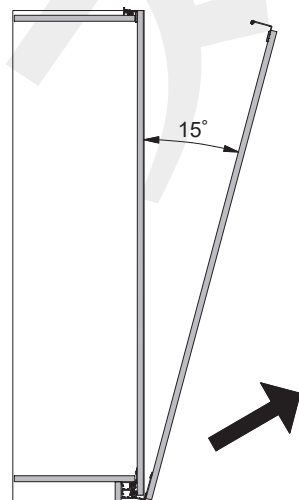

スガツネ工業

**本製品に関するご質問・ご相談は、
ご購入先の販売店 へのお問い合わせを推奨しております。**

※弊社は代理店販売をメインとしておりますので、販売代理店へ先ずお問い合わせいただく事が、スムーズな対応にもなります。

SUGATSUNE **スガツネ工業**
LAMP 印の機能&デザイン金物メーカー

TEL:03-3864-1122(代) 平日9:00~17:30
E-mail : support@sugatsune.co.jp

2022.01. 1493-1