

このたびは、弊社製品をご採用いただきありがとうございます。取付作業前に本書をよくお読みのうえ、正しく取り付けてください。取付後は、本書をいつでも取り出せるよう保管してください。

本製品について

- 造作家具などに最適なミックス仕様（上扉側：インセット、下扉側：かぶせ）です。
- オプションの内蔵型ソフトクロージングダンパーを使用すると、扉を静かにゆっくり引き込みます。

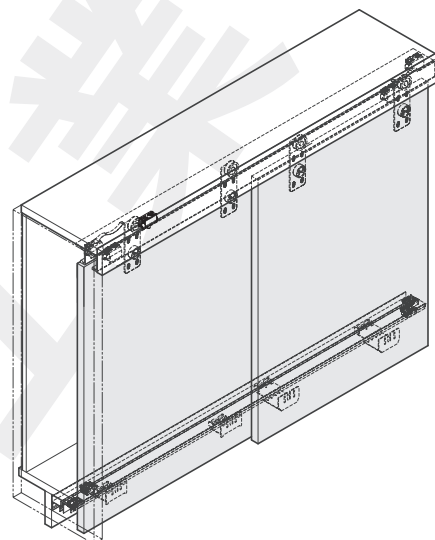

取付けできる扉

扉幅	1400 mm 以下
扉高さ	2600 mm 以下
扉厚	25 mm
扉質量	65 kg 以下（扉 1 枚当たり）

正しく安全に取り付けていただくために

図記号の意味

 警告 注意	 禁止	 厳守
--	--	--

⚠ 警告 死亡または重傷を負うおそれがある内容を示します。





- ❗ 扉の質量、扉の開閉時の衝撃に耐えうる強度のキャビネットを製作してください。また、ねじは必ず指定したものを使用し確実に締めつけてください。取付強度が不足していると、上レールや扉が脱落してけがをすることがあります。
- ⊘ 本来の目的とは異なる使用方法や本書に示す仕様以外の扉には使用しないでください。
- ⊘ 本書で説明する部分以外の分解、および改造はしないでください。

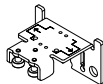
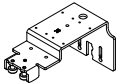

⚠ 注意 軽傷を負うことや、物的損害が発生するおそれがある内容を示します。

- ❗ 本製品の取付工事は、知識、経験のある方が本書に従い正しく行ってください。取付けに不備があると、扉の脱落などにより思わぬけがをすることがあります。
- ❗ 指定寸法、仕様、各部の水平、垂直を必ず守ってください。板の反り、傾きやねじれは、故障などの原因になります。
- ❗ 部材を切断した場合、切断面のバリやかえりはきれいに取り除いてください。切りくずが上レールの中に残らないよう、きれいに取り除いてください。
- ❗ 本製品は家具を構成する為の部品です。取付終了後に、最終製品としての機能及び安全性をご確認ください。また、使用者へ家具を安全に使用するための注意事項を伝えてください。
- ❗ ねじの緩み等異常がないか、定期的に点検し、増し締めしてください（お使い始めから 1 ヶ月後と 6 ヶ月後、その後は 1 年ごとを目安にしてください）。

部品セット一覧

部品セット名	品番
㊦: 2枚扉用	55-3203-071
㊧: 3枚扉用	55-3203-072

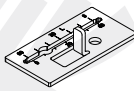

No.	数量		部品
	2枚扉 ㊦	3枚扉 ㊧	
①	4 ヶ	6 ヶ	ローラー 
②	2 ヶ	4 ヶ	ガイドローラー 
③	2 ヶ	2 ヶ	ガイドローラー 
④	4 ヶ	6 ヶ	ガイドローラー用ブラケット 
⑤	4 ヶ	4 ヶ	ストッパー 
⑥	2 ヶ	3 ヶ	ストップばね 
⑦	4 ヶ	4 ヶ	ストッパー 

No.	数量		部品
	2枚扉 ㊦	3枚扉 ㊧	
⑧	1 ヶ	2 ヶ	戸当り 
⑨	1 ヶ	2 ヶ	引残し調整ストッパー 
⑩	—	2 ヶ	戸当り 

⑪ 取付ねじ

種類	2枚扉	3枚扉
・プラスチックワッシャー	16本	24本
・十字穴 (PZ) 付皿タッピンねじ 4.5 × 25	32本	48本
・ヘキサロピュラ穴付皿小ねじ (セルフタップ) M4 × 8	2本	3本
・ヘキサロピュラ穴付皿小ねじ (セルフタップ) M4 × 6	1本	2本
・ヘキサロピュラ穴付皿小ねじ (セルフタップ) M3 × 6	2本	4本

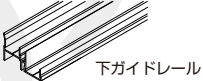
必要な部品

レールセット ㊨品番 55-3209-071 (2500mm)	 上レール  下ガイドレール	幕板クリップ ㊩品番 55-3155-000 
--	---	---

オプション部品

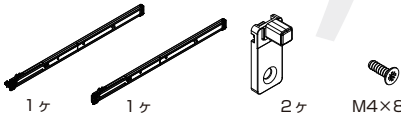
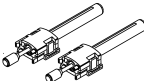
ソフトクローリングダンパーセット ㊪品番 55-3214-071  1ヶ 1ヶ 2ヶ M4×8: 2ヶ	ガイド用ソフトクローザー ㊫品番 55-3219-051 
--	---

寸法図

本書で述べる位置を示す言葉（例：右扉、手前扉、手前扉、右側、左側など）は、全てキャビネットの正面側から見た位置を示します。

【扉の加工寸法（扉裏面）】

2枚扉の場合

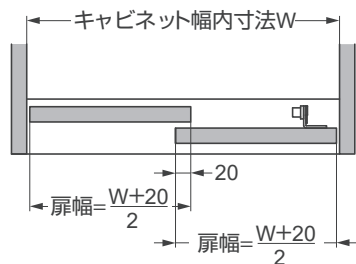

3枚扉の場合

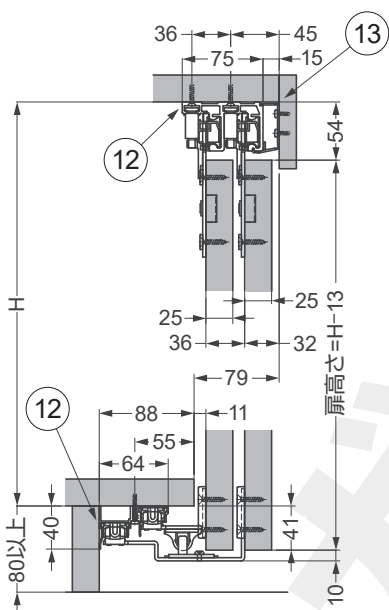
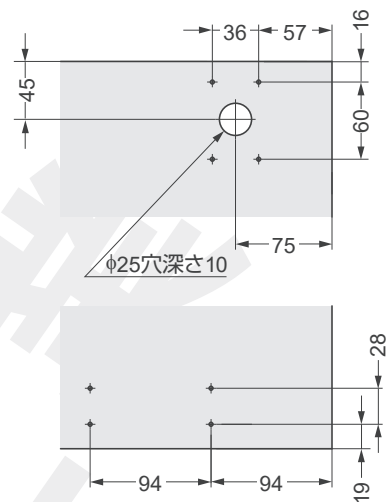
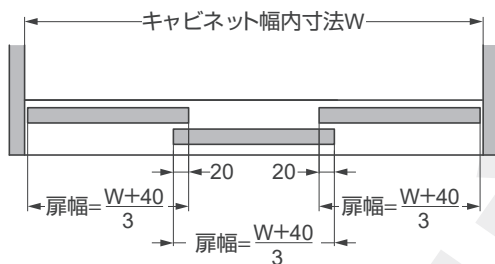

奥側扉の左側

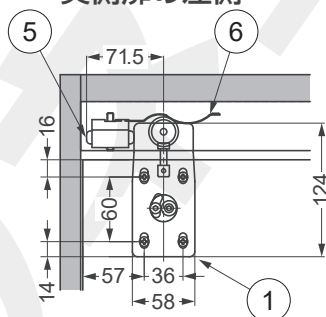

手前扉の右側

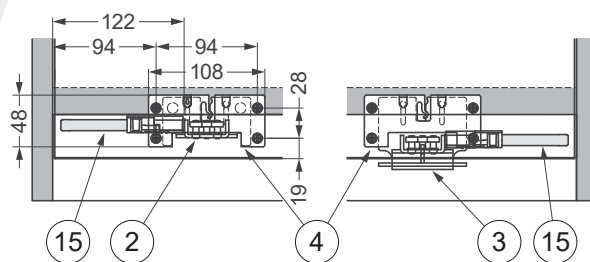
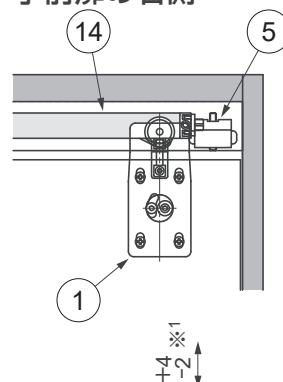

※1 扉の位置は上下に-2 mmから+4 mmの範囲で調整できます。

使う工具と準備していただくもの

- ・ プラスドライバー（PZ用） 2番
- ・ マイナスドライバー No.3
- ・ ヘキサロビュラドライバー T10、T20
- ・ 六角レンチ 呼び 3, 4
- ・ 金属用のこぎり
- ・ 十字穴付き皿タッピンねじ 呼び 4（上レール取付用）
- ・ 十字穴付き皿タッピンねじ 呼び 3.5（下ガイドレール取付用）
- ・ 十字穴付き皿タッピンねじ 呼び 4（下ガイドレールを地板上から固定する場合）
- ・ 十字穴付き皿タッピンねじ 呼び 3.5 × 12（幕板クリップ固定用）

2枚扉

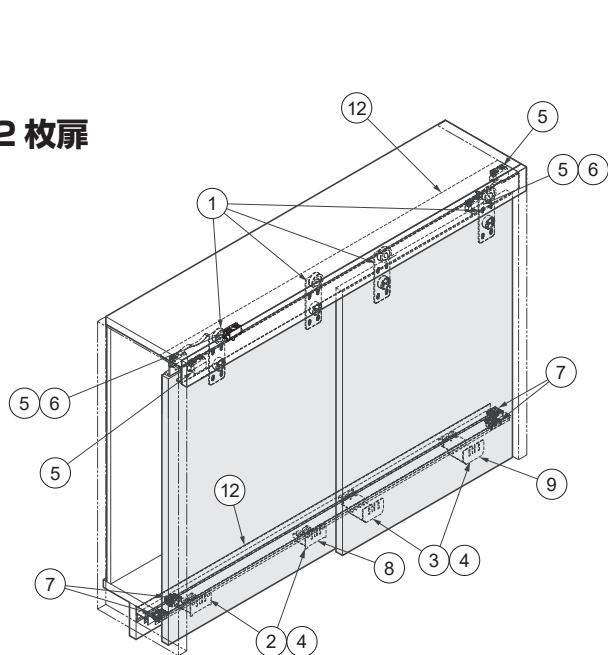

3枚扉

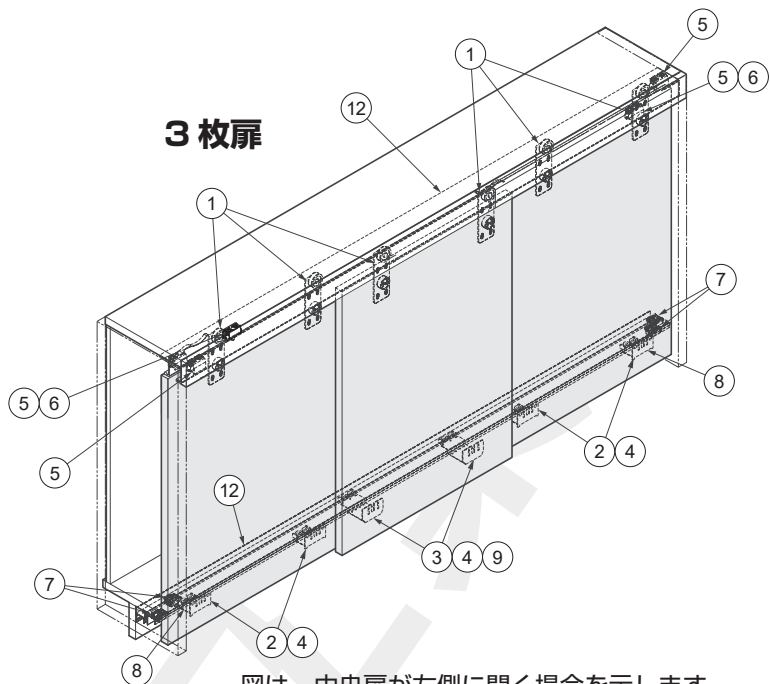

図は、中央扉が左側に開く場合を示します。

取付手順

ソフトクロージングダンパーの表記について

本書では、表記簡略化のため、『ソフトクロージングダンパー』を『ダンパー』と表記します。

また、ダンパーを使う場合と使わない場合について、以下のピクトを用いて区別します。



←ダンパーを使う場合を示します。



←ダンパーを使わない場合を示します。

1 レール類の切断

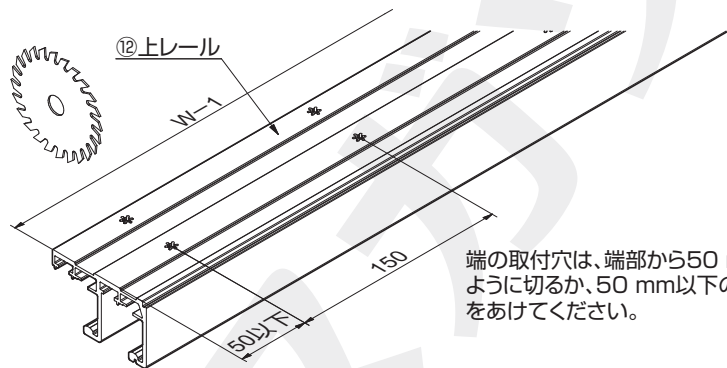

端の取付穴は、端部から50 mm以下になるように切るか、50 mm以下のところに取付穴をあけてください。

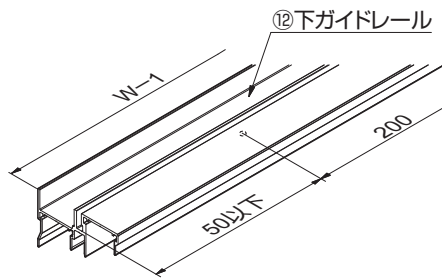

注意

①切断面のバリ・かえり、レール内の切りくずやほこりをきれいに取り除いてください。

2 下ガイドレールへの部品取付け



〔1〕下ガイドレールにクローザーを使わない場合

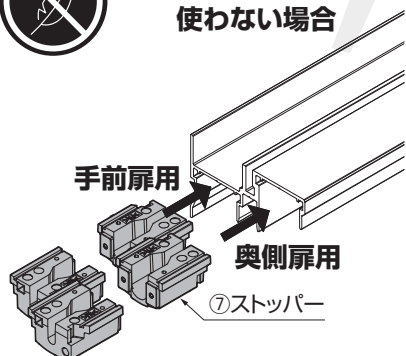

〔2〕ガイド用ソフトクローザーの取付け

オプション：
扉の縦横比が3：1以上の場合

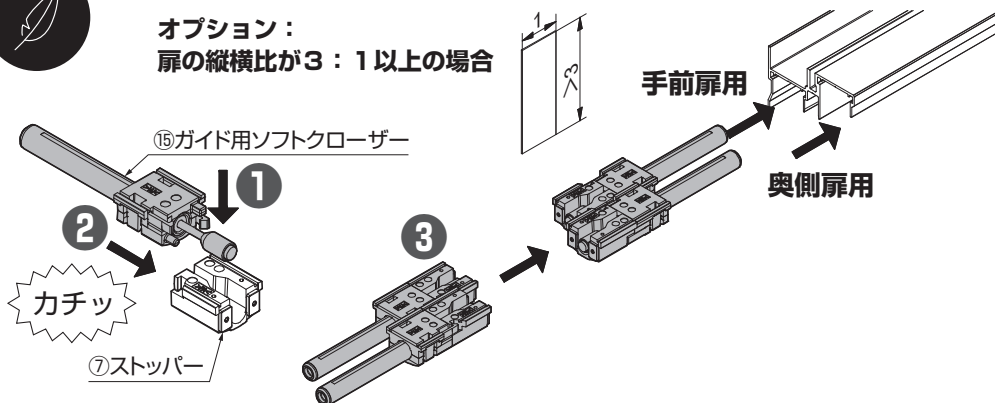

[3] ストッパーの仮止め

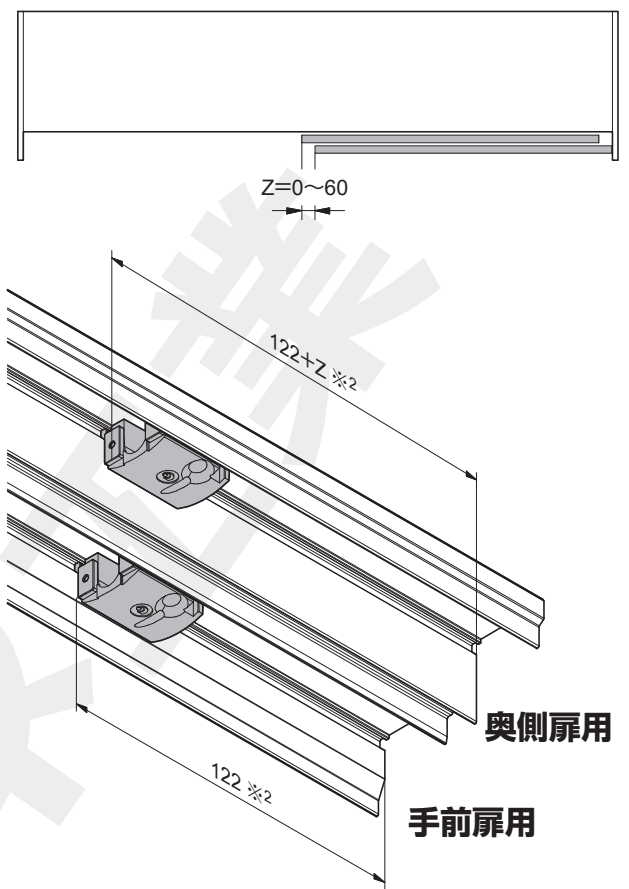
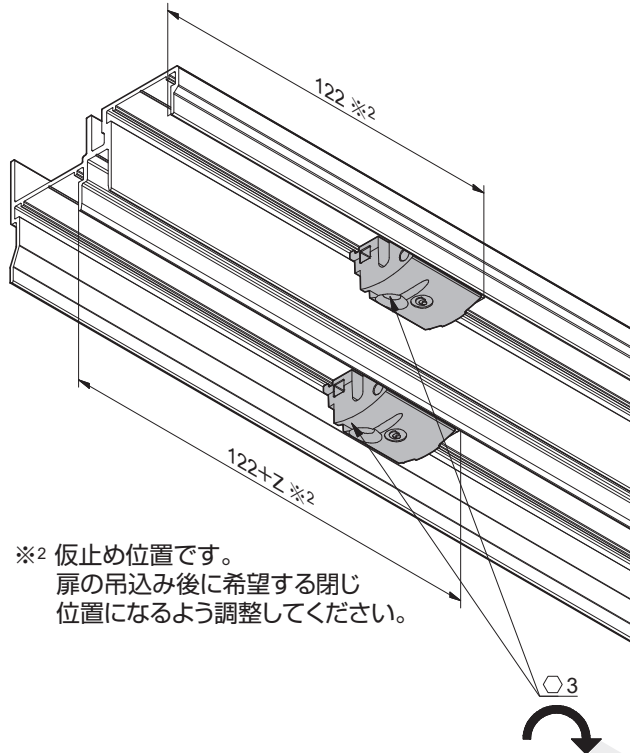

3 上レールへの部品取付け



奥側扉用

手前扉用

⑤ ストッパー

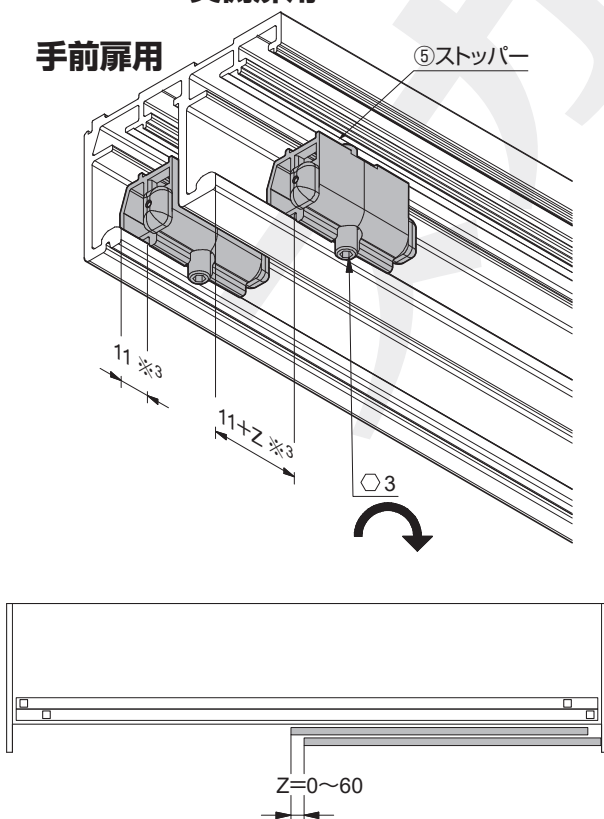

手前

奥

① 差し込む

② 止めねじを締める

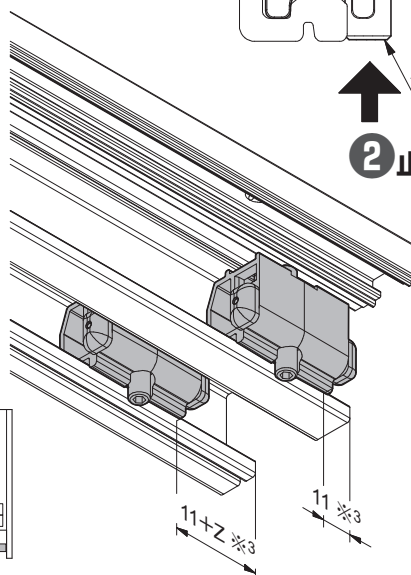

※3 仮止め位置です。
扉の吊込み後に希望する閉じ位置になるよう調整してください。

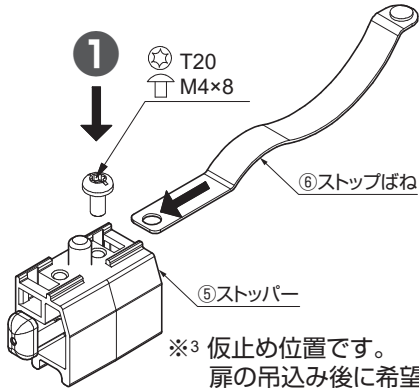
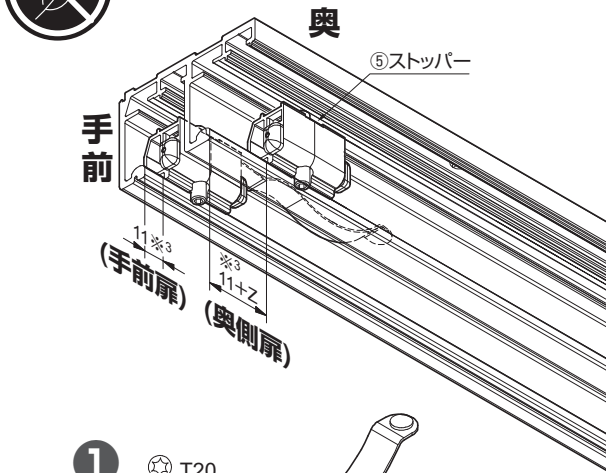

※3 仮止め位置です。
扉の吊込み後に希望する閉じ
位置になるよう調整してください。

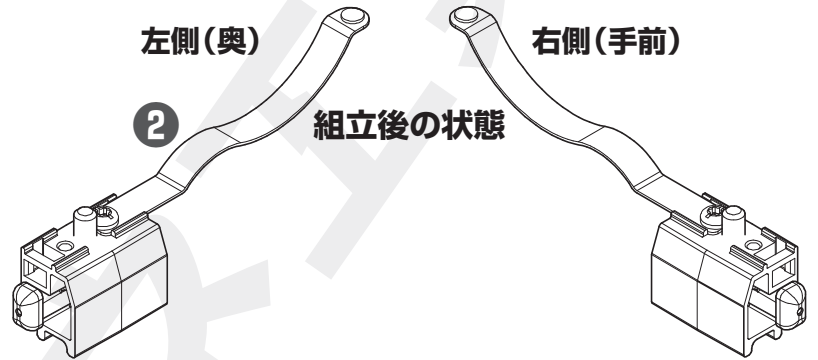
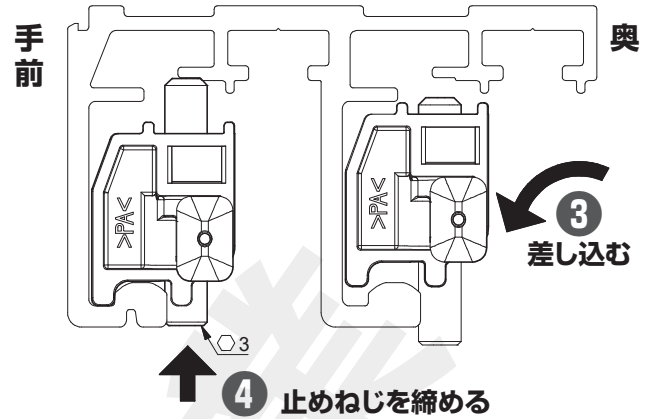

4 キャビネットへの部品取付け

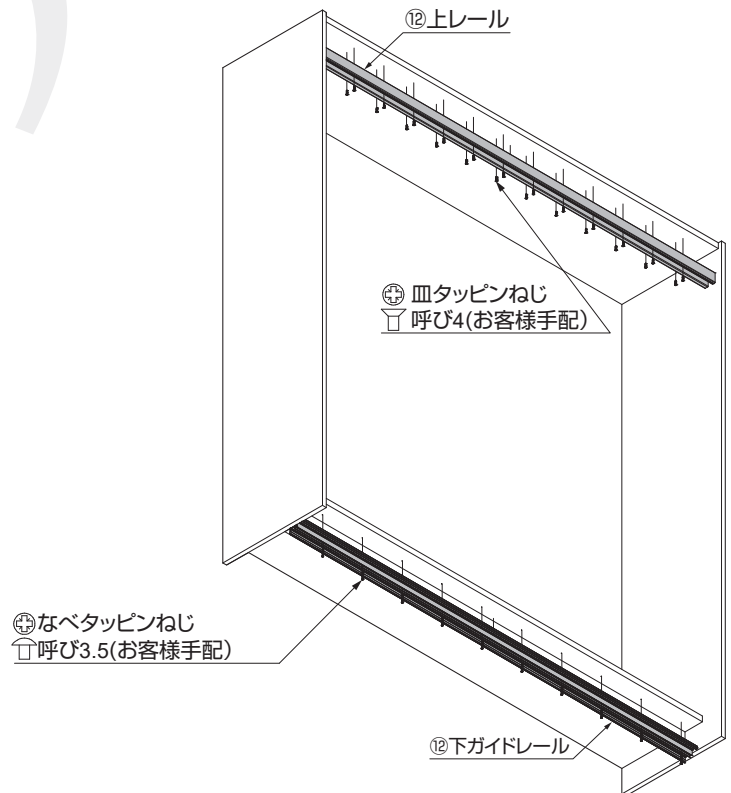
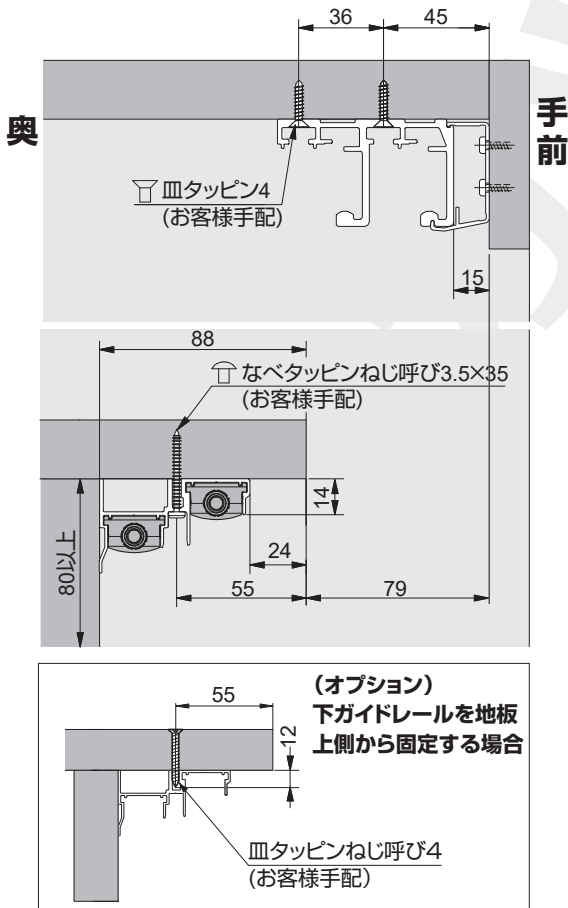

5 扉への部品取付け

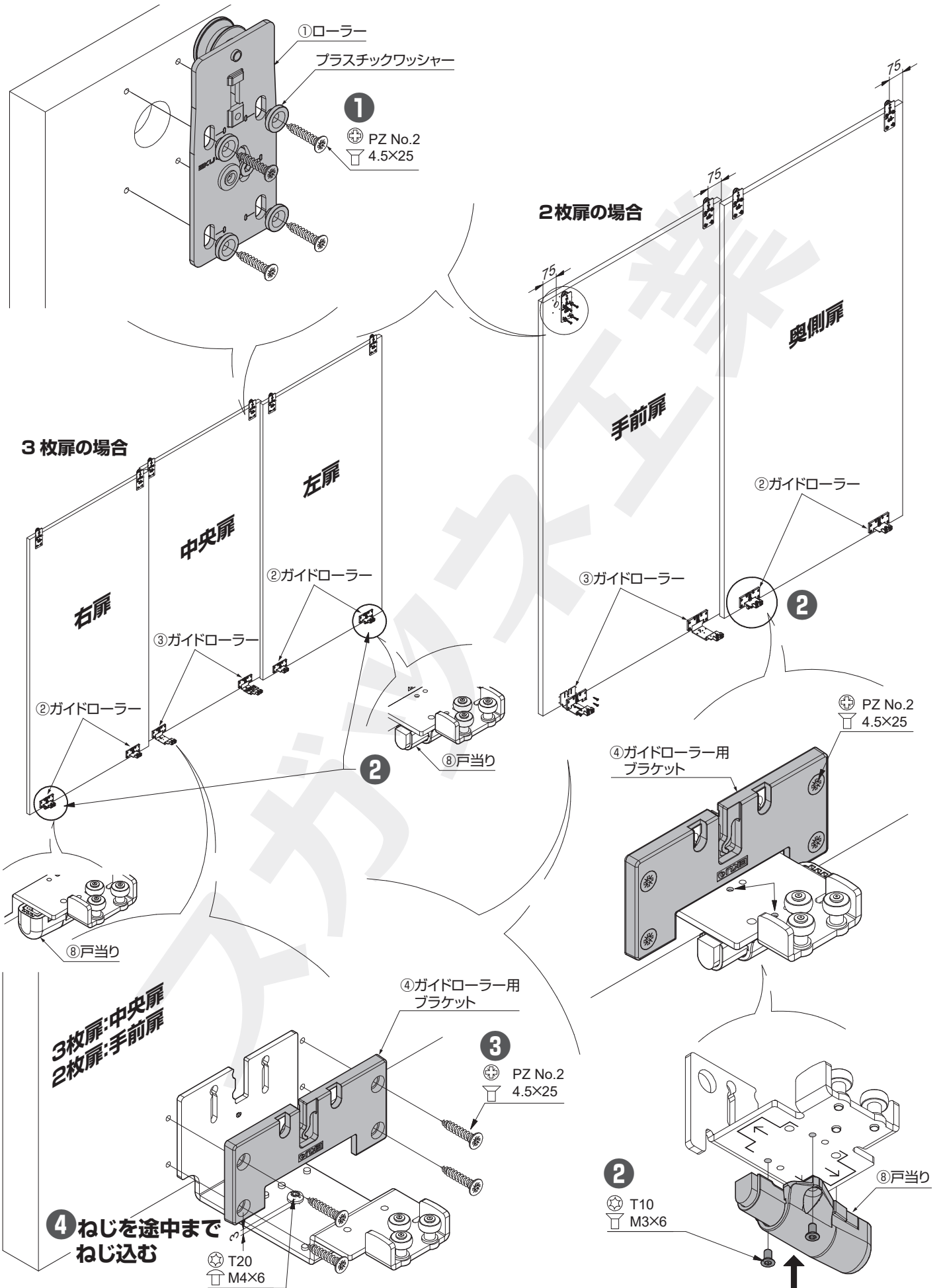

6 扉の吊込み

①～⑧の順に作業する

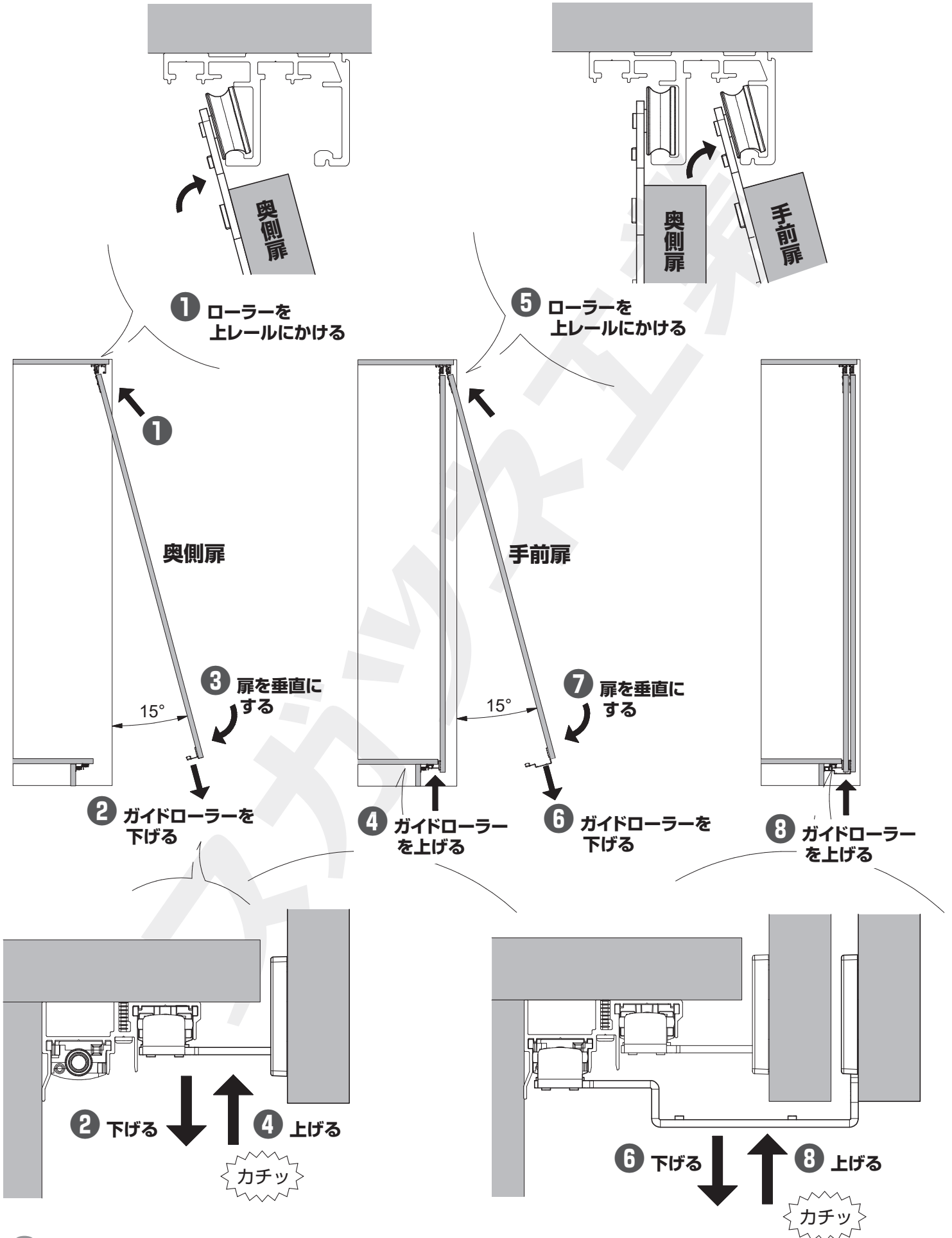

7 ダンパーの取付け

【1】ダンパーの取付パターン一覧



● …ダンパー	⇄ ソフトクローズ
▲ …中央扉用 ソフトクローザー	⇄ ソフトオープン
■ …ダンパー取付座	

■2枚扉の場合

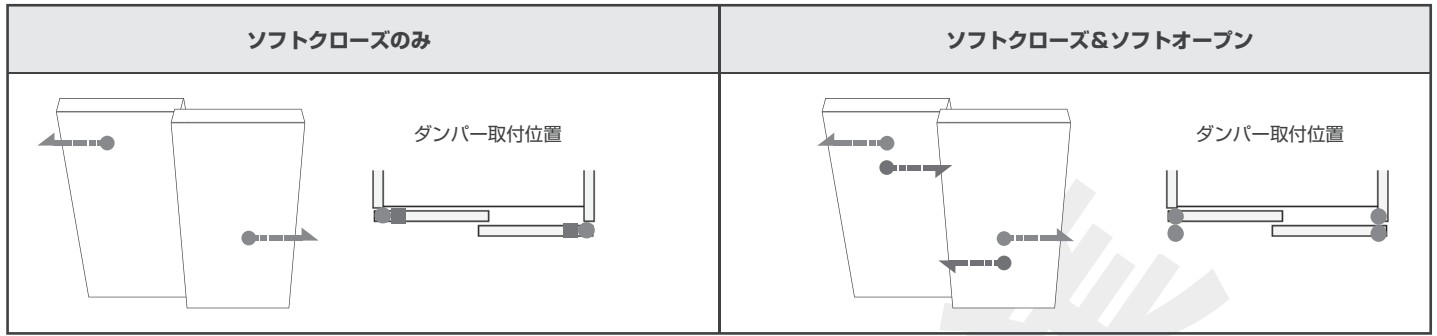

■3枚扉の場合

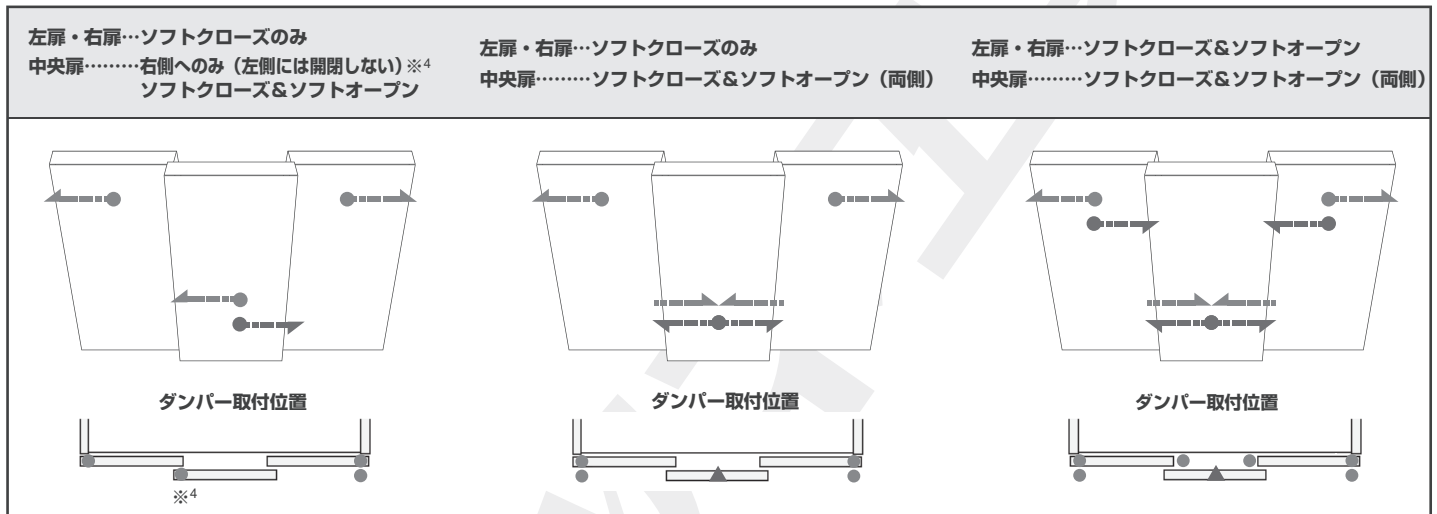

※4 ダンパーを右側に取り付けると、扉を左側にのみ開閉できます。

【2】ダンパーの取付け

ダンパーとストッパーの位置

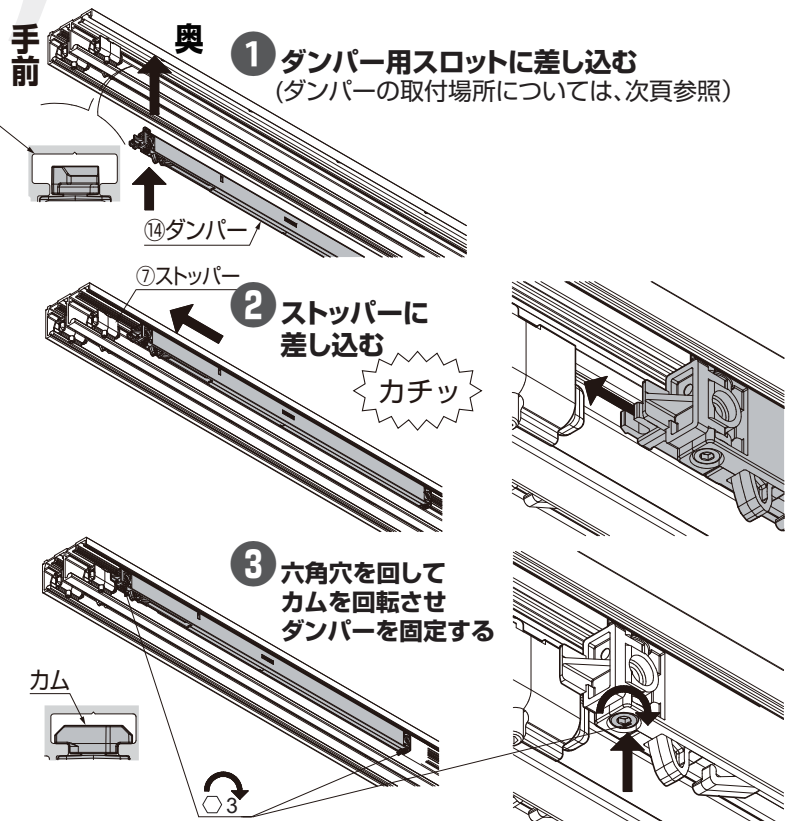
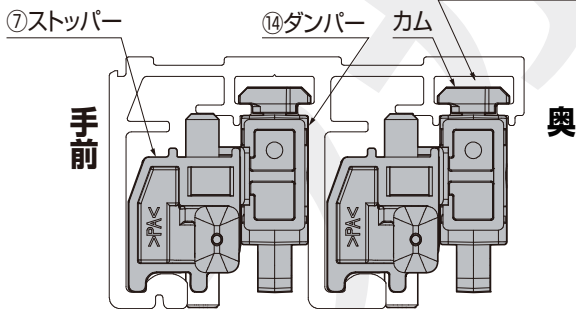

ダンパーの取付場所（配置）



ソフトクローズのみ

ソフトクローズ+ソフトオープン

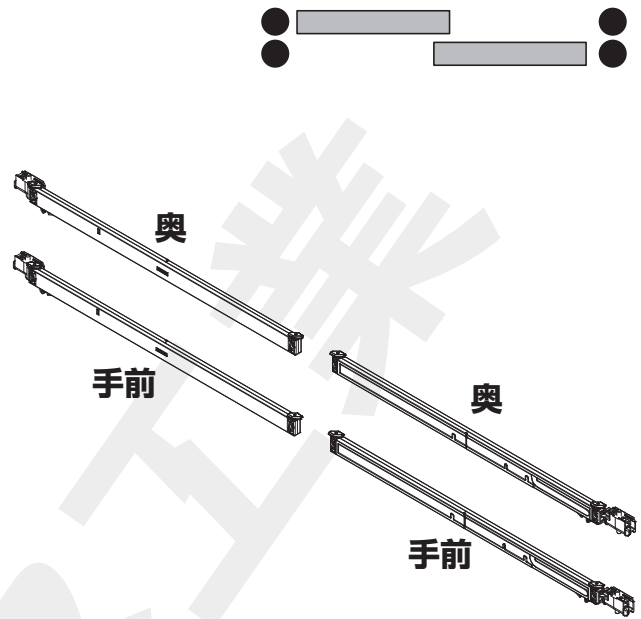
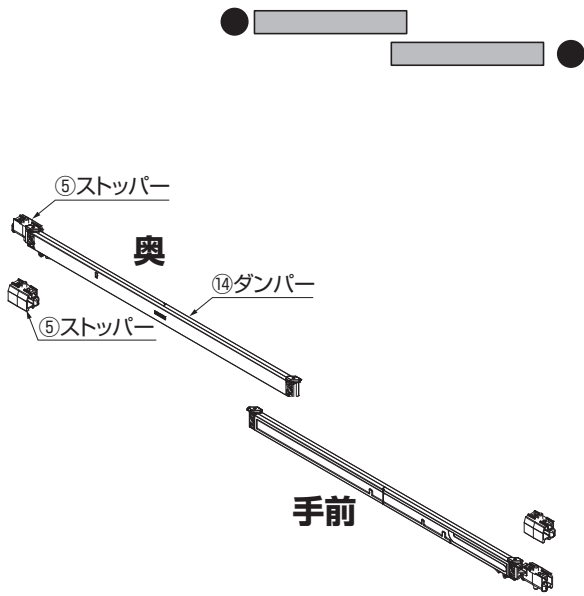

8 トリガーの取付け、動作確認



1 ローラーにトリガーをはめ込む

2 ねじで固定する

取付後の状態

注意

① 初回は扉をゆっくり動かしてください。

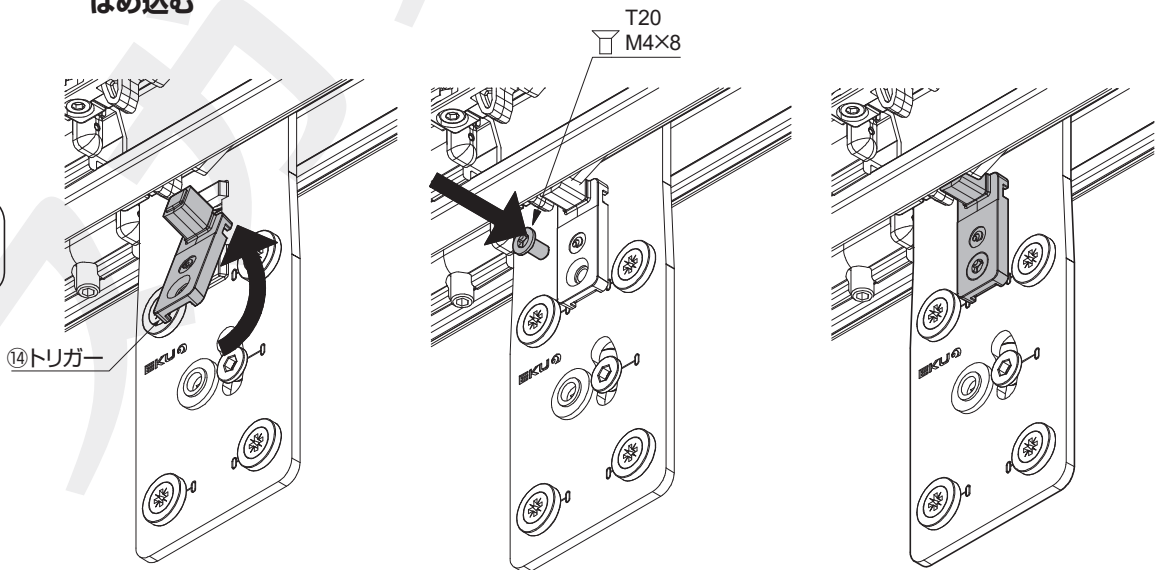

9 扉の調整

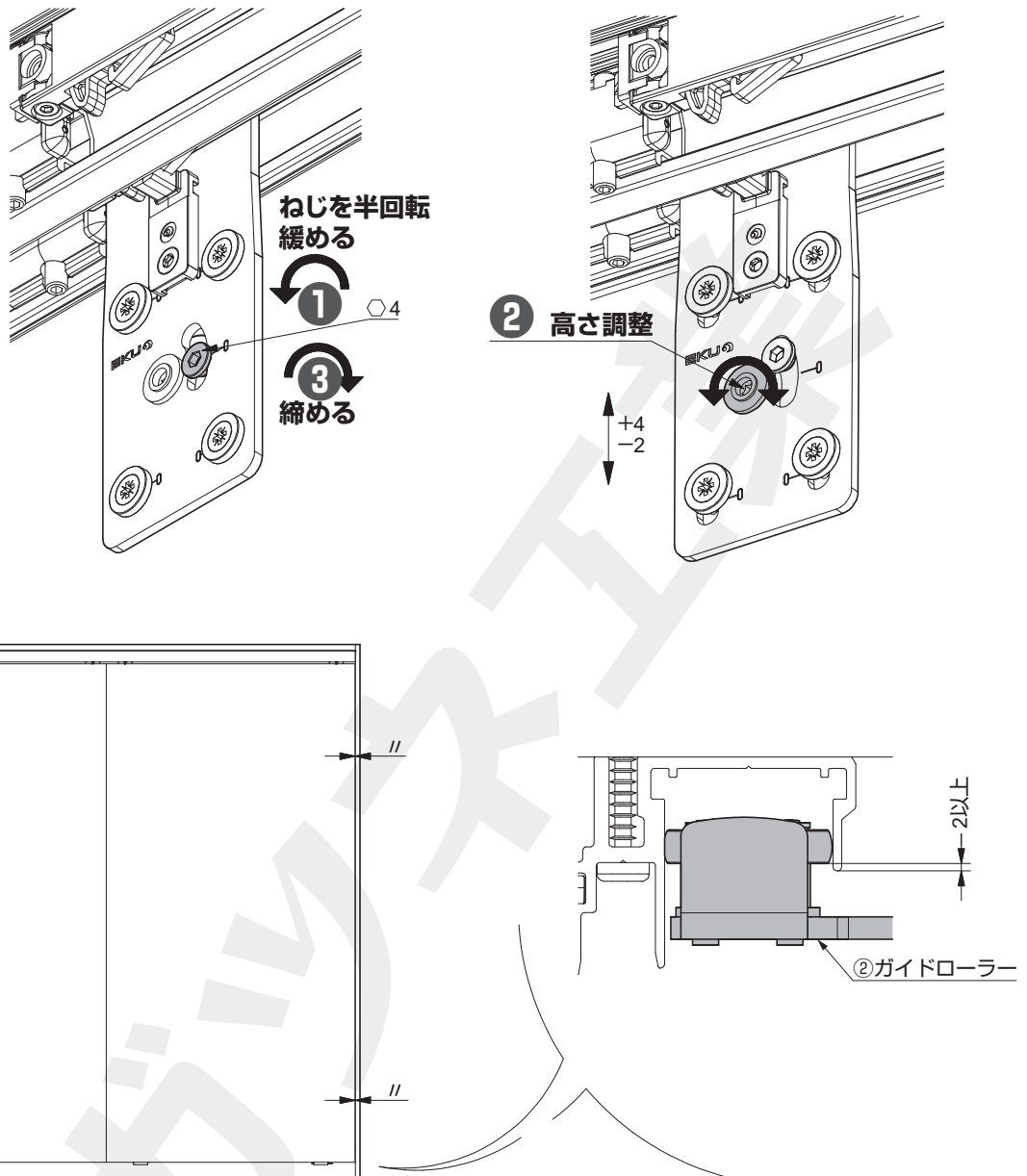

10 戸当りの取付け (3枚扉の場合)

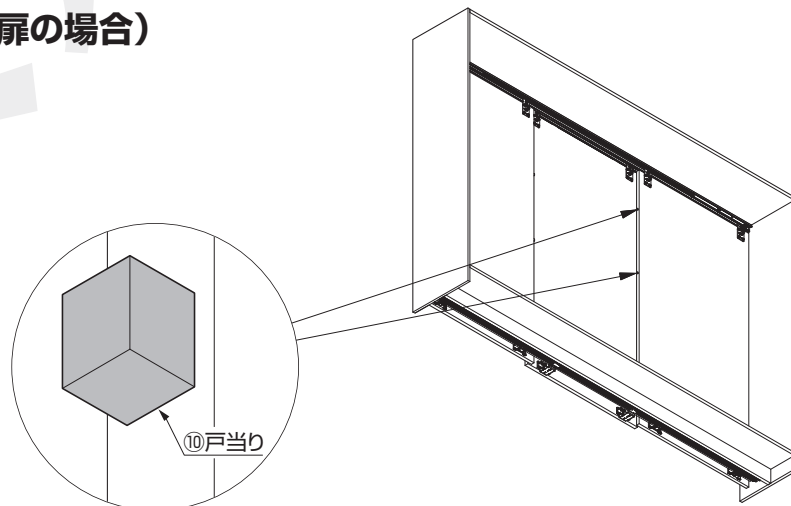

引残し調整ストッパーの取付け

2枚扉の場合

3枚扉の場合



⑨引残し調整ストッパー

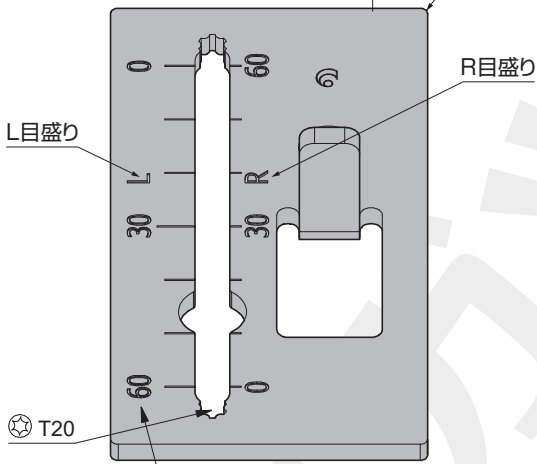

1

③ガイドローラー

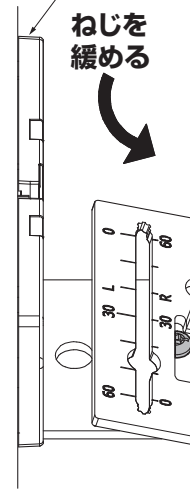

2

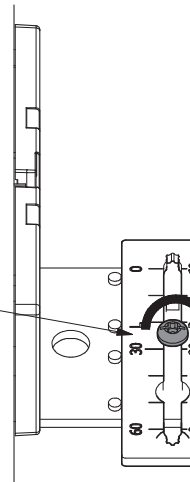
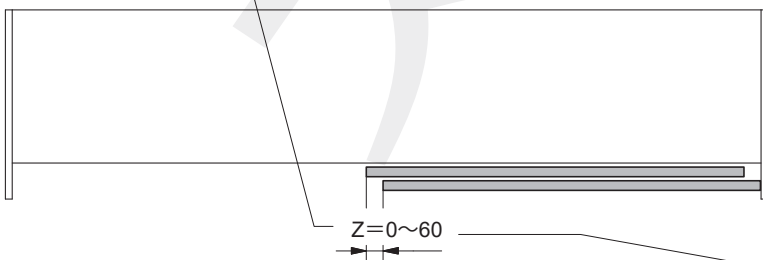

目盛りを
Z寸法に
合わせ、
ねじを締める

12 幕板の取付け

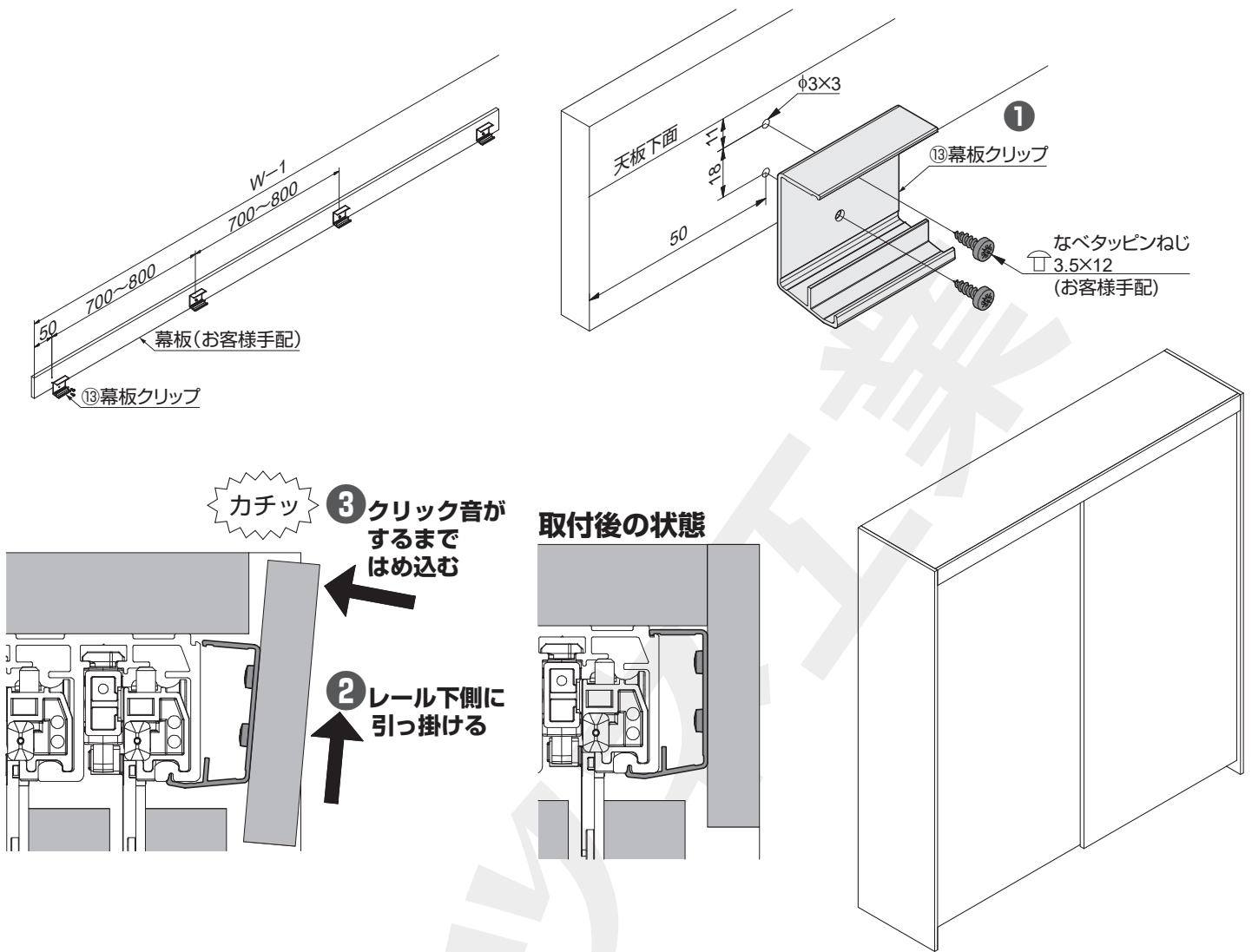

13 扉の外し方

①～⑥の順に作業する

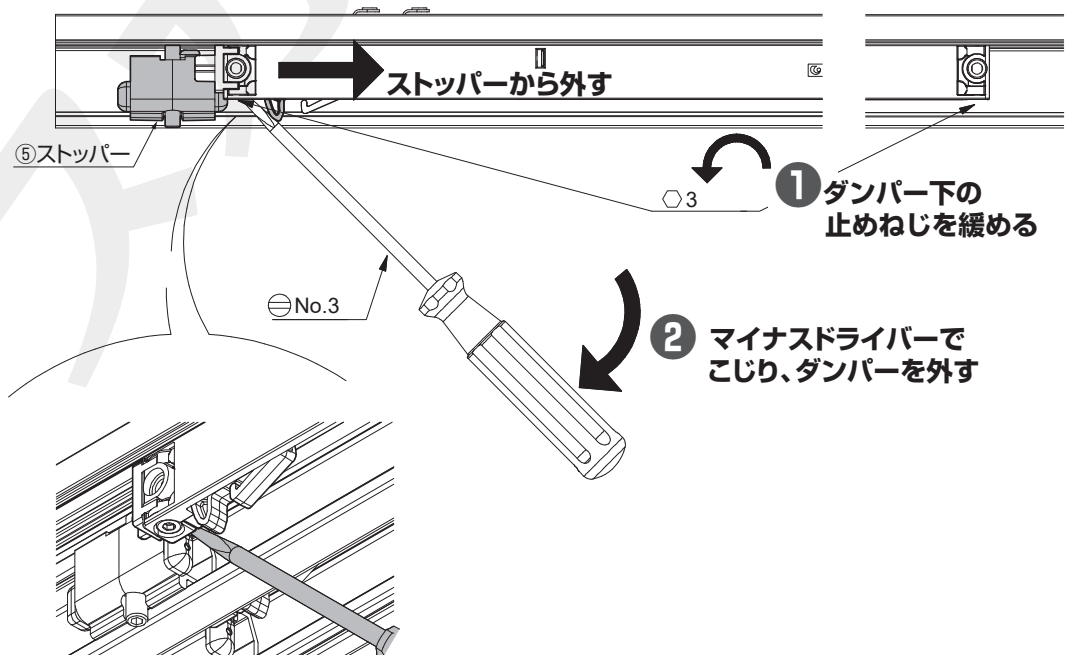

13 扉の外し方 (続き)

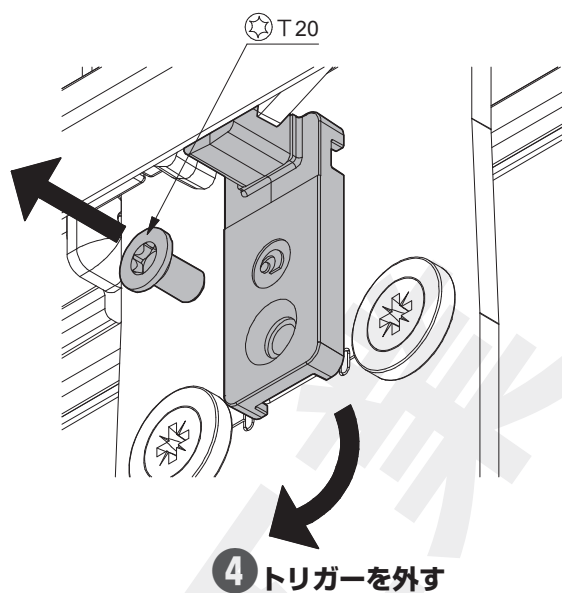
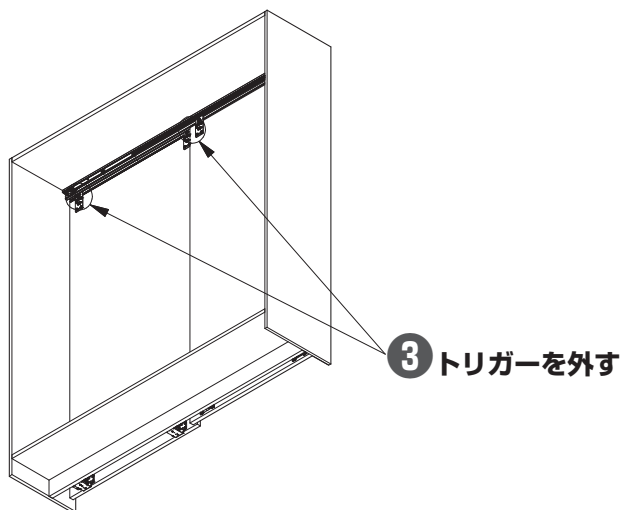

5 引残し調整ストッパーを外す

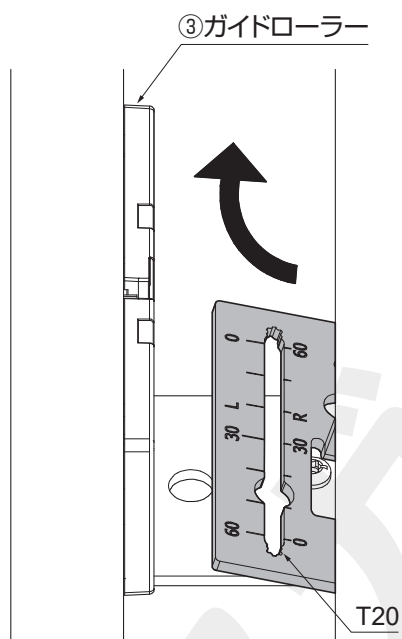

6 ガイドローラーを下げ 扉を外す

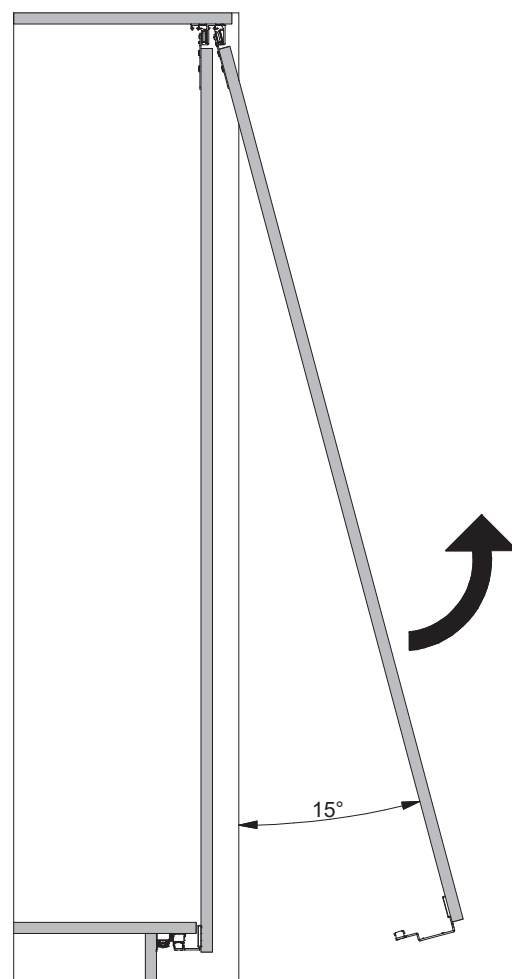

本製品に関するご質問・ご相談は、
ご購入先の販売店 へのお問い合わせを推奨しております。

※弊社は代理店販売をメインとしておりますので、販売代理店へ先ずお問い合わせいただく事が、スムーズな対応にもなります。

SUGATSUNE スガツネ工業
LAMP 印の機能&デザイン金物メーカー

TEL:03-3864-1122(代) 平日9:00~17:30
E-mail: support@sugatsune.co.jp

2022.01. 1498-1