

# 取付・操作説明書

## DL-202 型 ダイヤル錠 番号固定設定タイプ 木・板金用

このたびは、弊社製品をご採用いただきありがとうございます。取付作業前に本説明書をよくお読みのうえ、正しく取り付けてください。取付後は、本書をいつでも取り出せるよう保管してください。

### 本製品について

- 木扉・板金扉用の両方に取付け可能なダイヤル錠です。
- 暗証番号を忘れても、別売の非常解錠キーを用いて解錠できます。

### 取り付けできる扉

扉厚	板金扉	木扉
	1.5 ~ 4.5 mm	18 ~ 21 mm

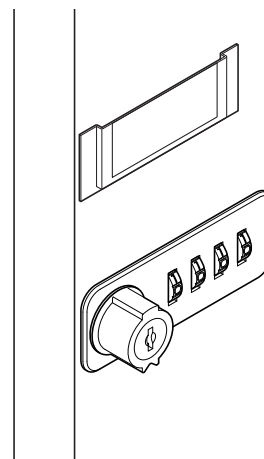

### 正しく安全に施工していただくために

- ⚠ 警告・注意
- 🚫 禁止
- ❗ 厳守

⚠ **注意** 軽傷を負うことや、物的損害が発生するおそれがある内容を示します。

❗ 非常解錠キーは、悪用されることがないように管理してください。

### 寸法図

図は右吊元用を示します。左吊元用は、つまみや設定ボタンの配置、およびつまみの上下（施錠マーク）が逆になります。

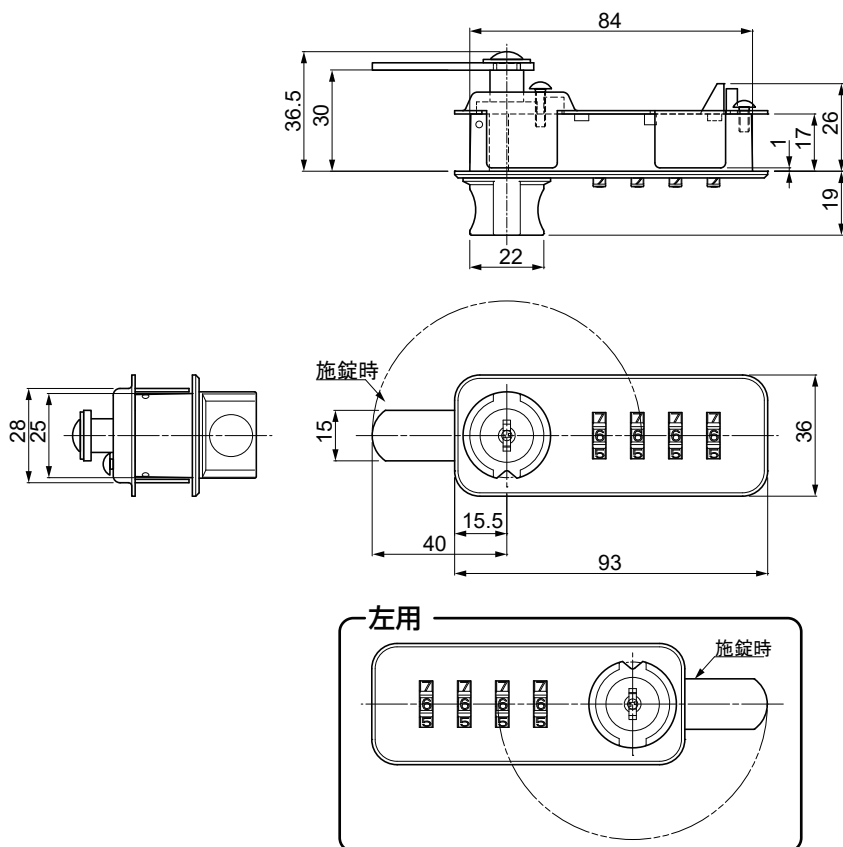

### 扉加工図

木扉用

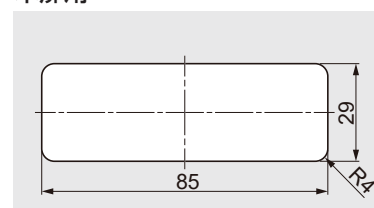

板金用

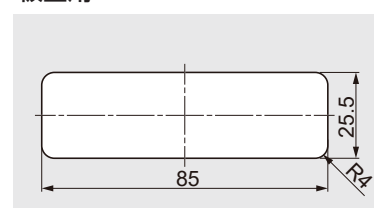

## 暗証番号の設定方法

- 扉を開け、つまみを施錠位置にまわしきる。
- 現在の暗証番号にダイヤルを合わせる（出荷時は 5555）以降⑤が済むまでつまみを動かさないこと。

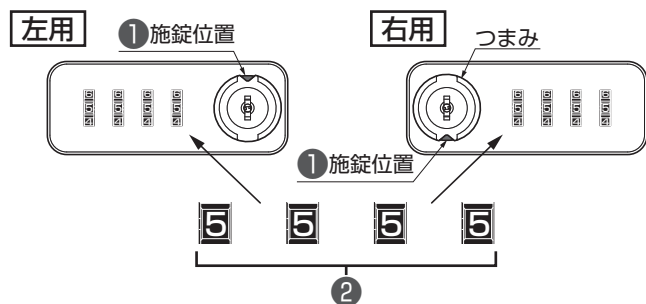

うっかり動かしたら、つまみを 120° 以上回す。  
（ダイヤルは 0000 になる）  
再び施錠位置までもどし、②から進める。

- 設定ボタンを押す。

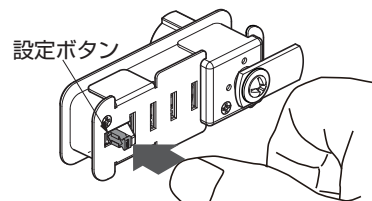

- 新しい番号にダイヤルを合わせる。（例 .7777）



- 設定ボタンを引く。

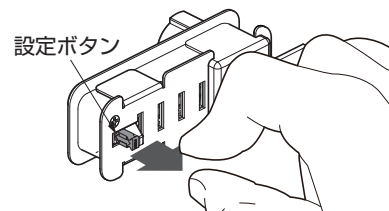

## 暗証番号での操作

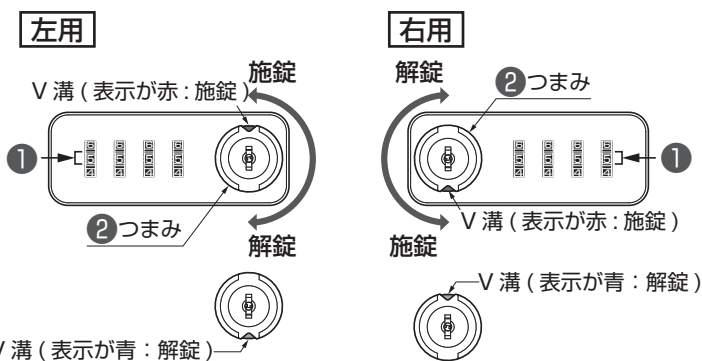

### 【1】 解錠操作

- ダイヤルを設定した暗証番号に合わせる。
- つまみを時計回りに 180° 回す。V溝から青色が見える。（ダイヤルは 0000 にかわる。）

### 【2】 施錠操作

- つまみを反時計回りに 180° 回す。V溝から赤色が見える。（ダイヤルは 0000 のまま。）

## 非常解錠キーでの操作

ここでは右吊元用の鍵を例に説明しています。左吊元用は、つまみや設定ボタンの配置、およびつまみの上下（施解錠マーク）が逆になります。

### 【1】 解錠操作（回す方向は右用も左用も同じです）

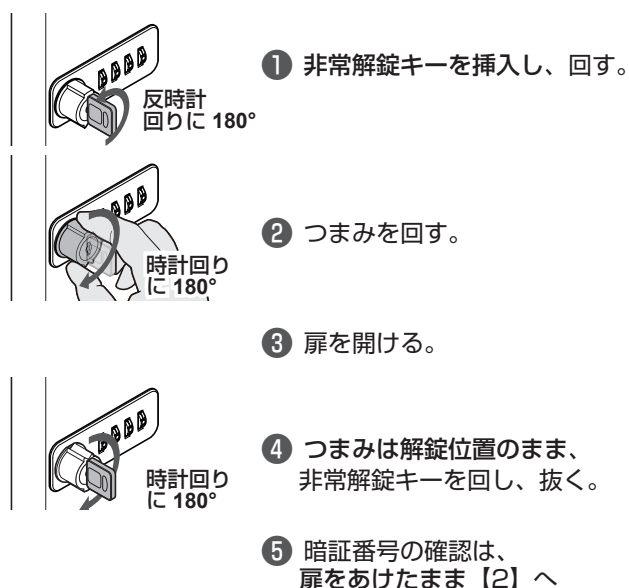

### 【2】 暗証番号の検索

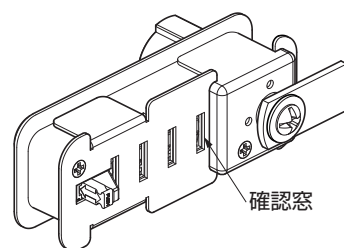

- 扉を開けたまま、つまみを施錠位置まで回す。（解錠状態だとカム寄りの確認窓が隠れてしまう。）
- 本体裏側の確認窓を覗き、赤いマーキングが中央に見える位置に各ダイヤルを合わせる。表側中央に現れた番号が暗証番号です。

本製品に関するご質問・ご相談は、  
ご購入先の販売店 へのお問い合わせを推奨しております。

※弊社は代理店販売をメインとしておりますので、販売代理店へ先ずお問い合わせいただく事が、スムーズな対応にもなります。

**SUGATSUNE** スガツネ工業  
LAMP 印の機能&デザイン金物メーカー

TEL: 03-3864-1122(代) 平日9:00~17:30  
E-mail: support@sugatsune.co.jp

2023.08 1181-2j