

# 取付説明書

## DMB-240 コンセントボックス

本書をよくお読みのうえ、適切な設計・取付けを行ってください。

### 本製品について

- 機器・家具に取り付け、ふた（お客様手配）で差込口を隠すことができるコンセントボックスです。
- 本品に電源を組み込み、家具などに組み込む場合には電気用品（PSE）に該当する場合があります。

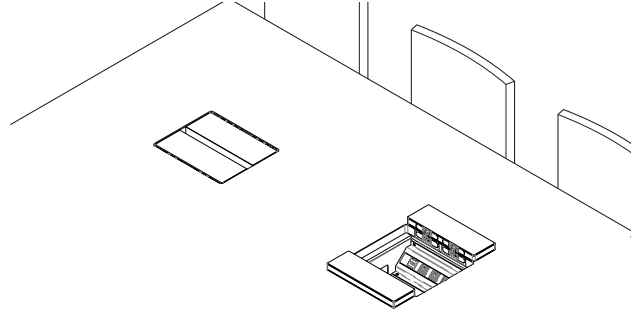

### 部品一覧

在庫状態

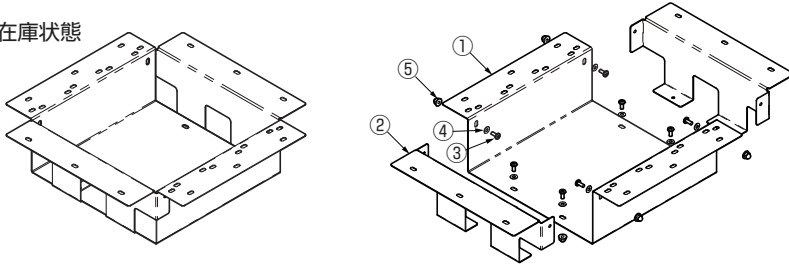

- ① ボトムプレート ……1 ケ
  - ② サイドプレート ……2 ケ
  - ③ 十字穴付バインド小ねじ M4 × 10 ……8 ケ
  - ④ 平座金 M4 ……8 ケ
  - ⑤ フランジ付 六角袋ナット M4 ……8 ケ
- 【付属品】
- ・ 十字穴付バインドタッピンねじ 4 × 16 ……12 ケ
  - ・ 平座金 M4 ……12 ケ

### 取付加工図・取付仕様図

■ 隠し丁番 (HES3D-90 型)、取付ブラケット (HES3D-90MB) を使用する場合

■ ボックスのみ取り付ける場合

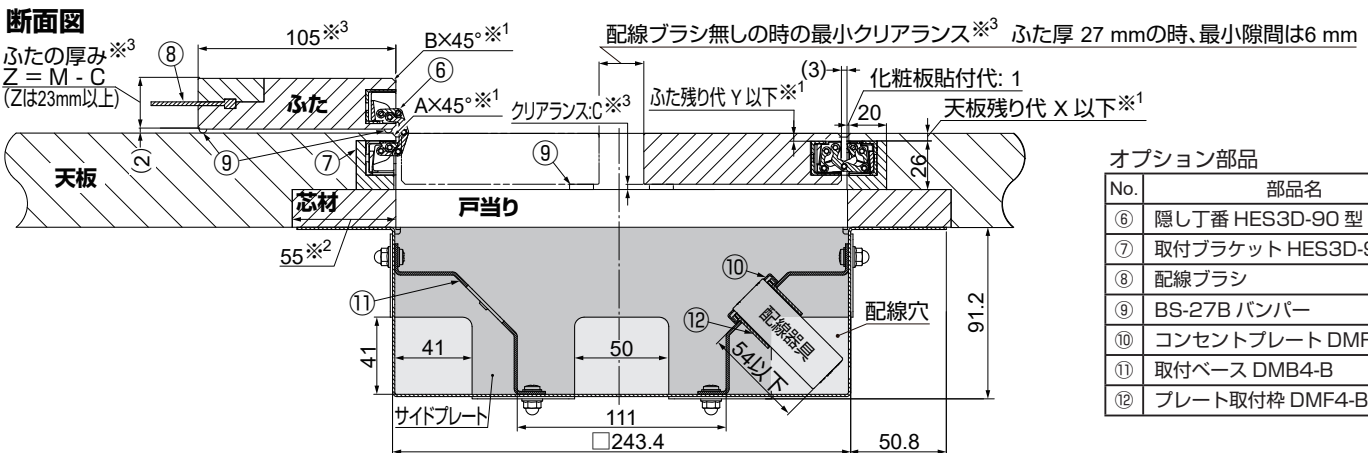
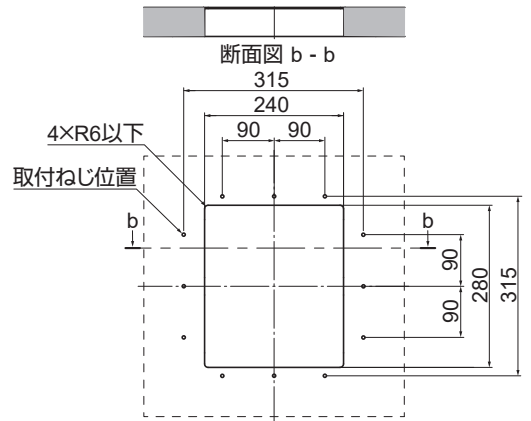
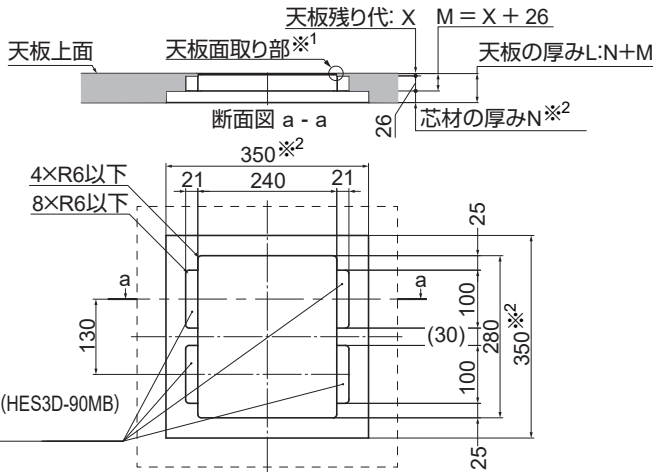

#### オプション部品

No.	部品名
⑥	隠し丁番 HES3D-90 型
⑦	取付ブラケット HES3D-90MB
⑧	配線ブラシ
⑨	BS-27B バンパー
⑩	コンセントプレート DMF 4 型
⑪	取付ベース DMB4-B
⑫	プレート取付枠 DMF4-B

※<sup>1</sup> 天板と扉の「加工残り代」と「C面取りの大きさ」の関係

Y 扉の加工残り代	B 扉の面取り	X 天板の加工残り代	A 天板面取り
3 以下	1	3 以下	1
3.5	2	4 3.5	2

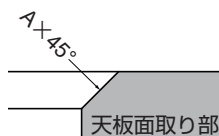

※<sup>2</sup> 天板の厚み・材質・納まり・構成により、変更してください。

※<sup>3</sup> 扉の厚み・材質・納まり・構成により、変更してください。

# 取付手順

■隠し丁番 HES3D-90 型 (オプション) を取り付ける場合 : ( ① ) → ② → ③ → ④

■ボックスのみ取り付ける場合 : ( ① ) → ③

( ① ) は必要に応じてご実施ください。

①

- 【大きな電源タップをボックス内に入れる場合】
  - 【取付ベースを使用する場合】
  - 【配線穴を通せない器具※<sup>3</sup>をボックス内に入れる場合】
- ※<sup>3</sup> 大きな電源タップ、φ40以上の配線プラグなど

【1】 サイドプレートを外す

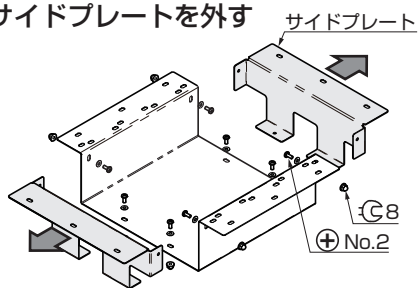

【2】 取付ベースを使用する場合  
配線器具を取り付ける。

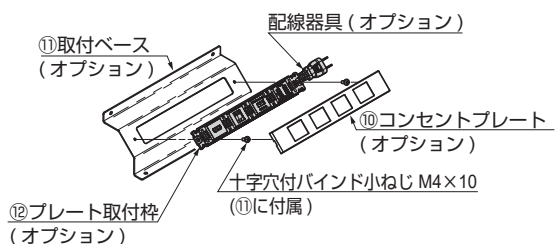

【3】 サイドプレートを取り付ける  
※<sup>4</sup> 取付ベースとサイドプレートは、ベースプレートと共締めします。 締めトルク : 1.5 N・m

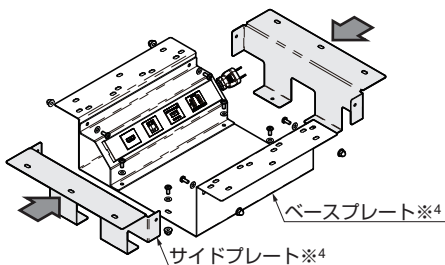

【4】

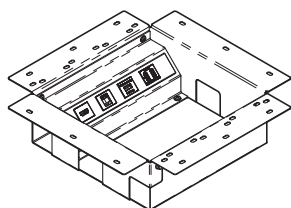

②

【隠し丁番 HES3D-90 型 (オプション) を取り付ける場合】

【1】 取付ブラケット (オプション) を加工穴に入れ、  
天板または戸当たり・芯材 (②【2】参照) に固定する。

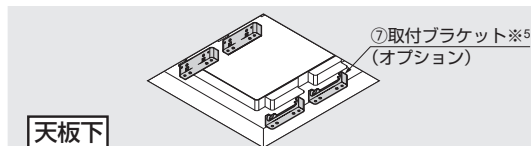

※<sup>5</sup> 取付方法は、取付ブラケット付属の説明書をご参照ください。

【天板厚 (L=N + M) が 30 mm 以上の場合】

【2】 戸当たり・芯材 (お客様手配) を取り付ける。

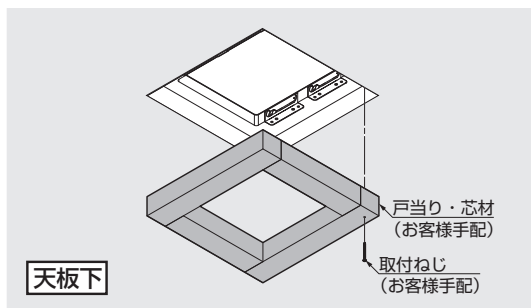

③

本品を取り付ける

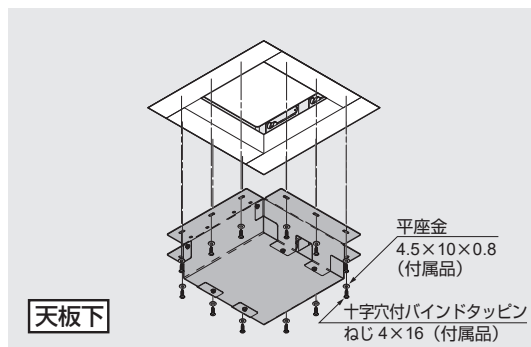

④

【隠し丁番を取り付ける場合】

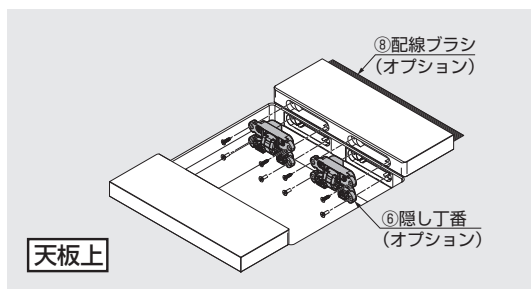

本製品に関するご質問・ご相談は、  
ご購入先の販売店 へのお問い合わせを推奨しております。

※ 弊社は代理店販売をメインとしておりますので、販売代理店へ先ずお問い合わせいただく事が、スムーズな対応にもなります。

SUGATSUNE スガツネ工業  
LAMP 印の機能&デザイン金物メーカー

TEL: 03-3864-1122 (代) 平日9:00~17:30  
E-mail: support@sugatsune.co.jp

2023.07 1528-2j