

このたびは、弊社製品をご採用いただきありがとうございます。施工前に本書をよくお読みのうえ、正しく施工してください。施工後は、本書をいつでも取り出せるよう保管してください。

### 本製品について

- 吊元固定の折戸と組み合わせる収納用開き戸の金物です。

### 仕様

|             |            |
|-------------|------------|
| 扉幅          | 450 mm 以下  |
| 扉高さ         | 2400 mm 以下 |
| 扉厚          | 28 mm 以上   |
| 扉質量 (1 枚当り) | 15 kg 以下   |
| 扉上下調整範囲     | +3 mm      |

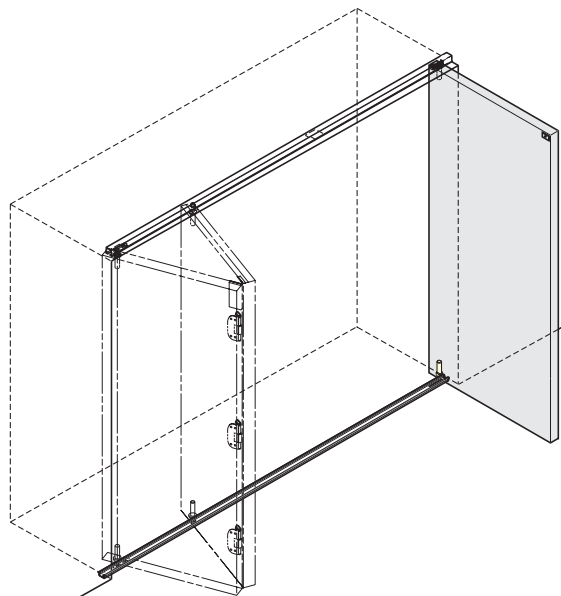

上記は、ピボット式折戸 FD30-F  
下レール仕様 吊元固定用 (2点鎖線部)  
品番：FD30FAP との組み合わせ例です。

### 正しく安全に取り付けていただくために

#### 図記号の意味

|   |   |   |
|---|---|---|
|  <b>警告</b><br>注意 |  <b>禁止</b> |  <b>厳守</b> |
|---|---|---|

**警告** 死亡または重傷を負うおそれがある内容を示しています。

- ❗ 本製品の施工は、知識、経験のある方が本書に従い正しく行なってください。施工に不備があると、本来の性能が発揮できないばかりではなく、破損などにより思わぬけがをするおそれがあります。
- ❗ 扉の質量、扉の開閉時の衝撃に耐えうる強度のキャビネットを製作してください。また、ねじは必ず指定したものを使用し確実に締めつけてください。取付強度が不足していると、扉などが脱落してけがをするおそれがあります。
- ⊘ 本来の目的とは異なる使用方法や本書に示す仕様以外の扉には使用しないでください。
- ⊘ 本書で説明する部分以外の分解、および改造は行わないでください。

**注意** 軽傷を負うことや、物的損害が発生するおそれがある内容を示しています。

- ❗ 指定寸法、仕様、各部の水平、垂直を必ず守ってください。枠、扉の反り、傾きやねじれは、故障や性能低下のおそれがあります。
- ❗ 部材を切断した場合、切断面のバリやかえりはきれいに切り除いてください。切りくずがレールの中に残らないよう、きれいに切り除いてください。
- ❗ 本製品は家具を構成するための部品です。取付終了後に、最終製品としての機能および安全性をご確認ください。
- ❗ ねじの緩み等異常がないか、定期的に点検し、増し締めしてください。(お使い始めから1ヶ月後と6ヶ月後、その後は1年ごとが目安となります。)

# 部品一覧

| No. | ①        | ②        | ③         | ④        | ⑤          |
|-----|----------|----------|-----------|----------|------------|
| 品名  | 上ピボット    | 下ピボット    | 支持金具上     | 支持金具下    | マグネット受金具   |
| 品番  | FD30-FTP | FD30-FBP | FD30-FSKU | FD30-FSK | FD30-FMC   |
| 部品  |          |          |           |          |            |
| 付属品 | -        | -        | -         | -        | 皿木ねじ2.4x13 |
|     | 1        | 1        | 1         | 1        | 1          |

| No. | ⑥                     |              | ⑦               |                 |
|-----|-----------------------|--------------|-----------------|-----------------|
| 品名  | レール<br>(面付用)          | レール<br>(掘込用) | ガイドレール<br>(面付用) | ガイドレール<br>(掘込用) |
| 品番  | FD30-TRM 型            | FD30-TRH 型   | FD30-FBRM 型     | FD30-FBRH 型     |
| 部品  |                       |              |                 |                 |
| 付属品 | (推奨ねじ) 皿タッピンねじ 3.5x20 |              | 皿タッピンねじ 3.5x16  |                 |
|     | 1                     |              | 1               |                 |

# 寸法図

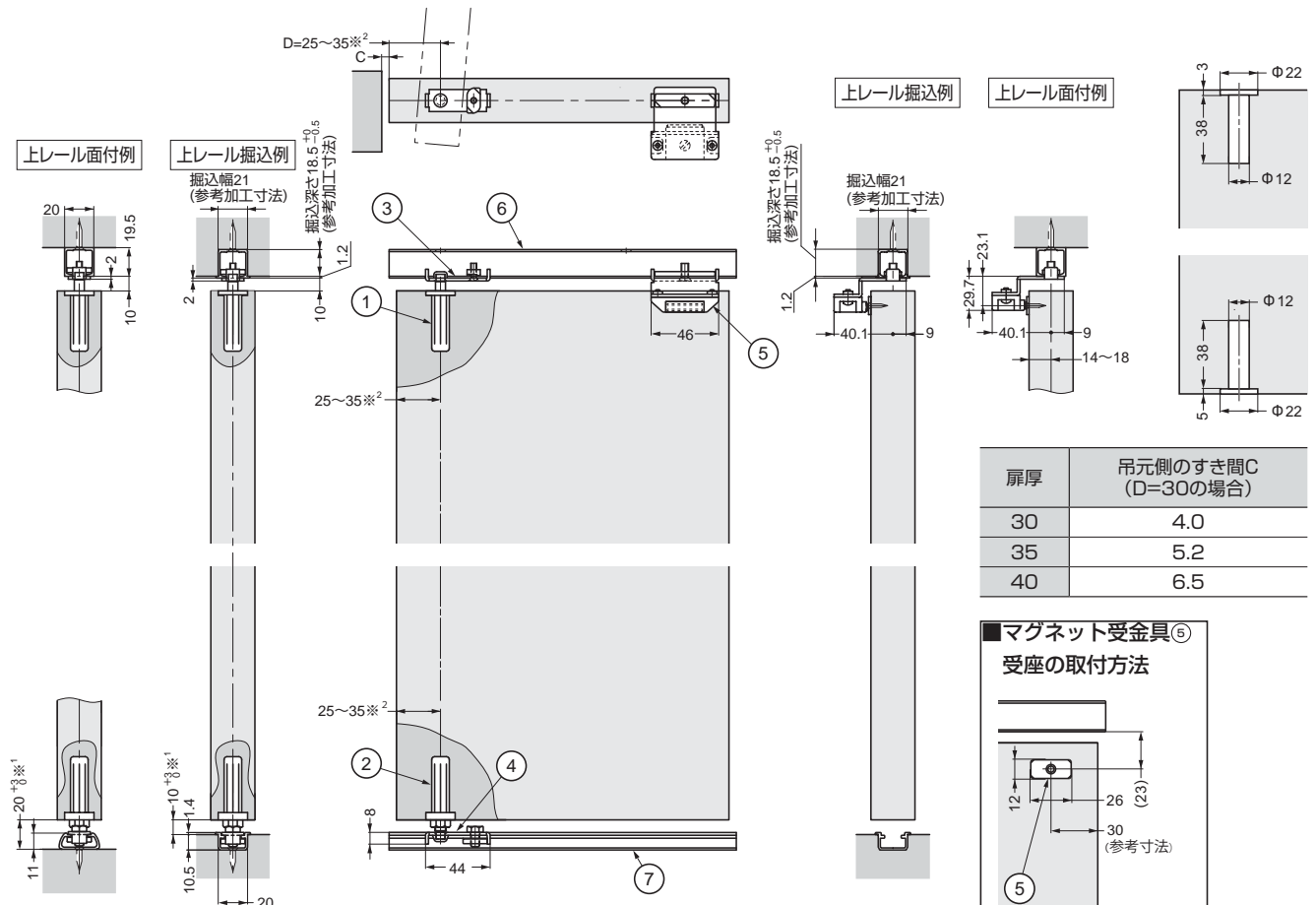

※1 扉の高さは0 mmから+3 mmの範囲で調整可能。

※2 上下のピボット軸の位置を合わせます。

# 取付手順

## 1 ガイドレールの切断

ガイドレールを必要な長さに切断してください。

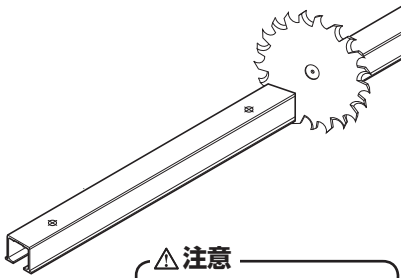

## 2 部品の組み込みの準備

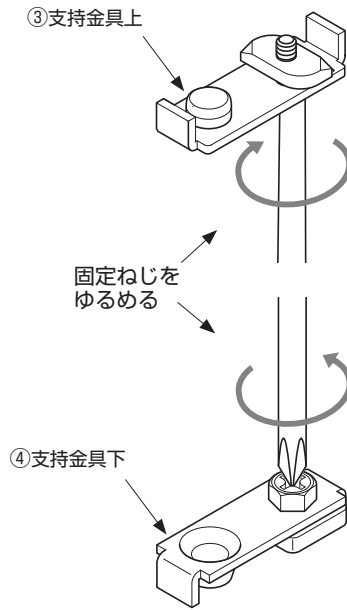

## 3 レールの取付け

部品の向きに注意して、支持金具とマグネット受金具を組み込む。組み込んだ支持金具上を仮止めし、部品を落とさないようにレールを取り付ける。

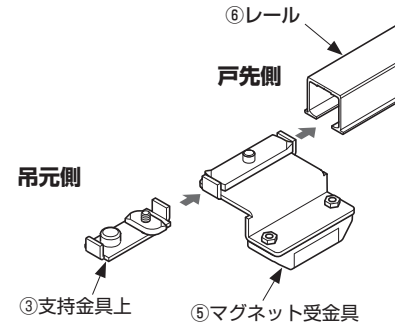

## 4 扉への部品取付け

扉上部に上ピボット、下部に下ピボットを打込工具で樹脂部分が割れないように注意して打ち込む。

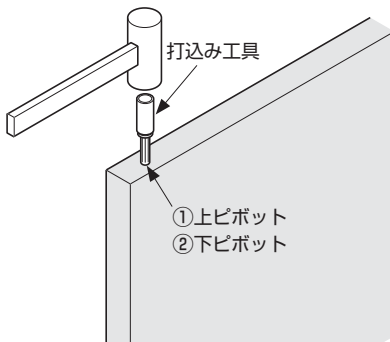

## 5 支持金具下の取付け

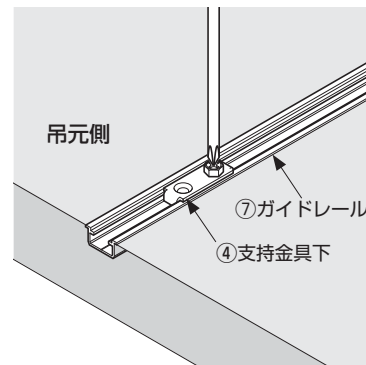

## 6 扉の吊り込み

### 【1】下側

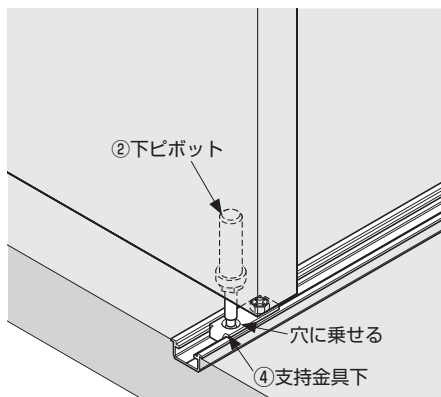

### 【2】上側

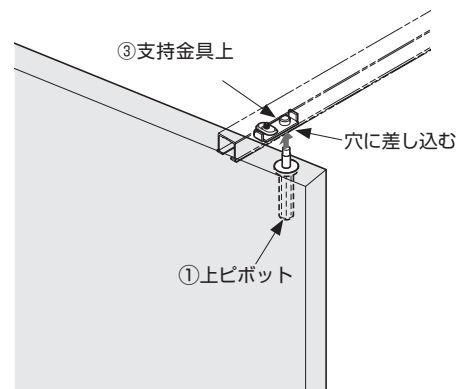

## 7 扉の調整、マグネット受金具の固定

### 【1】傾き調整

指示金具上と支持金具下の固定ねじゆるめ、扉を垂直にしてから固定ねじを締め付け固定する。

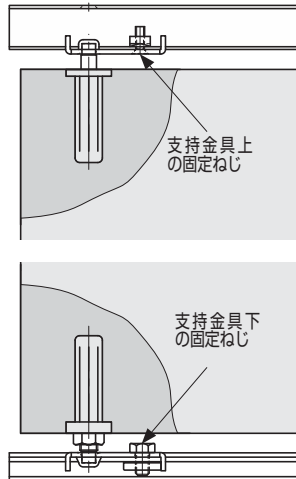

### 【2】高さ調整

下ピボットの六角部を折戸用スパナで回して調整する。

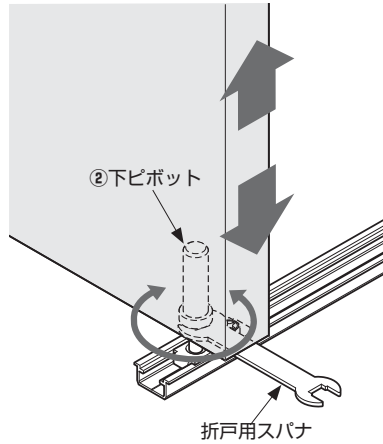

### 【3】マグネット受金具の調整固定

マグネット受金具の位置を調整し、ねじで固定する。扉を閉め、受座の位置を決め固定する。

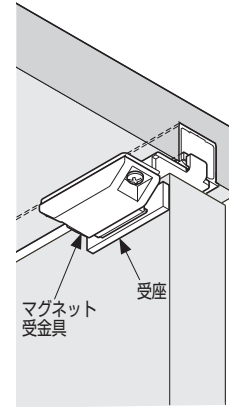

取付け後の確認…ねじの締め忘れ、取り付け忘れのないことを確認してください。

|             |   |
|-------------|---|
| <b>定期点検</b> | <ul style="list-style-type: none"> <li>・ レール内の掃除をおこなってください。</li> <li>・ 扉の上下の隙間を確認し、必要に応じて調整をおこなってください。</li> </ul> |
|-------------|---|

## ■困った時の対応

| 症状                       | チェックポイント                                   | 対処方法   |
|--------------------------|--|--|
| 扉の開閉時に異音が発生する<br>扉の開閉が重い | 扉が隣接する箇所と摺っていませんか。                         | 扉が隣接するものと摺らないように扉の調整をしてください。   |
|                          | 床面に扉下面が摺っていませんか。                           | レールを取り付けているねじに緩みがないことを確認した後、扉の高さ調整をして頂き、床面と扉下面との隙間が 10 mm になるように調整してください。(面付用ガイドレールの場合は 20 mm) |
| 勝手に扉が開閉してしまう             | 扉が隣接する箇所と摺っていませんか。                         | 扉が隣接するものと摺らないように扉の調整をしてください。   |
|                          | 扉に反りが発生していませんか。                            | 反りのない扉をご使用ください。  |
|                          | 上下のピボット軸の中心が合っていますか。<br>レールが水平に取り付けてありますか。 | 上下のピボット軸の中心が合うように調整してください。<br>水平器を利用して水平になるように、レールを付け直してください。                                  |

本製品に関するご質問・ご相談は、お買い求めいただいた販売店、または下記の窓口にお問い合わせいただけます。

電話番号 **03 (3864) 1122**

受付時間 **月～金 9:00～17:30** (年末・年始・夏季休暇等は除く)

FAX **03 (3863) 6875**

E-mail: [support@sugatsune.co.jp](mailto:support@sugatsune.co.jp)

東京都千代田区岩本町2-5-10 ☎101-0032

**SUGATSUNE** **スガツネ工業**  
LAMP 印の機能&デザイン金物メーカー

ISO 9001 (JSAQ384) ・ ISO 14001 (JSAE597) 審査登録  
※ISO9001:国内各拠点 ※ISO14001:千葉事業部 千葉工場 および 物流事業部 物流センター  
<http://www.sugatsune.co.jp/> 2017.02 0482-4