

# LAMP® セーフラッチ G25型, GB25型 取付説明書

## 本製品について

・家具などの扉が、地震などの揺れで解放するのを防止するつまみ式のラッチです。

⊖ 重量物による過大な衝撃が加わると、扉が開いてしまう場合があります。重量物の収納は避けてください。

⚠ 長期間の使用などにより、扉が反ったり、垂れ下がったりすると正常に作動しなくなることがあります。その場合、扉の建付けの調整や、本品受座の取付位置を調整したり、本製品の受座の位置を調整するなどしてください。

図記号の意味



## 寸法図

### 取付位置

(受座の取付位置については、取付手順3、4参照)

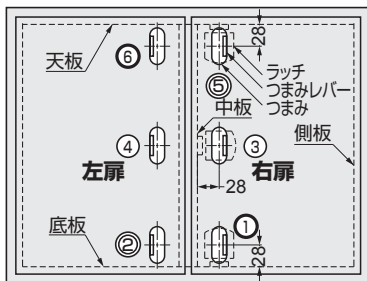

扉の加工つまみの取付位置を ①～⑫ のいずれかに決めて、穴を開ける。(適用扉厚=18～25mm)

### SL-G25型:取付穴寸法詳細

#### ⑨、⑩の場合

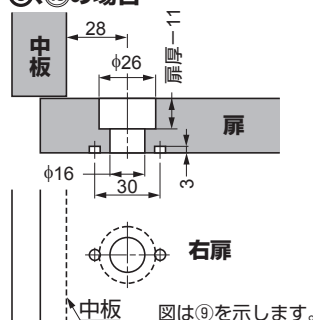

#### ①、②、⑤、⑥の場合

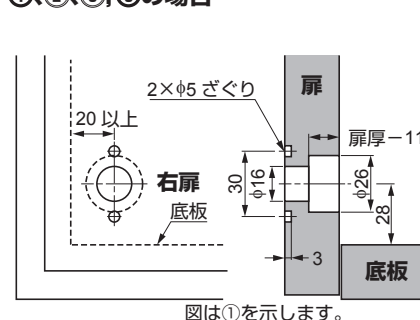

#### 本体寸法

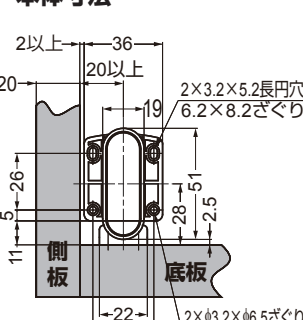

### SL-GB25型:取付穴寸法詳細

#### ③、④の場合

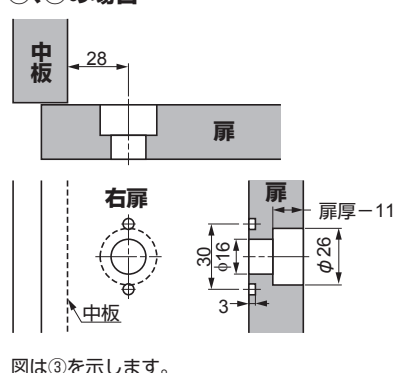

#### ⑦、⑧、⑪、⑫の場合

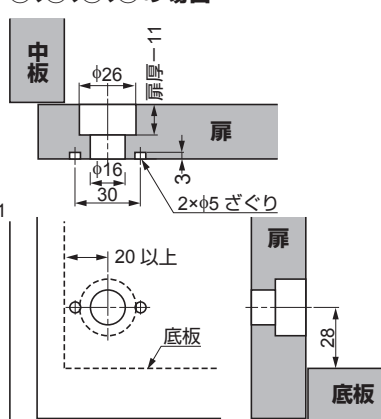

#### 本体寸法

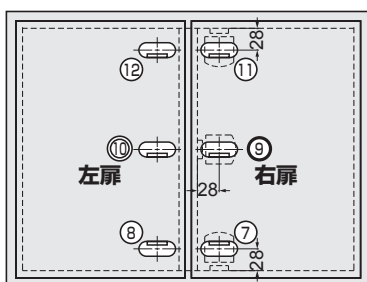
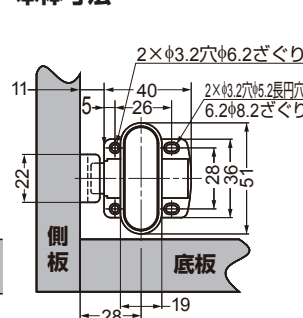

図は③を示します。

図は⑦を示します。

タイプ	適応取付箇所No.(図示)					
SL-G25R	①	⑥	⑨	-	-	-
SL-G25L	②	⑤	⑩	-	-	-
SL-GB25	③	④	⑦	⑧	⑪	⑫

## 取付手順

### 1 つまみの取付け

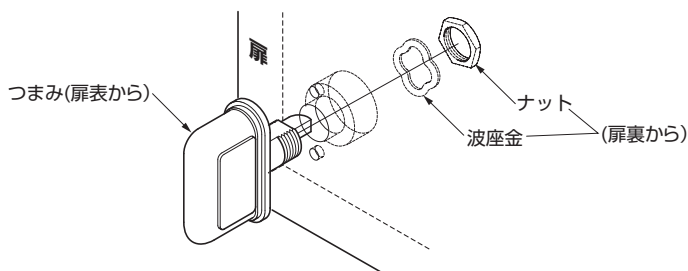

### 2 ラッチ本体の取付け

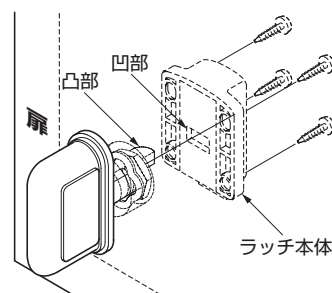

### 3 受座の取付け

図は右吊元を示します。左吊元の場合、左右が対象になります。

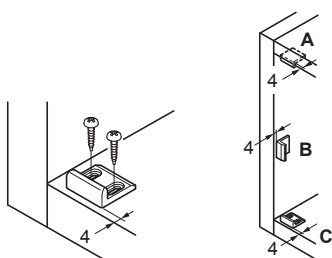

⚠ 扉とボックスの間にパッキンを入れる場合は、図示寸法からパッキン厚を引いてください。

### 4 受座の前後調整

扉を閉じたときにがたついたり、扉が閉まりにくい場合、受座の前後位置を調整してください。

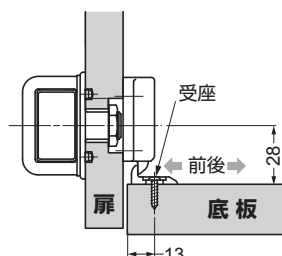

# LAMP® セーフラッチ B211型, B251型 取付説明書

## 本製品について

・家具などの扉が、地震などの揺れで解放するのを防止するつまみ式のラッチです。

⊖ 重量物による過大な衝撃が加わると、扉が開いてしまう場合があります。重量物の収納は避けてください。

△ 長期間の使用などにより、扉が反ったり、垂れ下がったりすると正常に作動しなくなることがあります。その場合、扉の建付けの調整や、本品受座の取付位置を調整したり、本製品の受座の位置を調整するなどしてください。

図記号の意味

 警告 注意	 禁止	 厳守
--	--	--

## 寸法図

### 本体・受座の取付位置

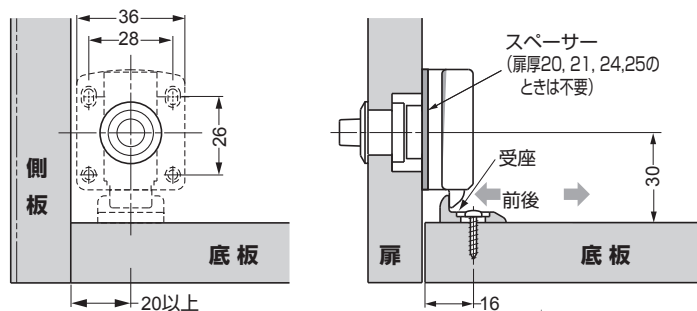

### 扉加工図

プッシュボタンの取付位置をA, B, C, いずれかに決めて、穴を開ける。  
(適用扉厚 B211型:18~21mm, B251型:22~25mm)

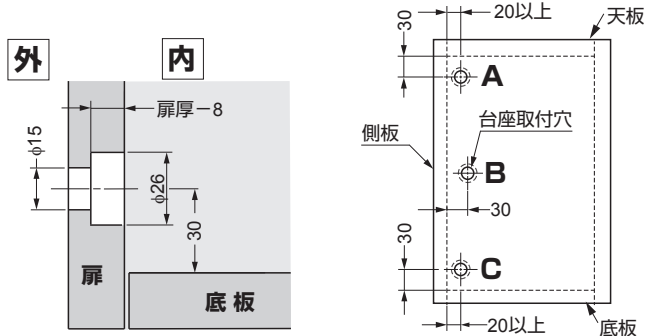

A : ラッチ上向き位置 B : ラッチ横向き位置 C : ラッチ下向き位置

## 取付手順

### 1 プッシュボタン台座の取付け

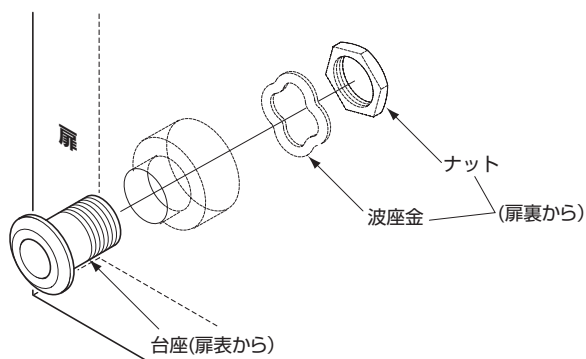

### 2 ラッチ本体の取付け

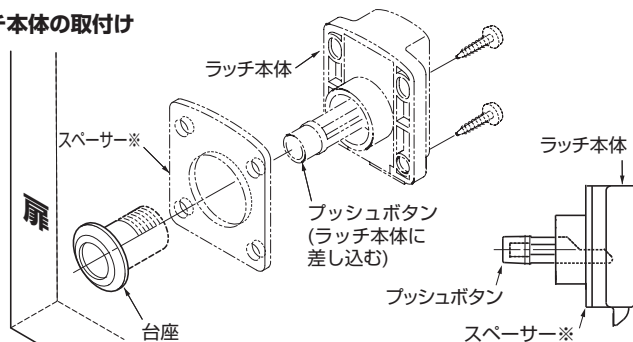

※ 扉厚が以下の場合、スペーサーが必要。  
B211型:18~19mm, B251型:22~23mm

### 3 受座の取付け

図は右吊元を示します。左吊元の場合、左右が対象になります。

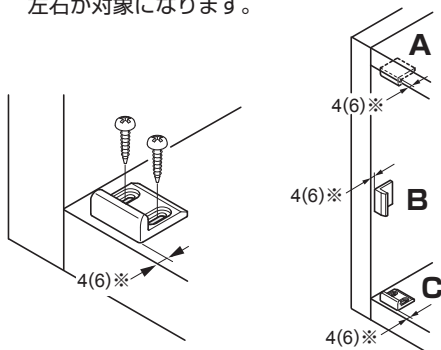

※ ( )内寸法は、スペーサーを使った場合の寸法です。

△ 扉とボックスの間にパッキンを入れる場合は、図示寸法からパッキン厚を引いてください。

### 4 受座の前後調整

扉を閉じたときに、がたついたり、扉が閉まりにくい場合、受座の前後位置を調整してください。

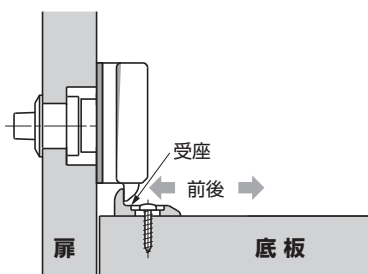

### 5 ハンドルを付ける場合

取付位置を以下のように設定してください。

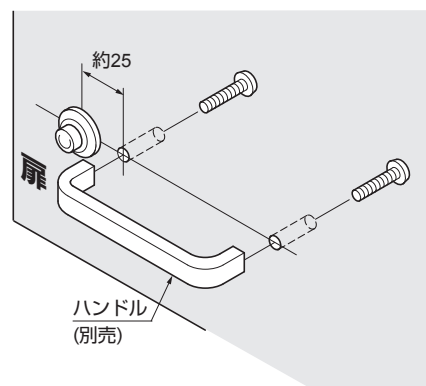

本製品に関するご質問・ご相談は、お買い求めいただいた販売店、または下記の窓口をお願いいたします。

電話番号 03(3864)1122

受付時間 月~金 9:00~17:30 (年末・年始・夏季休暇等は除く)

FAX 03(3863)6875

E-mail: support@sugatsune.co.jp

東京都千代田区岩本町2-5-10 〒101-0032

**SUGATSUNE** スガツネ工業  
LAMP 印の機能&デザイン金物メーカー

ISO 9001 (JSAQ384) ・ ISO 14001 (JSAE597) 審査登録  
※ISO9001: 物流 WEST を除く、国内拠点 ※ISO14001: 千葉工場および物流センター (SBC)  
https://www.sugatsune.co.jp/ 2019.02 0497-4