

LAMP® キャッチ付ガラス丁番 取付説明書

GH-456C かぶせ扉用

このたびは、弊社製品をご採用いただきありがとうございます。取付作業前に本書をよくお読みのうえ、正しく取り付けてください。取付後は、本書をいつでも取り出せるよう保管してください。

取付できる扉

扉サイズ	W600× H1200以下
扉質量	15 kg以下 / 2ヶ
ガラス厚	5、6、8 mm

ガラス加工図

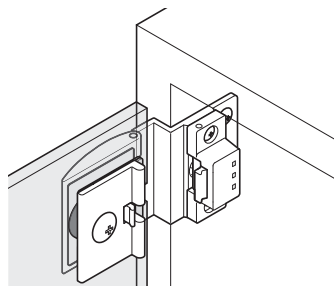
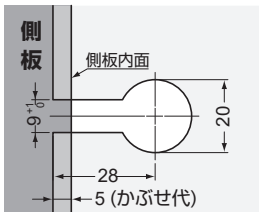

取付手順

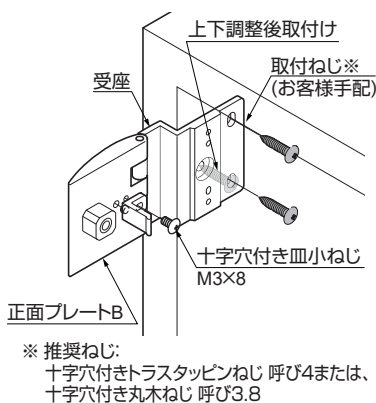

■ガラス扉厚別スペーサー使用枚数

5 mm	6 mm	8 mm
3 枚	2 枚	使用しない

⚠ ガラス錠を使用する場合は
キャッチは不要。

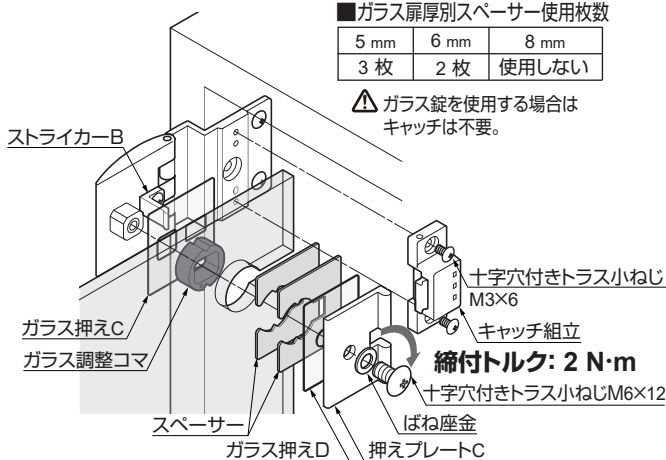

調整方法

上下調整 (±1 mm)

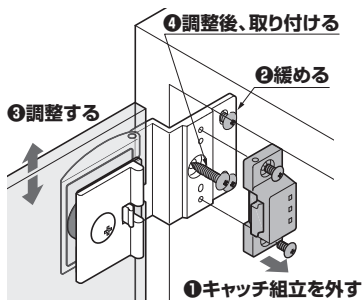

左右調整 (±1.2 mm)

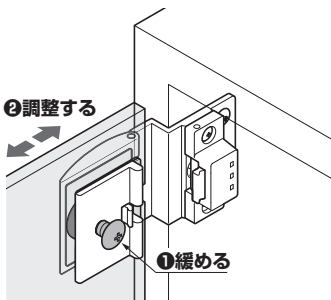

キャッチ力調整

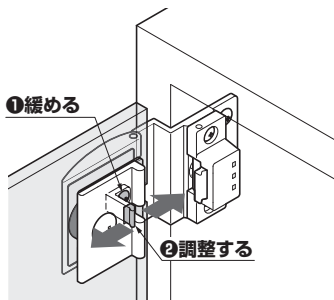

調整後、緩めたねじは、必ず締めつけてください。

本製品に関するご質問・ご相談は、お買い求めいただいた販売店、または下記の窓口にお問い合わせいただけます。

電話番号 03 (3864) 1122

受付時間 月～金 9:00～17:30 (年末・年始・夏季休暇等は除く)

FAX 03 (3863) 6875

E-mail: support@sugatsune.co.jp

東京都千代田区岩本町2-5-10 〒101-0032

SUGATSUNE スガツネ工業
LAMP 印の後継&デザイン金物メーカー

ISO 9001 (JSAQ384)・ISO 14001 (JSAE597) 審査登録
※ISO9001: 惣菜 WEST を除く。国内販売 ※ISO 14001: 千葉工場および物流センター (SBC)
https://www.sugatsune.co.jp/ 2020.08 0540-5