

LAMP GPA-A1型 取付説明書 ポイントフィックス

このたびは、弊社製品をご採用いただきありがとうございます。
取付作業前に本書をよくお読みのうえ、正しく取り付けてください。
取付後は本書をいつでも取り出せるよう保管してください。

本製品について

- フラットバー（お客様手配）にガラスを固定し、ガラスフェンスを製作する金物です。
- ガラスを取り付けた状態でガラスの位置を調整できます。
- 適応ガラス厚：8～13.5 mm
- 耐荷重：700 N (71 kgf) /4ヶ使用
- 適応フラットバー厚：6～10 mm

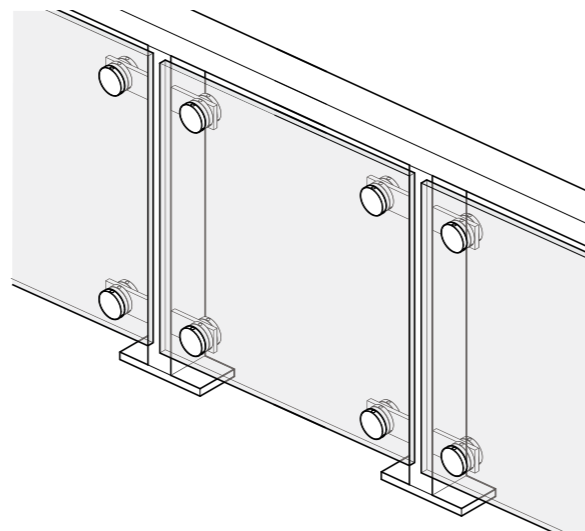

正しく安全に取り付けていただくために

図記号の意味



注意 軽傷を負うことや、物的損害が発生するおそれがある内容を示します。

! ガラスは強化ガラスを使用してください。また、飛散防止フィルムを貼ることをお勧めします。

部品一覧

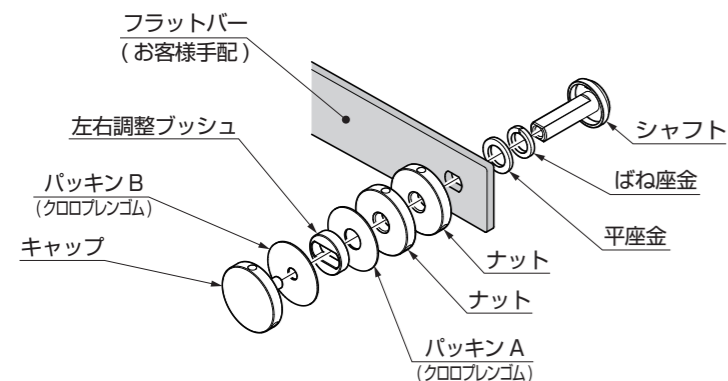

加工図

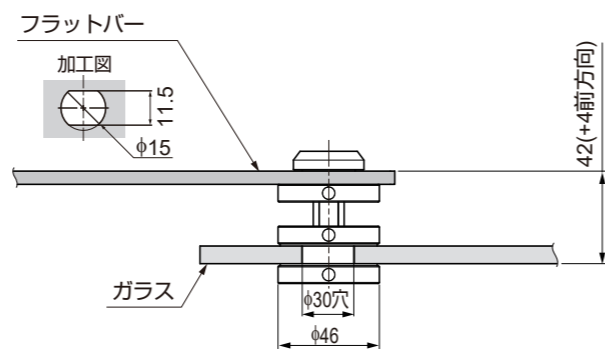

取付手順

1 フラットバーへの取付け

【1】

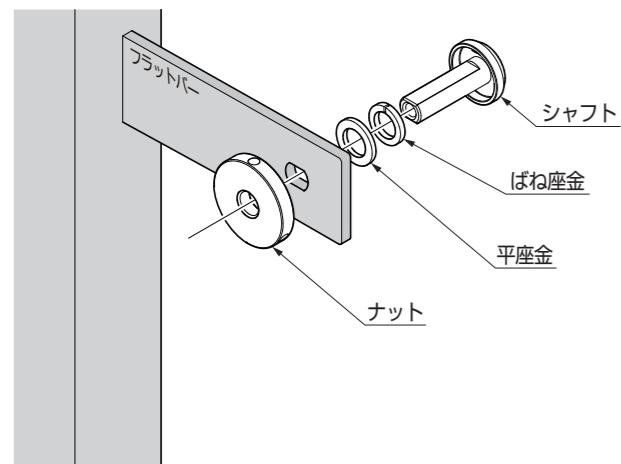

【2】 ナットを締め込み、固定する。

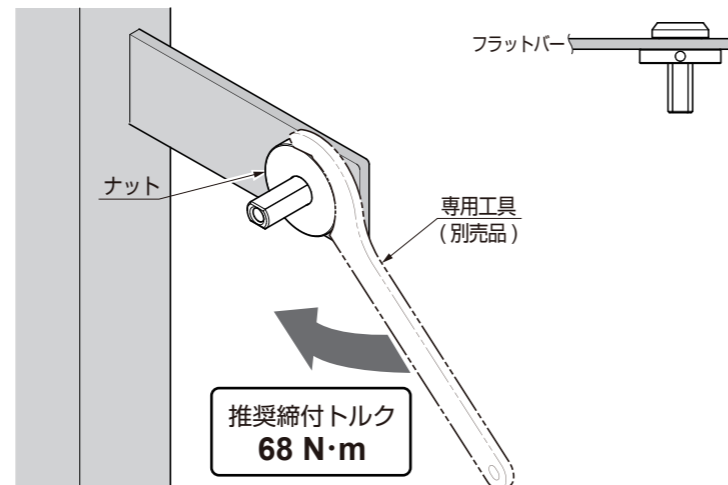

2 ガラスの吊込み

【1】

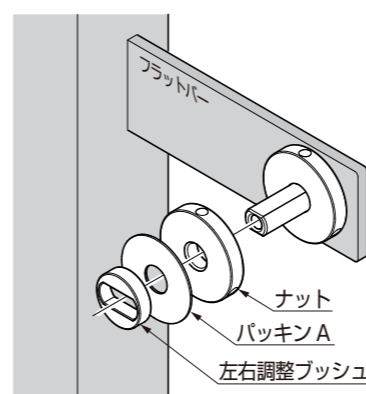

【2】

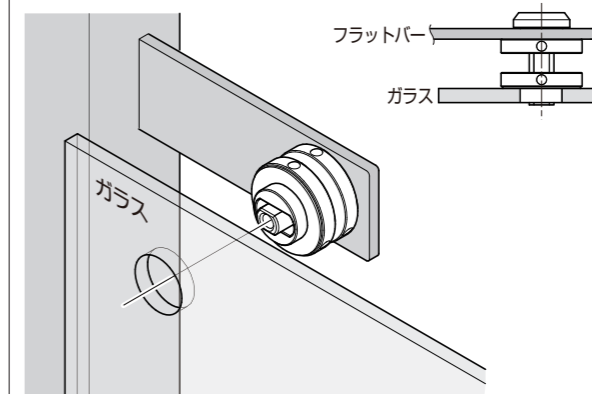

【3】

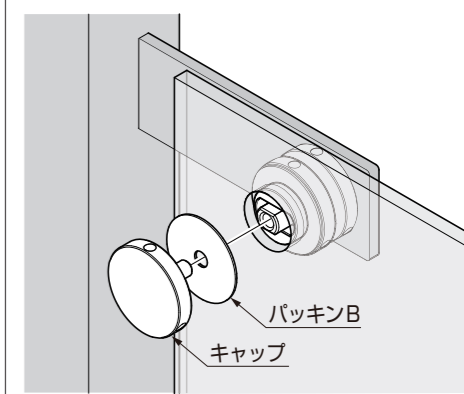

3 ガラスの位置調整

左右調整

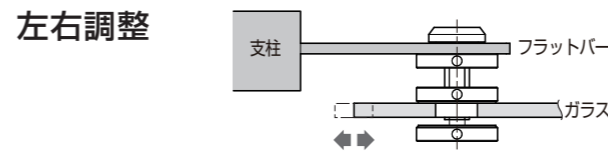

② 左右位置を調整する

調整範囲：±5 mm

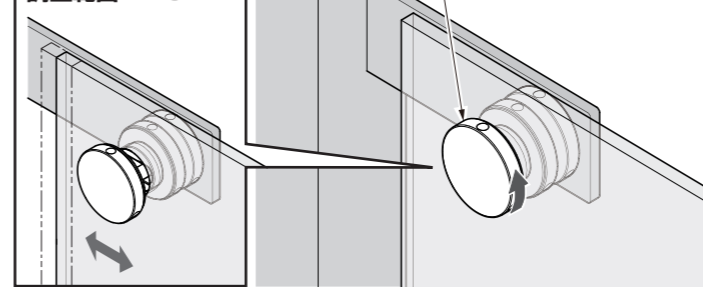

① キャップを緩める

前後調整

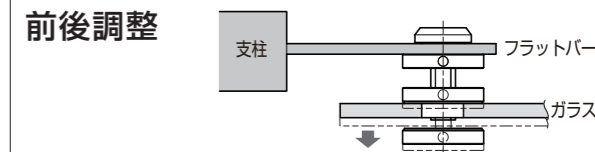

① キャップを緩める

② ナットを回し、ガラスと共に前方向へ動かし調整する

調整範囲：+4 mm

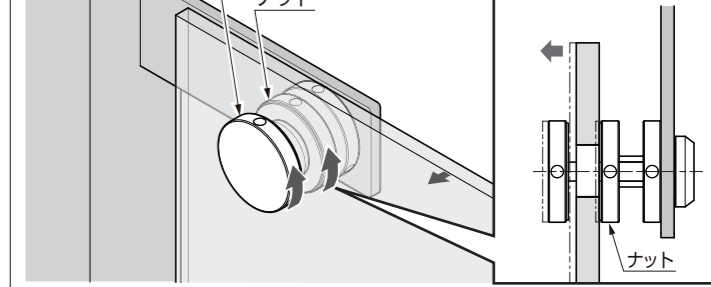

※ガラスが重く、ナットが回せない場合は、ガラスを持ち上げ少し浮かせて作業をしてください。

4 ガラスの固定

キャップを締め込み、固定する。

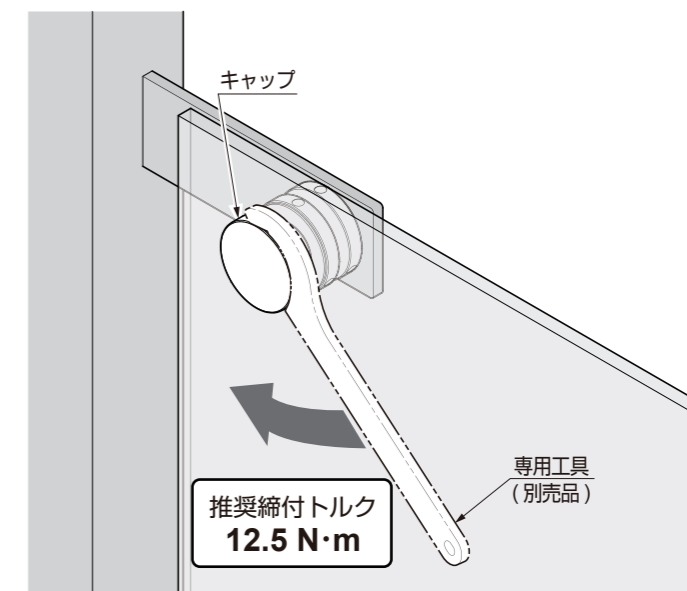

本製品に関するご質問・ご相談は、お買い求めいただいた販売店、または下記の窓口にお問い合わせください。

電話番号 03 (3864) 1122

受付時間 月～金 9:00～17:30 (年末・年始・夏季休暇等は除く)

FAX 03 (3863) 6875

E-mail: support@sugatsune.co.jp

東京都千代田区岩本町2-5-10 〒101-0032

SUGATSUNE スガツネ工業
LAMP 印の機能&デザイン金物メーカー

ISO 9001 (JSAQ384)・ISO 14001 (JSAE597) 審査登録
※ISO9001: 物流WESTを除く、国内拠点 ※ISO14001: 千葉工場および物流センター (SBC)
https://www.sugatsune.co.jp/ 2019.11 1368-1