

# LAMP® 建築ドア用隠し丁番 HES-3030PR 施工説明書

このたびは、弊社製品をご採用いただきありがとうございます。施工前に本書をよくお読みのうえ、正しく施工してください。施工後は、本書をいつでも取り出せるよう保管してください。

## 本製品について

・中軽量扉や折戸、パーティションなどに適した隠し丁番です。

## 正しく安全に施工していただくために

### 図記号の意味



**注意** 軽傷を負うことや、物的損害が発生するおそれがある内容を示します。

- ❶ 指定された寸法に従い、正しく施工してください。
- ❷ 扉の垂れ下がりやを考慮して、枠とのすき間を設定してください。(取付加工図参照)。
- ❸ ねじは定期的に点検し、増し締めをしてください。

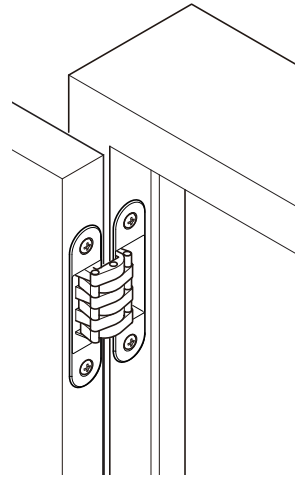

## 取付加工図

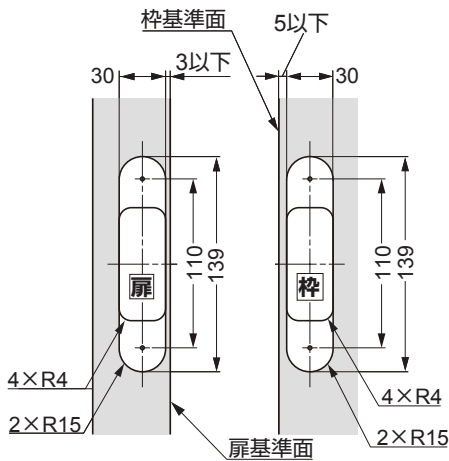

## 扉と枠との設定

扉質量による扉の垂れ下がりやを考慮し、枠とのすき間を設定してください。

扉寸法 高さ: 2000mm × 幅: 900mm × 厚さ: 36mm

扉質量 25 kg 丁番を3ヶ使う場合、

X寸法: 6 mm 以上 G寸法: X + 靴すり厚

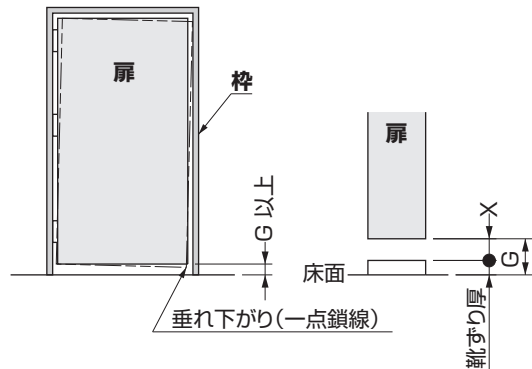

## 軌跡図

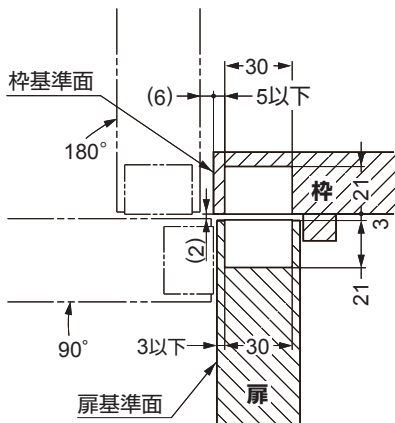

## 施工手順

- [1] 丁番本体を扉の掘込穴に埋め込み、付属ねじで固定する。(付属ねじ: バインドタッピンねじ 6x20) 本体がまっすぐに埋め込まれているか、ねじがまっすぐに、ねじ頭が突出していないか確認する。(右の「取付上の注意」参照)
- [2] 扉を支持しながら、扉に取付けた丁番を枠の掘込穴に埋め込み、付属ねじで固定する(「取付上の注意」参照)。
- [3] すべてのねじを増し締めする。

## 取付上の注意

本体をまっすぐに埋め込む

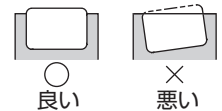

ねじはまっすぐに

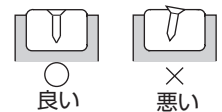

本製品に関するご質問・ご相談は、お買い求めいただいた販売店、または下記の窓口にお問い合わせいただけます。

電話番号 03 (3864) 1122

受付時間 月～金 9:00～17:30 (年末・年始・夏季休暇等は除く)

FAX 03 (3863) 6875

E-mail: support@sugatsune.co.jp

東京都千代田区岩本町2-5-10 〒101-0032

**SUGATSUNE** スガツネ工業  
LAMP 印の機能&デザイン金物メーカー

ISO 9001 (JSAQ384) ・ ISO 14001 (JSAE597) 審査登録  
※ISO9001: 物流 WEST を除く、国内拠点 ※ISO14001: 千葉工場および物流センター (SBC)  
https://www.sugatsune.co.jp/ 2019.03 1309-1