

KC-01M キーボード用引き出し取付説明書

このたびは本製品をお買い求め頂き有難うございます。
ご使用の前に本取付説明書をよくお読みの上、正しく取り付けた後ご使用ください。

必ずお守りください。(安全にお使いいただくために)

- 注意** この表示を無視して誤った取扱いをしますと、人が障害を負う可能性が想定される内容及び物的傷害の発生が想定される内容を示しています。
- 注意**
 - ・天板への固定は、確実に全てのねじを使用してください。全てのねじを使用されなかったり、締め付けが緩いと強度が低下しトレイユニットの脱落の恐れがあります。
 - ・トレイは消ゴム等を長期間、直接成形品の肌面に放置したり消し残りが残っていると成形肌面が一部溶け出すことがありますのでご注意ください。
 - ・トレイに強い衝撃をあてますと、ひび割れ等破損することがありますので使用時の取り扱いにはご注意ください。

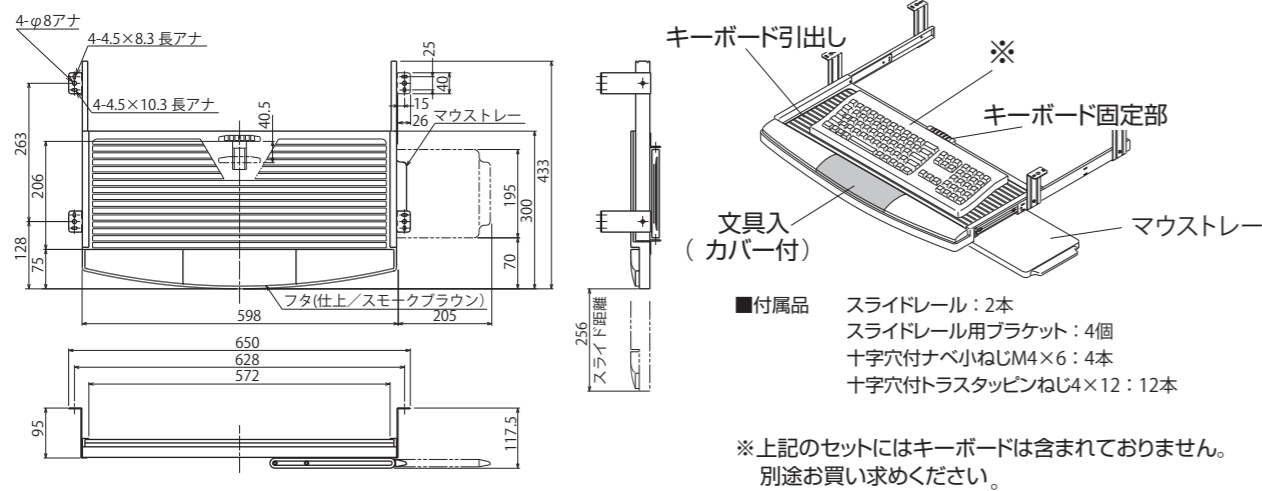

キーボード用引き出しの取付方法 (マウストレーの左右を入れ替えない場合は手順5から始めてください。)

手順1.

- ・キーボード引出し、マウストレー及び付属品に入数不足、変形破損等の異常が無いことを確認してください。
- ・マウストレーの左右を入れ替えたい場合は、図のようにタッピンねじ、マウストレー、レールを外します。
- ・外したトレイの左右、図のようにタッピンねじ、マウストレー、レールを外します。

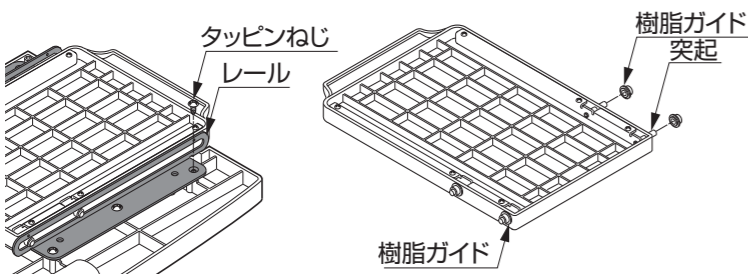

手順3.

- ・樹脂ガイド付のマウストレーのサイドを図にレールの中に差し込んで、マウストレーのハンドルが外に押し出るように取り付けます。

外側

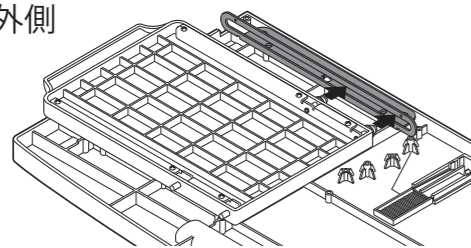

手順2.

- ・片側のレールを、キーボード引き出しの底に手順1で外したタッピンねじ3本にてしっかり締め付け固定してください。

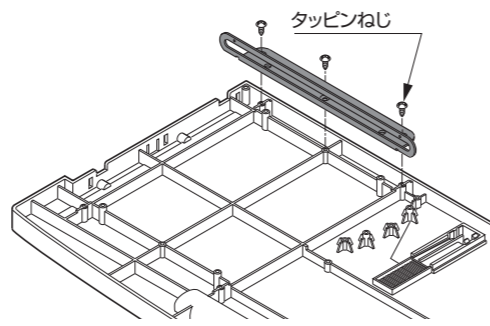

手順4.

- ・3本のタッピンねじで反対側のレールを図の通りに取り付けます。

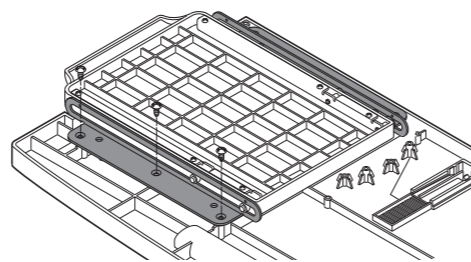

キーボード引出しの取付方法

手順5.

- ・下図のように、スライドレールをキーボード台の横に十字穴付トラスタッピンねじ4×12にて2箇所しっかり締め付け固定します。

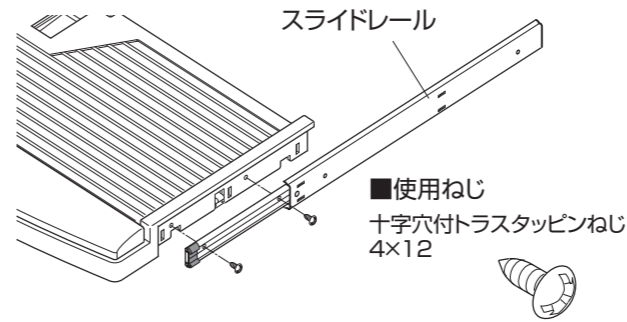

手順6.

- ・スライドレールにブラケットを、十字穴付トラスねじM4×6ねじで4箇所仮止めします。(スライドレールとブラケットを平行になるようにしてください。)

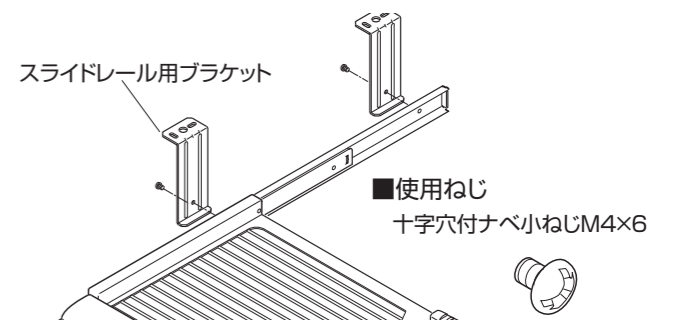

手順7.

- ・手順5.6の作業を繰り返します。

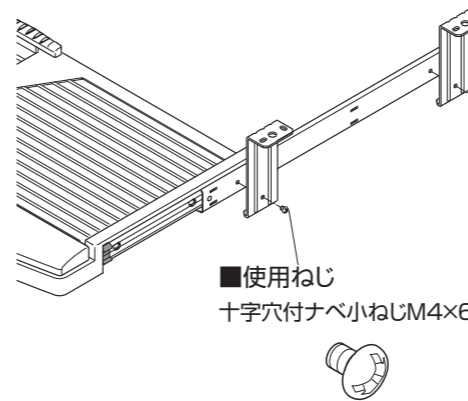

手順8.

- ・セットしたものを十字穴付トラスタッピンねじ4×12:8本を使用し、机の下に仮止めしてください。
- ・キーボード台を引出し、動きがスムーズであることを確認し手順6、7、8のねじをしっかり締め付け固定してください。(もし締め付け後、動きが重いようでしたら、一度ねじを緩め再度締め付け固定してください。)
- ・最後にキーボードを置きキーボード固定部をスライドさせ、キーボードの位置を決めてください。

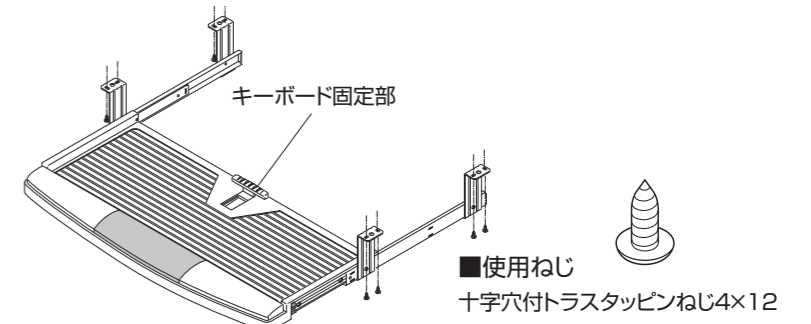

キーボードのサイズが大きい場合

手順1.

- ・図のようにケース前面を押しながら文具入れを取り外します。

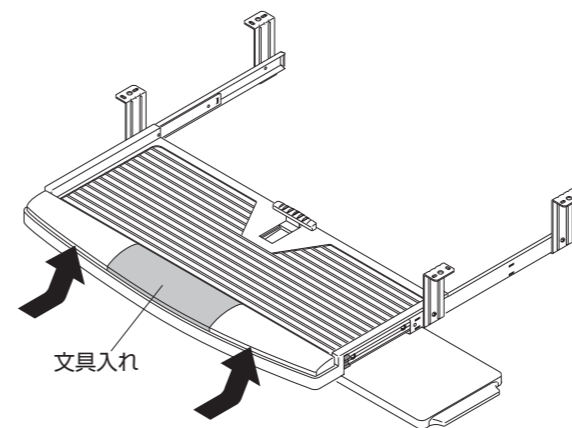

手順2.

- ・文具入れを外すことにより、自由な位置で固定できます。
※キーボードは本セットには含まれておりません。
別途お買い求めください。

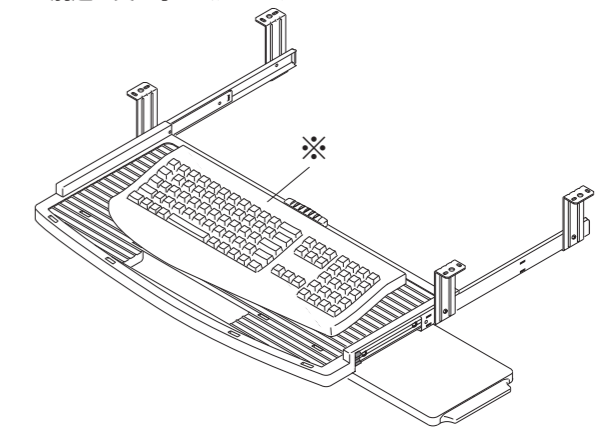

本製品に関するご質問・ご相談は、お買い求めいただいた販売店、または下記の窓口にお問い合わせいただけます。

アーキテクトサポート室 電話番号 03(3864)1122

受付時間 月～金 9:00～17:30 (年末・年始・夏季休暇等は除く)

FAX 03(3863)6875

E-mail: support@sugatsune.co.jp

東京都千代田区岩本町2-5-10 〒101-0032

SUGATSUNE スガツネ工業
LAMP印の機能&デザイン金物メーカー

ISO 9001 (JSAQ384)・ISO 14001 (JSAE597) 審査登録
※ISO9001:国内各拠点 ※ISO14001:千葉事業部 千葉工場 および 物流事業部 物流センター
http://www.sugatsune.co.jp/