

LAMP® LX型ケースロック、ストライク 表示器、サムターン、シリンダー錠取付説明書

このたびは、当社製品をお買い上げいただきましてありがとうございます。本製品を取り付け、ご使用になる前にこの取付説明書をよくお読みいただき、正しく扉、枠の加工及び製品の取り付けを行なった後、ご使用ください。

ケースロック、ストライクの切り欠き加工図

加工上のご注意

- ケースロック本体取付用ほぞ穴は奥まで指定寸法を確保してください。特に指定寸法の不足は錠装置を圧迫し、可動部分の円滑な動きを妨げるなど正常に作動しない原因となります。
- 本切り欠き図は、扉厚36～43mmでの使用を前提としております。それ以外での使用に関しましては、弊社担当までお問い合わせください。
- 正確な取り付けを要する場合は、必ず現品の寸法をお確かめのうえで加工をおこなってください。

注1.使用するケースロックのバックセット量をお確かめください。

注2.扉の下がり量を1mm見込んだ寸法です。

注3.ケースロック側とストライク側のセンターラインが、一致するようにストライクの位置決めをおこなってください。

※表示器、サムターン、シリンダー錠、ハンドルの切り欠き加工図は、裏面に記載しています。

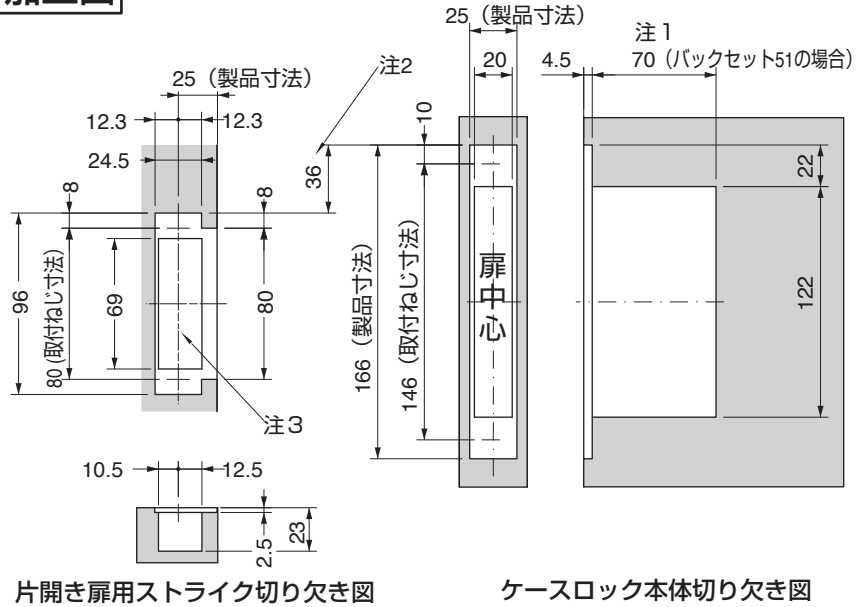

ケースロック、ストライク、表示器、サムターン、シリンダー錠 LX型ケースロックの取り付け

【ケースロックの取り付け】

- 手順1. 加工された取付穴寸法が適切か確認してください。また、ケースロック本体が解錠状態（デッドボルトがでていない状態）であることを確認します。
- 手順2. ラッチボルトの上にデッドボルトがくる位置関係で加工した穴に差し込みます。ケースロック固定ねじで上下を固定します。
- 手順3. ハンドル、表示器、サムターン、シリンダー錠などを取り付けたあと、フロントパネルを固定ねじで固定します。

【サムターンの取り付け】

- 手順1. ケースロック本体が解錠状態（デッドボルトがでていない状態）であることを確認し、シル止めピンを抜きます。
- 手順2. サムターンのつまみが垂直方向となるようケースロックに軸の先端十字をあわせて差し込みます。シル止めピンを差し込みサムターンを固定します。
つまみが垂直方向の時デッドボルトが引っ込み、水平方向にまわした時デッドボルトでてくればOKです。

【表示器の取り付け】

- 手順1. サムターンを取り付けたのち、サムターンのつまみをまわして施錠状態（デッドボルトがでていない状態）にします。シル止めピンを抜きます。
- 手順2. 表示器の表示部に赤色が表示されるよう、軸を回転させ、その状態で軸の先端十字をケースロックに差し込みます。シル止めピンを差し込み表示器を固定します。
サムターンのつまみを水平方向にした時デッドボルトが出て、表示器の表示が赤色であればOKです。

【シリンダー錠の取り付け】

- 手順1. ケースロック本体が解錠状態（デッドボルトがでていない状態）であることを確認し、シル止めピンを抜きます。
- 手順2. シリンダー錠のキーを抜いた状態でケースロックに差し込みます。
シル止めピンを差し込みシリンダー錠を固定します。
キーを差し込んで回し、デッドボルトが作動すればOKです。

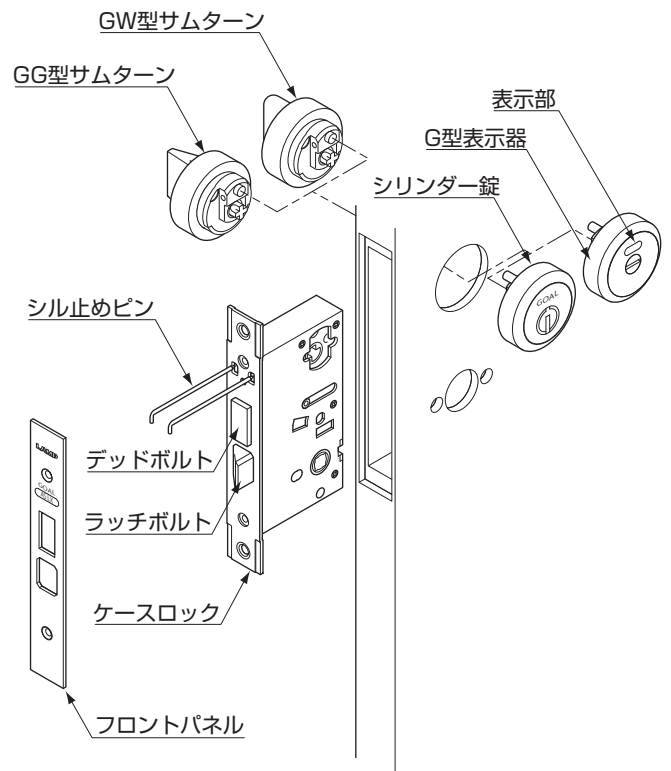

表示器、サムターン、シリンダー錠、ハンドルの切り欠き加工図

| ハンドル | A | φB |
|-------------------------|-----------------------------|-----|
| d-lineシリーズ | 38 | φ25 |
| コロンボ*1, ヤドー カルロシリーズ | 38 | φ20 |
| Fusital, カルロ, ROシリーズ | 穴加工は行わずに、直接 木ねじで扉に取り付ける。 | |
| 上記以外 | 38 | φ20 |

注1: *1のコロンボシリーズのうち、SK-11R, CB-11Rはφ6の穴加工は行わず、直接木ねじ2本で扉へ取り付けます。その際の取付ピッチは35.5となります。
注2: φ33穴はシリンダー取付用、φ40穴はサムターンまたは表示器取付用です。

■ 玄関錠

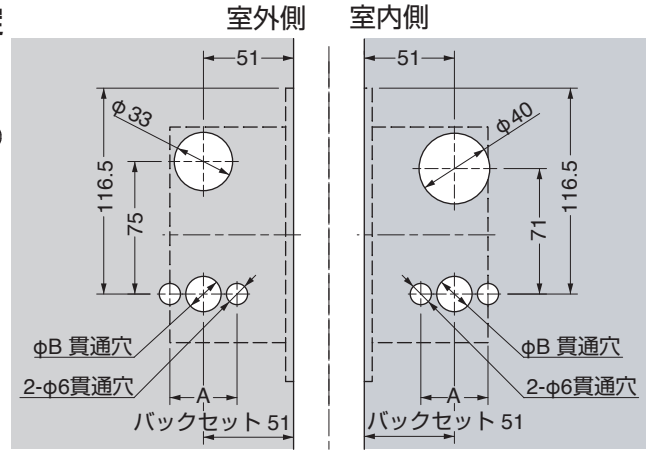
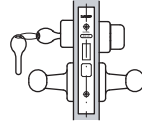

■ 表示錠

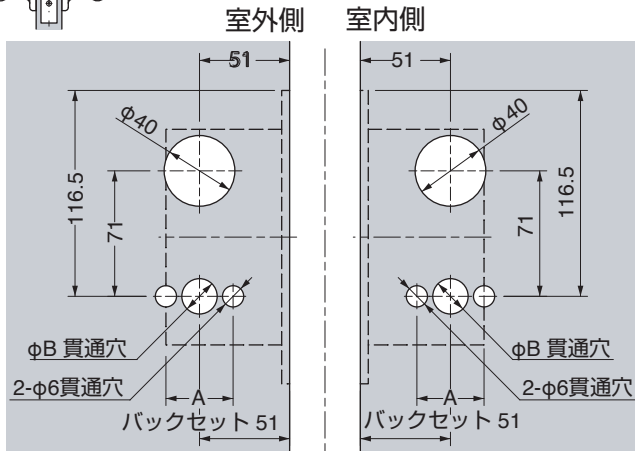
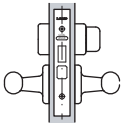

■ 外締り錠

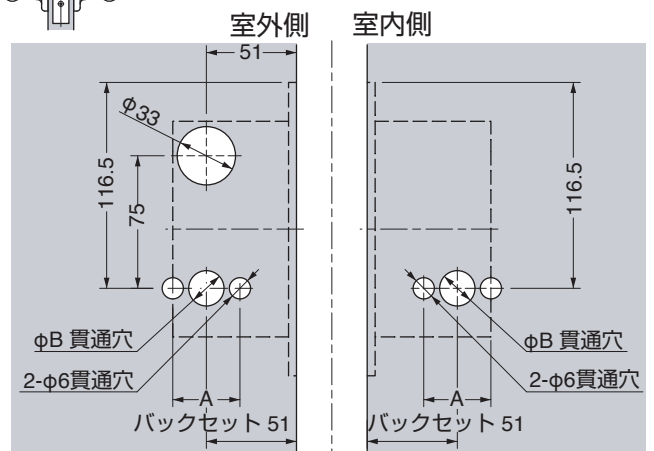
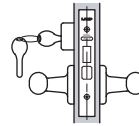

■ 両面シリンダー錠

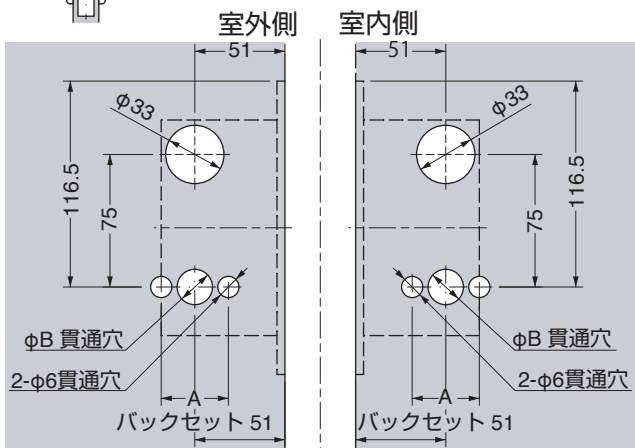
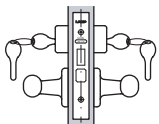

■ 内締り錠

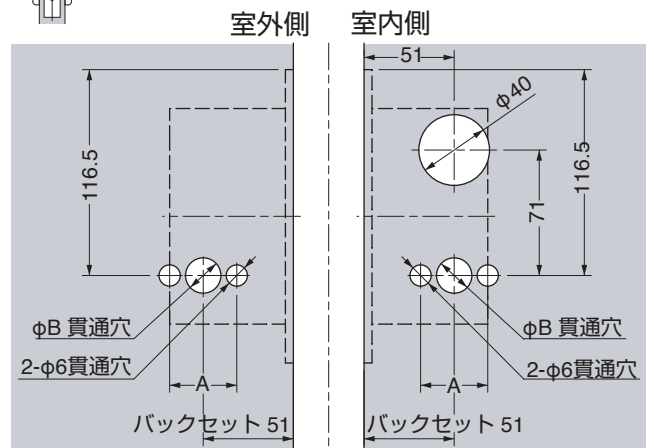
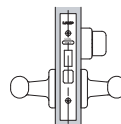

本製品に関するご質問・ご相談は、お買い求めいただいた販売店、または下記の窓口にお問い合わせいたします。

アーキテクトサポート室 電話番号 **03 (3864) 1122**
受付時間 月～金 **9:00～17:30** (年末・年始・夏季休暇等は除く)

FAX 03 (3863) 6875
E-mail: support@sugatsune.co.jp
東京都千代田区若本町2-5-10 〒101-0032

SUGATSUNE スガツネ工業
LAMP印の機能&デザイン金物メーカー

ISO 9001 (JSAQ384) ・ ISO 14001 (JSAE597) 審査登録
※ISO9001: 国内各拠点 ※ISO14001: 千葉事業部 千葉工場 および 物流事業部 物流センター
http://www.sugatsune.co.jp/