

# スイングドア用 上部コーナー金具 M100E20型 取付手順

## ■ 取付手順 (パッキンの差し替えによりガラス厚10、12、13.5 mmに対応します)

### ガラス加工図

ガラスは強化ガラスを使用してください。  
また、飛散防止フィルムを貼ることをお勧めします。  
ガラスと製品が接触する範囲は飛散防止フィルムを必ず除去し、取り付けてください。

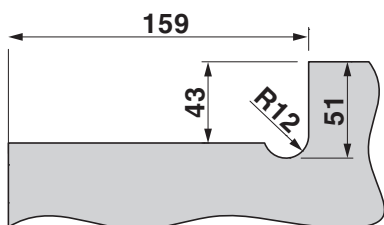

### 1 ブラケット、金属製保護プレート、樹脂製パッキンの取り付け

ガラス厚	使用するパッキン
10 mm	3枚すべて
12 mm	薄い方 2枚
13.5 mm	

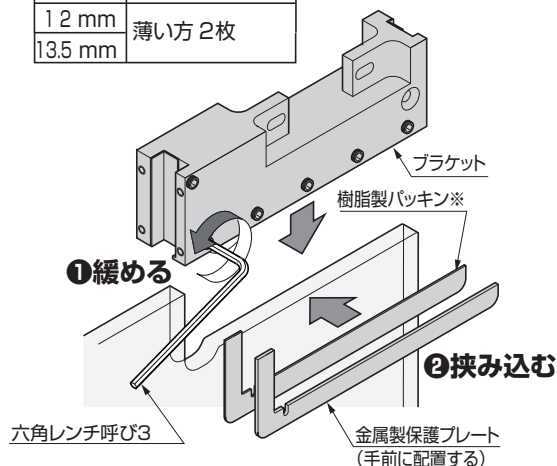

### 2 コーナー金具の取り付け

**注意**  
トルクレンチを使用して指定トルクで締めてください。  
また、定期的に締め直しを行ってください。

締め付けトルク: 3.6 N·m

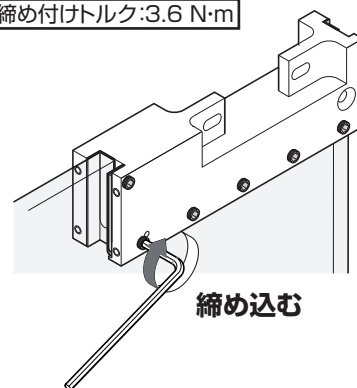

### 3 ピボット軸受の取り付け

ピボット軸受は、取り付ける向きにより、戸尻から軸心までの距離が10 mm変わります。  
下部軸心位置に合うように取り付けてください。

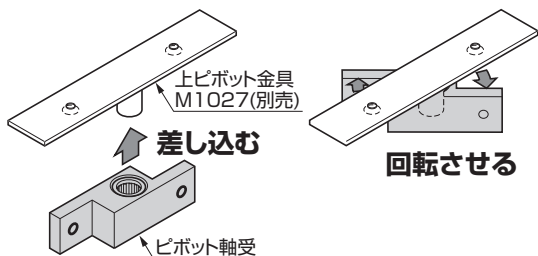

### 4 扉の吊込み

1. ブラケットの溝にピボット軸受を通す。
2. ピボット軸受をブラケットにフィットさせる。

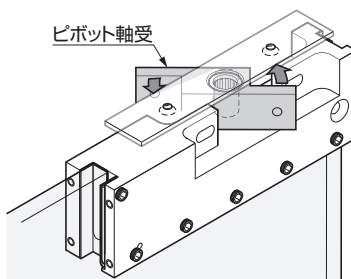

### 5 ブラケットの仮固定

ピボット軸受仮止めする。

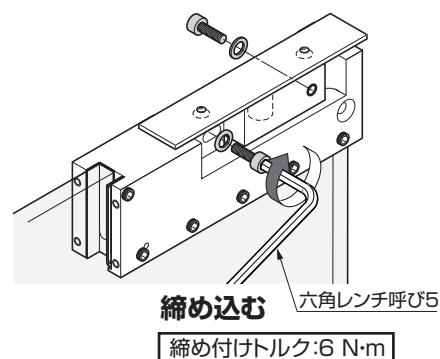

締め込む (Tighten)  
締め付けトルク: 6 N·m

### 6 扉の調整

ブラケットを左右に動かし、枠とのすき間や傾きを調整する。  
調整後、固定ねじを本締める。

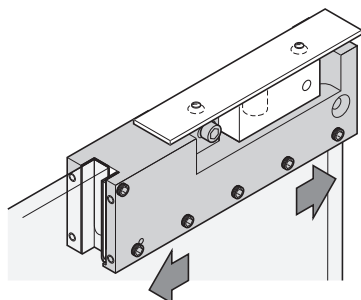

### 7 カバーの取付け

カバーをかぶせ、本体側面の止めねじを先端が、カバーの穴から完全に出るまで反時計回りに回す。

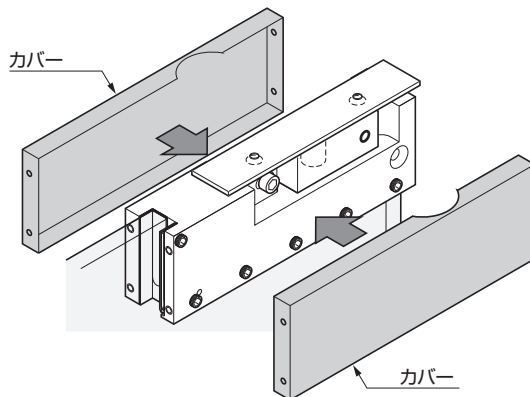

六角レンチ呼び1.5 (Hex key size 1.5)

本製品に関するご質問・ご相談は、お買い求めいただいた販売店、または下記の窓口をお願いいたします。

電話番号 03 (3864) 1122

受付時間 月～金 9:00～17:30 (年末・年始・夏季休暇等は除く)

FAX 03 (3863) 6875

E-mail: support@sugatsune.co.jp

東京都千代田区岩本町2-5-10 〒101-0032

**SUGATSUNE** スガツネ工業  
LAMP 印の機能&デザイン金物メーカー

ISO 9001 (JSAQ384) ・ ISO 14001 (JSAE597) 審査登録  
※ISO9001: 物流 WEST を除く、国内拠点 ※ISO 14001: 千葉工場および物流センター (SBC)  
http://www.sugatsune.co.jp/ 2018.10 1102-2