

このたびは、弊社製品をご採用いただきありがとうございます。取付作業前に本説明書をよくお読みの上、正しく取り付けてください。取り付け後は本書をいつでも取り出せるよう保管してください。

**本製品について**

- ・ 欄間ガラスと壁に取り付けるガラス扉の上側のピボット金具です。
- ・ 適用ガラス厚：10 mm、12 mm (それぞれの商品があります)
- ・ シャワーブースなどの水回りでは使用できません。

**ガラス加工図**

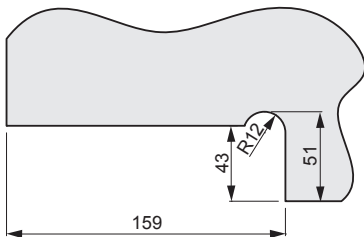

ガラスをご使用の場合は、強化ガラスをご使用ください。ガラスには、飛散防止フィルムを貼ることをお勧めします。但し、製品によっては、ガラスと製品が接触する範囲の、飛散防止フィルムを除去することをお勧めします。フィルムのずれが原因でガラス扉が下がり、開閉動作に支障が出るおそれがありますので、ガラス加工業者やフィルム業者にご相談ください。

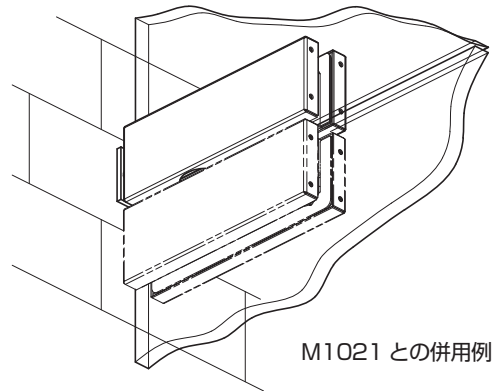

M1021 との併用例

- 使用する工具** : 六角レンチ 呼び 1.5、3、4、5  
**お客様手配** : アンカープラグ、十字穴付皿タップンねじ 5

**取付手順**

**1 製品を分解し、パッキンの端を切り取る**

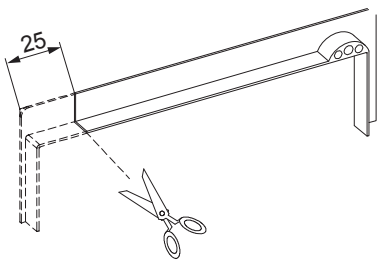

**2 ブラケット仮固定**

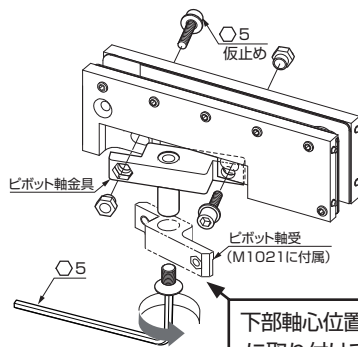

下部軸心位置に合うように取り付けてください。

締め付けトルク：6N・m

**注意**  
 トルクレンチを使用して、指定トルクで締めてください。また、定期的に締め直しを行ってください。

**3 取付座を壁面に取付後、本体を取付座に固定する**

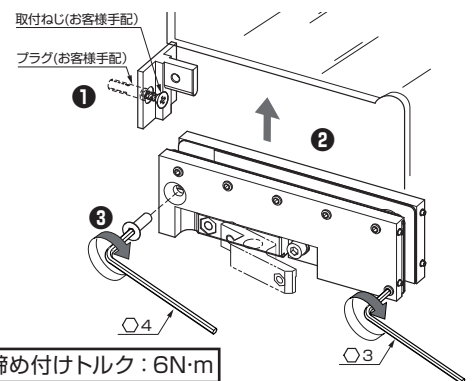

締め付けトルク：6N・m

締め付けトルク：3.6 N・m

**4 すき間の調整**

ピボット軸金具を左右に動かし、枠とのすき間や傾きを調整する。調整後、ピボット軸の固定ねじを本締める。

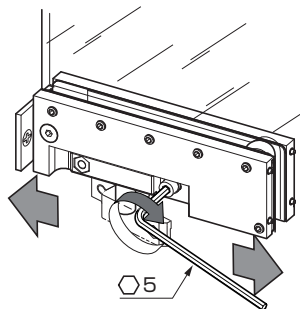

締め付けトルク：6N・m

**5 カバーの取付け**

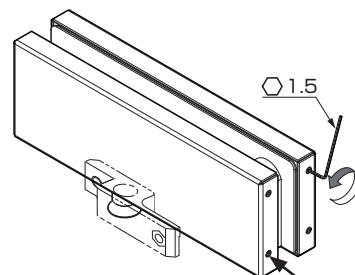
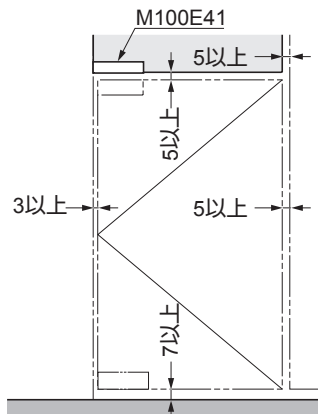

本体側面の止めねじを、先端がカバーの穴から完全に出るまで反時計回りに回す。

本製品に関するご質問・ご相談は、お買い求めいただいた販売店、または下記の窓口にお問い合わせいたします。

電話番号 **03 (3864) 1122**

受付時間 **月～金 9:00～17:30** (年末・年始・夏季休暇等は除く)

FAX **03 (3863) 6875**

E-mail : [support@sugatsune.co.jp](mailto:support@sugatsune.co.jp)

東京都千代田区岩本町2-5-10 〒101-0032



ISO 9001 (JSAQ384) ・ ISO 14001 (JSAE597) 審査登録  
 ※ISO9001: 物流 WEST を除く、国内拠点 ※ISO14001: 千葉工場および物流センター (SBC)  
<http://www.sugatsune.co.jp/>