

ソフトクロー징機構付下部コーナー金具 M101E10 フロアヒンジタイプ

取付説明書

このたびは、弊社製品をご採用いただきありがとうございます。取付作業前に本説明書をよくお読みのうえ、正しく取り付けてください。取付後は本書をいつでも取り出せるよう保管してください。

本製品について

- ・施工が簡単な、ガラス開き戸用のフロアヒンジです。
- ・シャワーブースなどの水回りでは使用できません。

寸法図

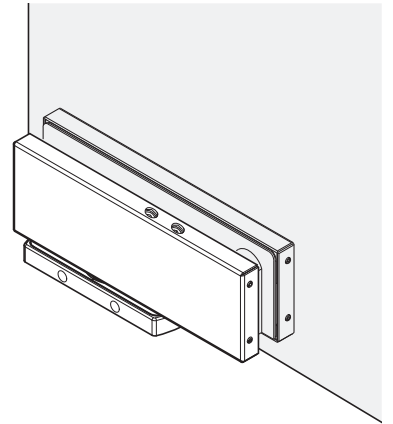
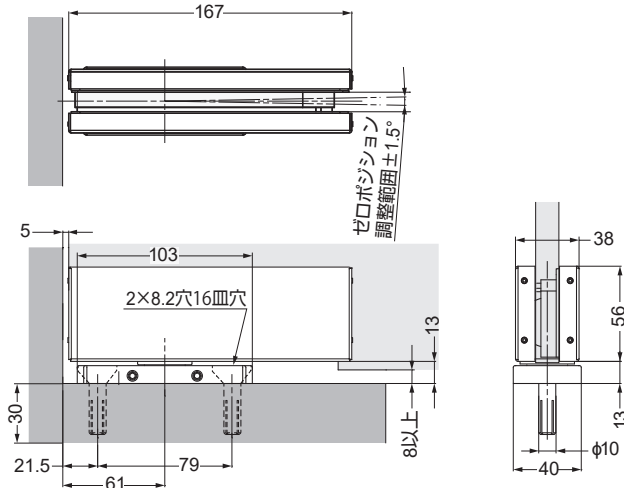

注意

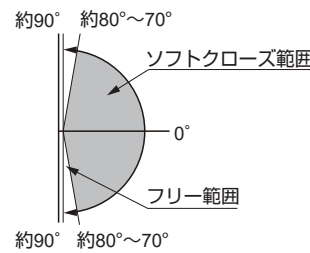

- ・コーナー金具は 90° 以上開きますが、この位置で扉は止まりません。
- ・ 90° 以上開かないように戸当りを別途設け、これ以上に無理な力を加えないでください。金具が破損するおそれがあります。

取付可能な扉

ガラス厚	幅	高さ	質量
8	1000 以下	2200 以下	100 以下
10、12、13.5		3000 以下	

(単位：mm) (単位：kg)

ガラス加工寸法図

ガラスをご使用の場合は、強化ガラスをご使用ください。ガラスには、飛散防止フィルムを貼ることをお勧めします。ただし、ガラスと製品が接触する範囲の飛散防止フィルムを除去することをお勧めします。フィルムのずれが原因でガラス扉が下がり、開閉動作に支障が出るおそれがありますので、ガラス加工業者やフィルム業者にご相談ください。

下記は、ガラスと床のすき間が 8 mm の場合です。

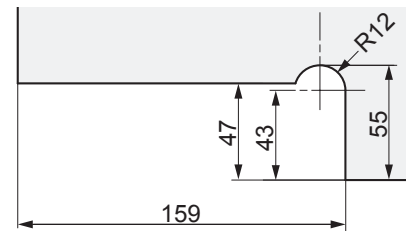

必要な工具

- アンカードリル：10 mm
- 六角レンチ：呼び 1.5、3、5

取付手順

1 ベースプレートの取付け

【1】アンカードリルで穴をあける。

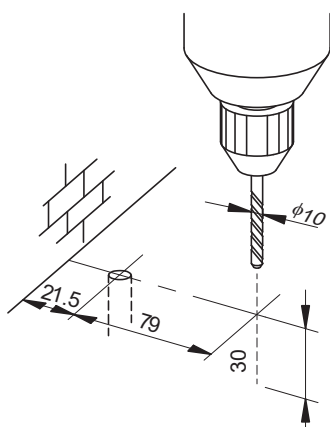

【2】付属のアンカーとねじで固定する。

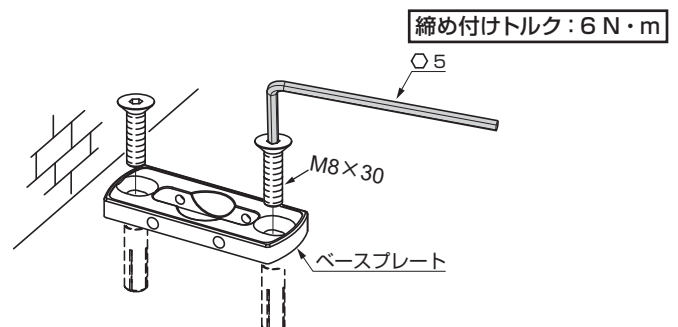

2 コーナー金具の取付け

【1】コーナー金具をガラスに固定する

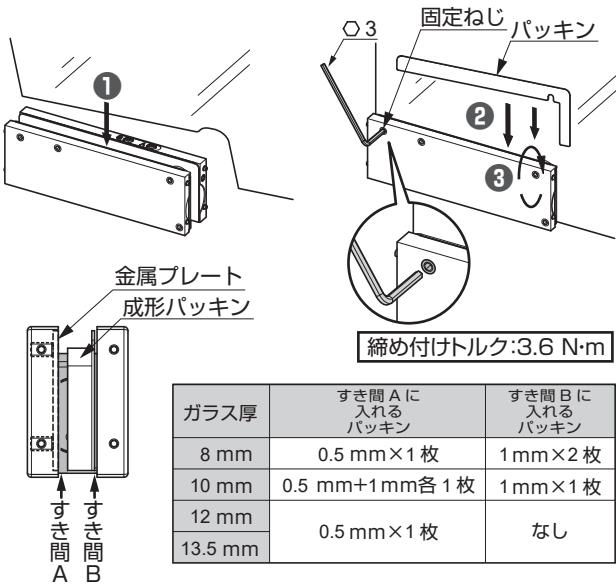

【2】コーナー金具本体をベースプレートにセットする

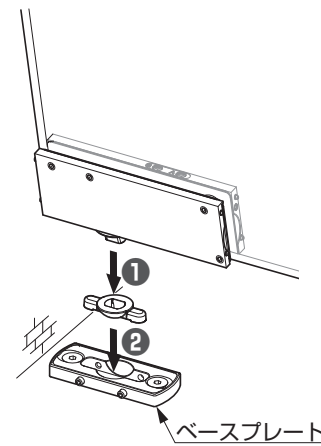

【3】すき間を調整する
上下のコーナー金具の軸位置、すき間を合わせる。
調整後、固定ねじを本締めする。

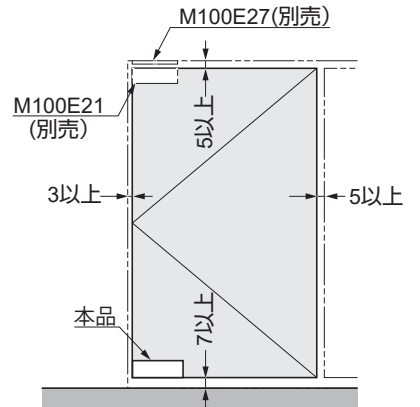

【4】固定ねじ4ヶ所をゆるめ、ゼロポジション調整後、4ヶ所全てを締める。

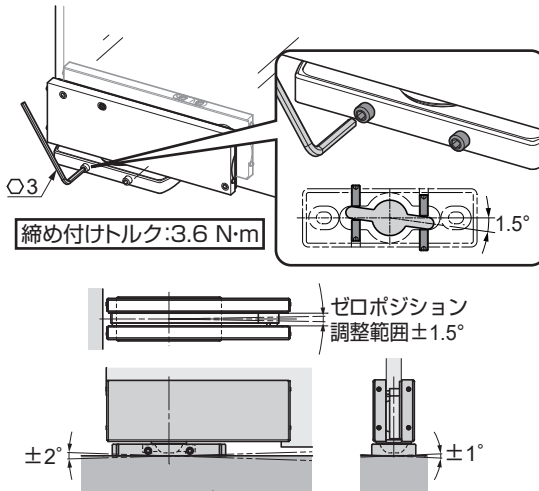

【5】扉を45°以上開き、V速度調整ねじを回し、0°~60°の閉じ速度の調整(ソフトクローズ範囲)を行う。

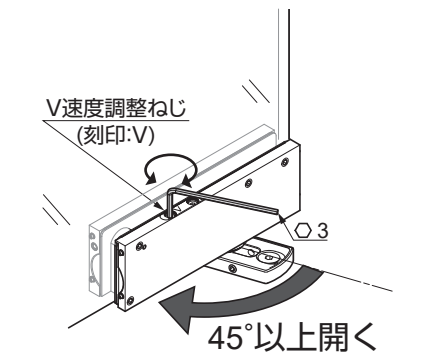

注意

❗ 扉の開閉を繰り返す、ソフトクローズ機構が遅くなる場合は、S速度調整ねじを少しゆるめてください。

【6】扉を45°以上開き、10°まで閉まってきたら、S速度(ラッチの引き込み)調整ねじを回し、閉じ速度加速調整※1を行う。

扉は、調整ねじのゆるめ具合により、0°~10°の範囲で加速し、閉じます。

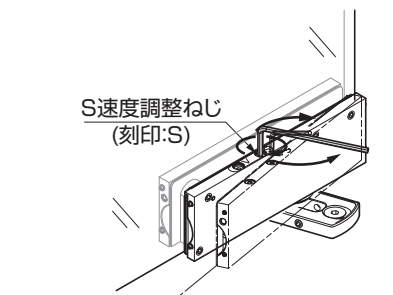

※1 ドアラッチの抵抗に対応するための機能です。

注意

❗ S速度調整ねじを締めきると、加速されずV速度のまま閉じます。

3 カバーの取付け

【1】化粧カバーをはめ込む。

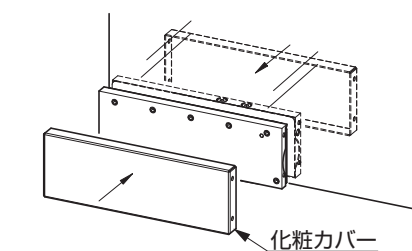

【2】引掛ねじをゆるめ、化粧カバーを固定する。

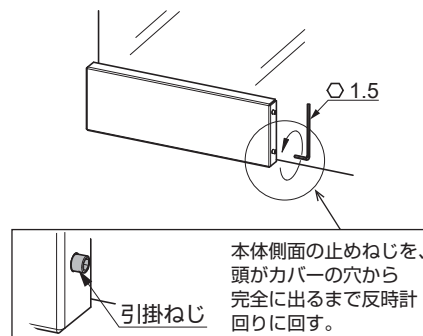

【3】化粧カバーを前後に取り付ける(接着不要)。

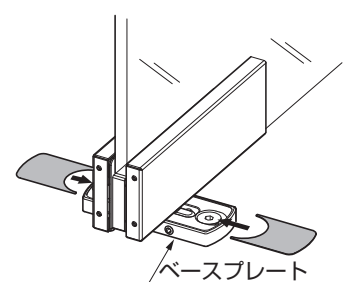

本製品に関するご質問・ご相談は、
ご購入先の販売店 へのお問い合わせを推奨しております。

※弊社は代理店販売をメインとしておりますので、販売代理店へ先ずお問い合わせいただく事が、スムーズな対応にもなります。

SUGATSUNE スガツネ工業
LAMP 印の機能&デザイン金物メーカー

TEL: 03-3864-1122(代) 平日9:00~17:30
E-mail: support@sugatsune.co.jp

2023.09 1189-5j