

# スイングドア用上部コーナー金具M1021型 取付説明書

## ■ 取付手順 (ガラス厚10、12 mm用があります)

### ガラス加工図

ガラスをご使用の場合は、強化ガラスをご使用ください。  
ガラスには、飛散防止フィルムを貼ることを、お勧めします。  
但し、製品によっては、ガラスと製品が接触する範囲の、飛散防止フィルムを除去することをお勧めします。  
フィルムのずれが原因でガラス扉が下がり、開閉動作に支障が出るおそれがありますので、ガラス加工業者やフィルム業者にご相談ください。

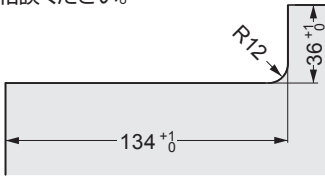

### Ⅰ ガラスへの固定

ブラケットのねじを一度緩め六角レンチ（呼び5）で締めてください。

#### ⚠ 注意

トルクレンチを使用して指定トルクで締めてください。  
また、定期的に締め直しを行ってください。

締め付けトルク: 6 N・m

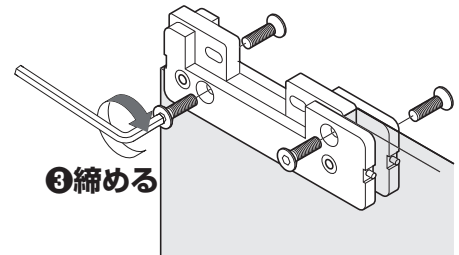
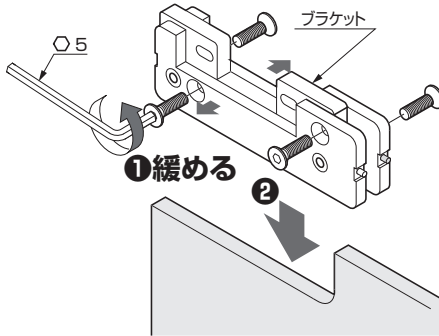

使用する工具：六角レンチ 呼び 1.5、5

### Ⅱ ピボット軸受の取付け

下部軸心位置と合うように取り付けてください。  
※ガラス扉取付時には天井に固定してあります。

### Ⅲ 扉の吊込み

- 【1】 ブラケットの溝にピボット軸受を通す。
- 【2】 ピボット軸受をブラケットにフィットさせる。

- 【3】 ピボット軸受の仮止め。

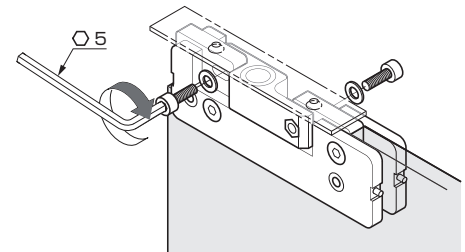
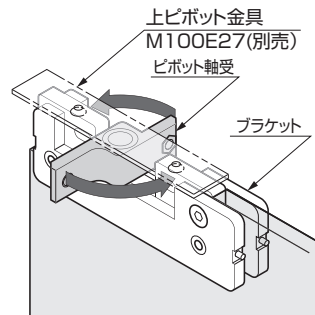
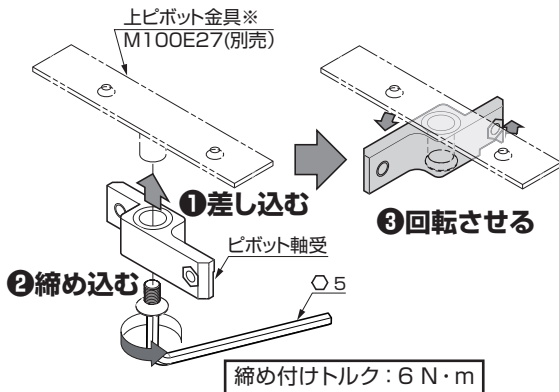

### Ⅳ すき間の調整

ピボット軸受を左右に動かし、枠とのすき間や傾きを調整する。  
調整後、ピボット軸受の固定ねじを本締めする。

### Ⅴ カバーの取付け

カバーをかぶせ、本体側面の止めねじを、先端がカバーの穴から完全に出るまで反時計回りに回す。

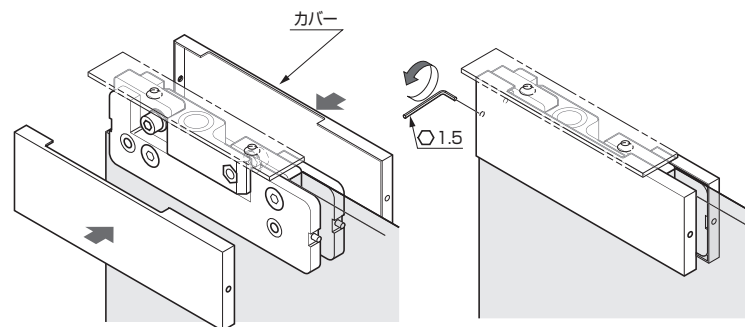
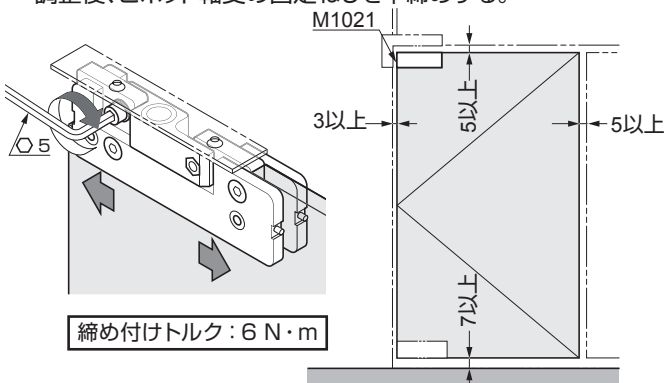

本製品に関するご質問・ご相談は、お買い求めいただいた販売店、または下記の窓口にお問い合わせいたします。

電話番号 03 (3864) 1122

受付時間 月～金 9:00～17:30 (年末・年始・夏季休暇等は除く)

FAX 03 (3863) 6875

E-mail: support@sugatsune.co.jp

東京都千代田区岩本町2-5-10 〒101-0032

SUGATSUNE スガツネ工業  
LAMP 印の機能&デザイン金物メーカー

ISO 9001 (JSAQ384)・ISO 14001 (JSAE597) 審査登録  
※ISO9001: 物流 WEST を除く、国内拠点 ※ISO14001: 千葉工場および物流センター (SBC)  
http://www.sugatsune.co.jp/ 2018.10 1108-3