

# 固定ガラス用取付金具 M8209 上部コーナー用施工手順書

このたびは、弊社製品をご採用いただき、ありがとうございます。施工前に本説明書をよくお読みのうえ、正しく施工してください。施工後は本書をいつでも取り出せるよう保管してください。

## 各金具の取付位置

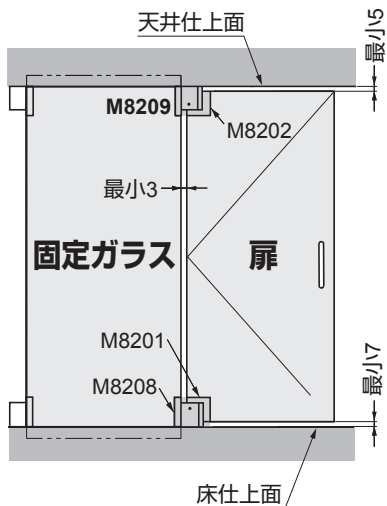

## ガラス加工図

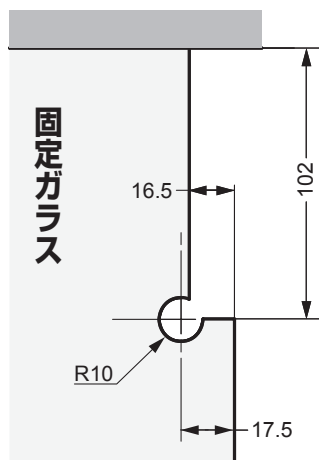

※固定ガラスは、天井・床に固定ガラス専用受金具(別途)を固定し、ガラスをけんどんで差し込み、シールおよび接着剤を併用し、施工してください。

## ガラスへの取り付け

- ・M8209は、ガラスブラケット、パッキン、化粧カバーで構成されています。
- ・ガラスブラケットに組み込まれているパッキンは、そのまま外さずに、ガラスブラケットでガラスを固定してください。
- ・ガラスにブラケットを固定した後、化粧カバーをはめ込んでください。

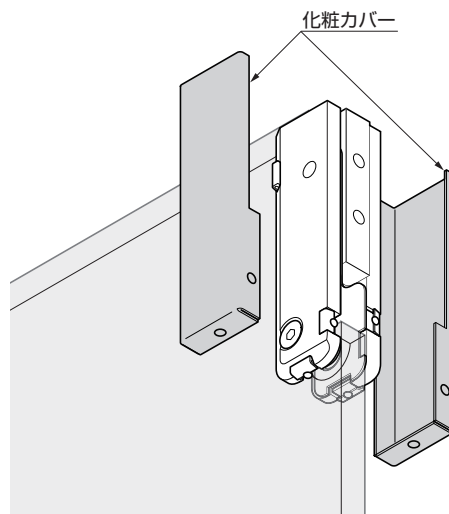
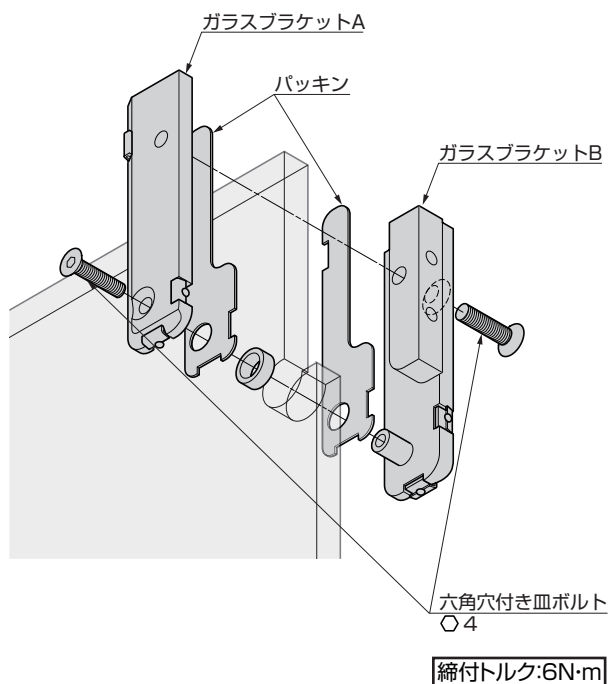

M8202の取り付けは、M8202の施工説明書をご覧ください。

本製品に関するご質問・ご相談は、お買い求めいただいた販売店、または下記の窓口をお願いいたします。

電話番号 03 (3864) 1122

受付時間 月～金 9:00～17:30 (年末・年始・夏季休暇等は除く)

FAX 03 (3863) 6875

E-mail : support@sugatsune.co.jp

東京都千代田区岩本町2-5-10 〒101-0032

**SUGATSUNE** スガツネ工業  
LAMP 印の機能&デザイン金物メーカー

ISO 9001 (JSAQ384) ・ ISO 14001 (JSAE597) 審査登録  
※ISO9001: 物流 WEST を除く、国内拠点 ※ISO14001: 千葉工場および物流センター (SBC)  
http://www.sugatsune.co.jp/

2018.10 0708-2