

スプリングドアクローザー

MA00551 型

取付／取扱説明書

本書は、スプリングドアクローザー MA00551 型の基本的な取り付け、および取り扱い要領について記載しております。実際の施工にあたっては、ここで説明した内容を参考にして、それぞれの現場に適した作業を行ってください。

※ 文中・図中の単位のない数値は、すべてミリメートル (mm) で表示しています。

※ 製品の改良により、製品仕様（寸法、仕上、形状など）を予告なく変更する場合がありますのであらかじめご了承ください。



by SUGATSUNE

LAMP[®]

はじめに

取付前の確認

- 使用できるドアは、最大質量40kgまでの軽量ドアです。
- 取付位置は、ドアを開いた内側の吊り元のドア枠です。
- 取り付けるドア枠の幅は、最小50mmです。

手前から見て
右に開く場合

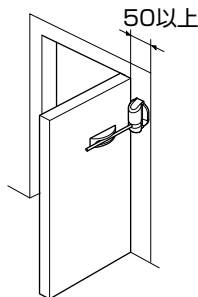

手前から見て
左に開く場合

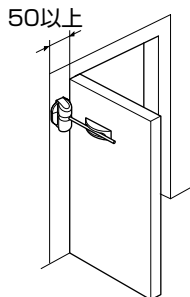

別途で用意いただくもの

- 高い位置に取り付けるときは、脚立を使用してください。
- ドア枠の材質によって別途、部品および工具が必要です。

1 構成部品

| | | | | | |
|----------|--|--------------------|--|------------------------|--|
| ①本体……1 | | ③ロックカバ……1 | | ⑥アーム……1 | |
| ②取付金具……1 | | ④上部キャップ……1 | | ⑦アーム受け……1 | |
| | | ⑤長ねじ M8×100 ……1 | | ⑧十字穴付皿木ねじ 3.8×20……2 | |

2 取付方法

以下の説明は、ドアが手前方向へ右に開く場合を基本にしています。左に開く場合も要領は同じです。

位置決め

ドアが閉じた状態で、ドア枠(本体を取り付ける面)とドア面との寸法差で、本体の取付位置が下記のように違います。

ドア枠が出ている場合

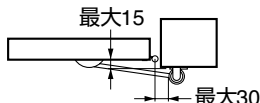

面がそろっている場合

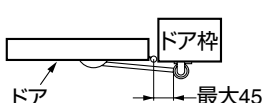

ドア面が出ている場合

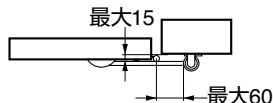

取り付けかた

1. ②取付金具を、図のように⑧皿木ねじでドア枠に取り付けてください。

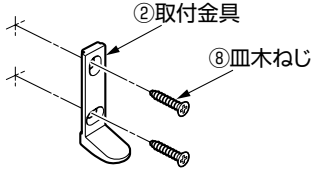

2. ①本体を、②取付金具に段差を合わせて、差し込んでください。

右開きの場合

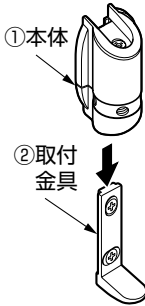

左開きの場合



3. ④上部キャップを、①本体にかぶせてください。

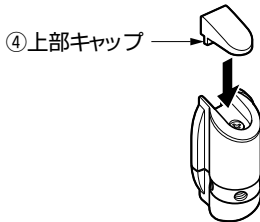

4. ③ロックカバーを、図のように①本体にかぶせて、⑤長ねじをねじ穴(ドアに一番近い穴)にねじ込んでください。

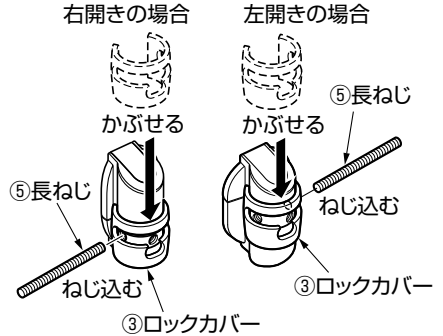

5. ⑤長ねじを、図の位置まで回した状態で保持し、⑥アームを①本体のねじ穴(ドアに一番近い穴)にねじ込んでください。

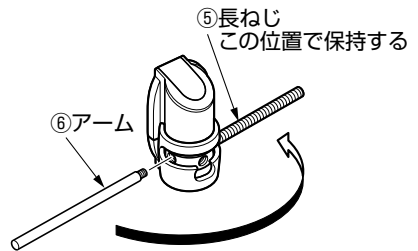

6. ⑤長ねじを外してください。

7. ⑦アーム受けをドアに貼り付けてください。

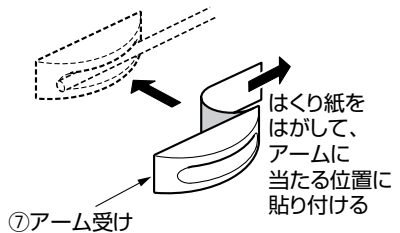

3 ドアの閉じ速度(閉まり具合)の調節

〈速く(きつく)する場合〉

「取り付けかた」の4、5のように、⑤長ねじを、図のように①本体のねじ穴にねじ込み、回した状態で保持して、⑥アームを①本体のねじ穴(ドアに一番近い穴)に付け替えてください。

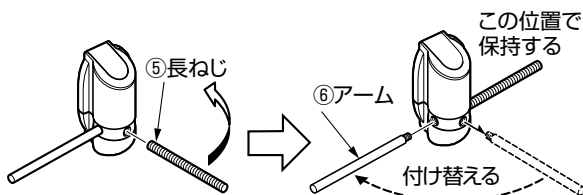

〈遅く(ゆるく)する場合〉

⑤長ねじを、図のように⑥アームの反対側のねじ穴にねじ込み、保持した状態で、⑥アームを横のねじ穴に付け替えてください。

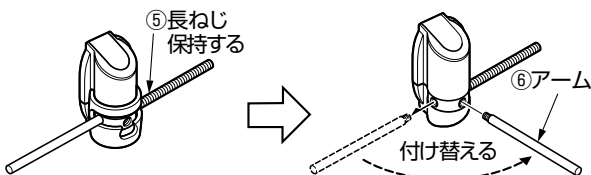

4 ロック(アーム固定)の方法

③ロックカバーを使って、ドアが自動的に閉まらないように、⑥アームを固定できます。

③ロックカバーの切欠きを、⑥アームにかぶせます。

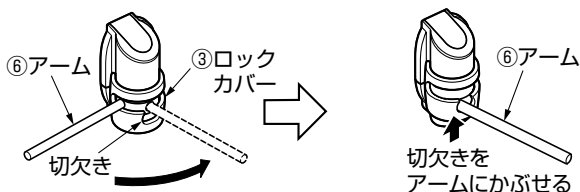

本製品に関するご質問・ご相談は、お買い求めいただいた販売店、または下記の窓口をお願いいたします。

アーキテクトサポート室 電話番号 **03 (3864) 1122**

受付時間 月～金 **9:00～17:30** (年末・年始・夏季休暇等は除く)

FAX 03 (3863) 6875

E-mail: support@sugatsune.co.jp

東京都千代田区岩本町2-5-10 〒101-0032

SUGATSUNE スガツネ工業
LAMP 照明の機能&デザインを追求する

ISO 9001 (JSAQ384) ・ ISO 14001 (JSAE597) 審査登録
※ISO9001:国内特約店 ※ISO 14001:千原事業部 千原工場 および 駒沢事業部 駒沢センター
<http://www.sugatsune.co.jp/>

2013.03 PRINTED IN JAPAN 0219-2