

# 固定ガラス用アルミフレーム MP10E03、MP10E13 取付手順書

このたびは、弊社製品をお買い上げいただき、誠にありがとうございます。  
下記の手順に従って、正しく取り付けてください。

## ■部品構成

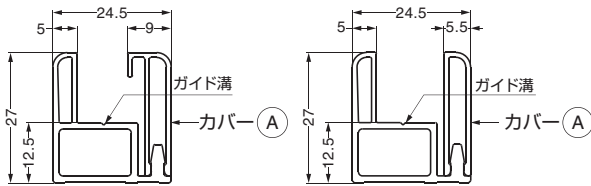

アルミフレーム本体  
MP10E03  
長さ：3000mm  
適応ガラス厚：8、10mm(強化ガラス)

アルミフレーム本体  
MP10E13  
長さ：3000mm  
適応ガラス厚：12mm(強化ガラス)

## ■必要な部品 (別売)

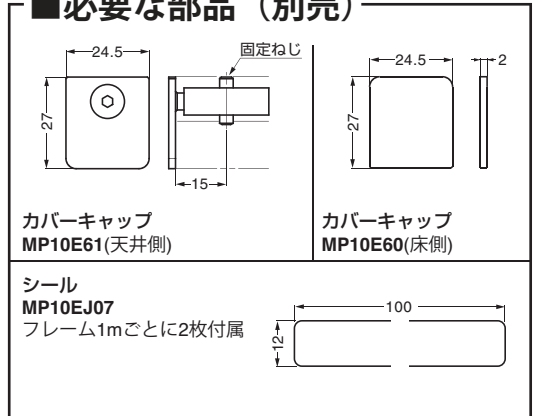

カバーキャップ  
MP10E61(天井側)

カバーキャップ  
MP10E60(床側)

シール  
MP10EJ07  
フレーム1mごとに2枚付属

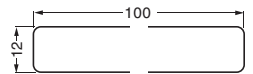

⚠ 取付ねじやアンカープラグは付属していません。  
取り付ける場所に応じてお客様でご用意ください。

## ■アルミフレーム本体の取付穴加工

- アルミフレーム本体からカバー(A)を外し、アルミフレームの溝をガイドにして、固定位置にΦ5穴を加工してください。  
次にガイド溝がある面の穴をΦ9に広げてください。

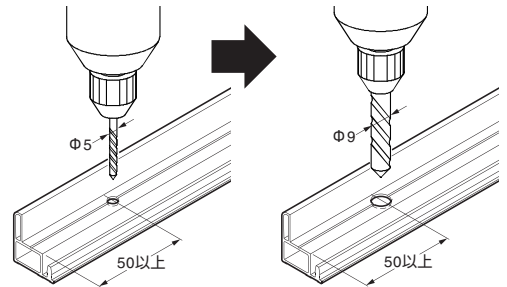
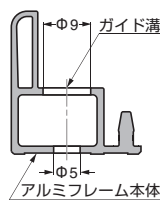

## ■カバーキャップ MP10E61 (天井側) の取り付け

- アルミフレーム本体の端面から15mmの位置にΦ5の貫通穴をあけ、固定用のコマをフレームに挿入し、止めねじで固定してください。  
次にキャップをアルミフレームの端にねじ止めしてください。

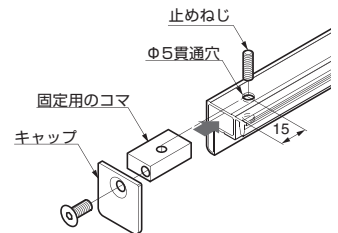

## ■カバーキャップ MP10E60 (床側) の取り付け

- カバーキャップ裏面の剥離紙をはがし、アルミフレームの端に貼り付けてください。

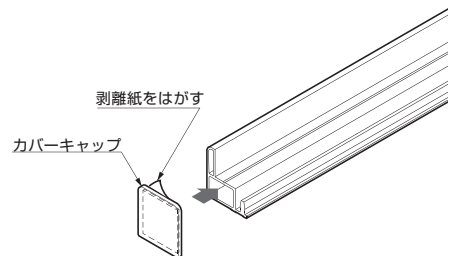

## ■アルミフレームの取り付け

【1】アルミフレーム本体を所定の位置に取り付けてください。

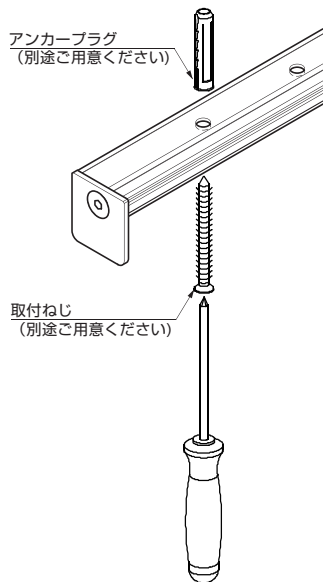

【2】アルミフレーム本体のガラスが乗る面に付属のシールを貼り付けてください。

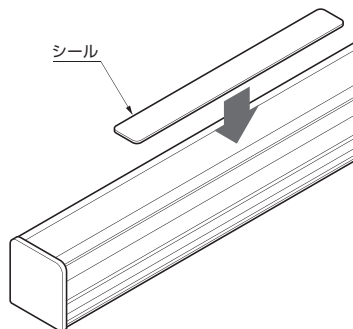

【3】ガラスをセットした後、当て木などで保護しながら、カバー①を装着してください。

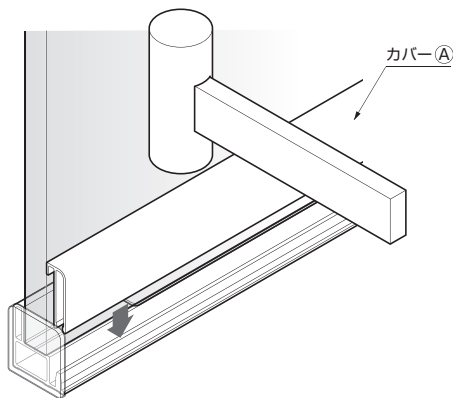

【4】カバー①を装着後、コーキングしてください。

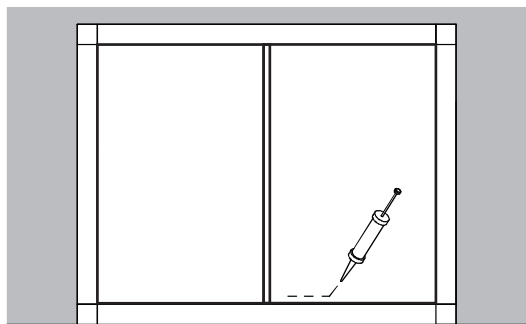

本製品に関するご質問・ご相談は、お買い求めいただいた販売店、または下記の窓口をお願いいたします。

アーキテクトサポート室 電話番号 **03 (3864) 1122**

受付時間 月～金 9:00～17:30 (年末・年始・夏季休暇等は除く)

FAX 03 (3863) 6875

E-mail : support@sugatsune.co.jp

東京都千代田区岩本町2-5-10 〒101-0032

**SUGATSUNE** **スガツネ工業**  
LAMP 印の機能&デザイン金物メーカー

ISO 9001 (JSAQ384) ・ ISO 14001 (JSAE597) 審査登録  
※ISO9001:国内各拠点 ※ISO14001:千葉事業部 千葉工場 および 物流事業部 物流センター  
<http://www.sugatsune.co.jp/>