

# 施工説明書

## ポルタ60AC/100AC 重量用引戸 遮音仕様

部品セット品番  
60AC : 30431  
100AC : 30430

このたびは、弊社製品をご採用いただきありがとうございます。施工前に本書をよくお読みのうえ、正しく施工してください。  
施工後は、本書をいつでも取り出せるよう保管してください。

### 本製品について

- 扉の上下左右のすき間からの音漏れ・光漏れを軽減できる引戸金物です。
- 扉を閉めると、扉の上下からすき間を埋めるシーリングが出てきます。
- 戸尻側にオプションのダンパーを使用すると、扉がゆっくりと開きます。
- 戸袋仕様に対応しています。

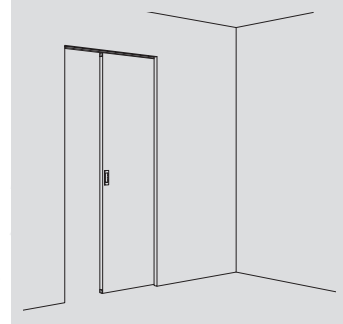

### 仕様

開口幅	750~1250 mm
扉幅	800~1430 mm※ <sup>1</sup>
扉高さ	2500 mm以下
扉厚さ	39~45 mm
質量（1枚当り）※ <sup>2</sup>	60AC : 60 kg以下 100AC : 100 kg以下

※<sup>1</sup>戸袋、引残しの有無により異なります。詳細はP.3寸法図をご覧ください。  
※<sup>2</sup>扉サイズは扉質量を優先して決めてください。

### 引戸の左右勝手について

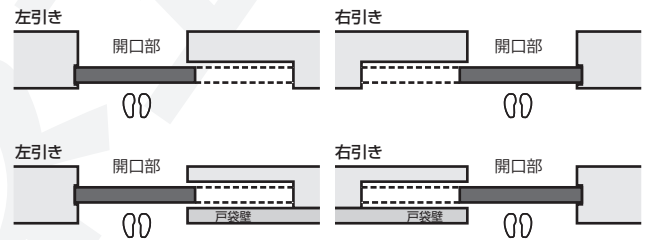



※本書は左引きで説明しています。



### 正しく安全に施工していただくために

 警告・注意  禁止  厳守

#### 警告 死亡または重傷を負うおそれがある内容を示します。









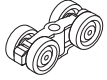

-  本製品の施工は、知識、経験がある方が本書に従い正しく行ってください。施工に不備があると、扉の脱落などにより思わぬけがをするおそれがあります。
- 扉の質量、扉の開閉時の衝撃に耐えうる強度の枠を製作してください。また、ねじは必ず指定したものを使用し、確実に締めつけてください。取付強度が不足していると、上レールや扉が脱落してけがをするおそれがあります。
-  本来の目的とは異なる使用方法や本書に示す仕様以外の扉には使用しないでください。
- 本書で説明する部分以外の分解、および改造はしないでください。

#### 注意 軽傷を負うことや、物的損害が発生するおそれがある内容を示します。

-  指定寸法、仕様、各部の水平、垂直を必ず守ってください。枠、扉の反り、傾きやねじれは、故障などの原因になります。
- 部材を切断した場合、切断面のバリやかえりはきれいに除去してください。切りくずがレールの中に残らないよう、きれいに除去してください。
- 本製品は建具を構成するための部品です。施工後に、最終製品としての機能および安全性をご確認ください。また、使用者へ建具を安全に使用するための注意事項を伝えてください。
- ねじの緩み等異常がないか、定期的に点検し、増し締めしてください（お使い始めから1ヶ月後と6ヶ月後、その後は1年ごとを目安にしてください）。
- 取付作業は2人で行ってください（1人の場合、部材を損傷してしまうおそれがあります）。
-  一般の引戸金物に比べて扉の上下左右のすき間からの音漏れを軽減しますが、音が聞こえなくなるわけではありません。戸袋の設置タイミングにはご注意ください。

# 部品一覧

## 基本部品セット

		60AC セット品番：30431	100AC セット品番：30430
①	上ローラー (60AC用) 	2ヶ	—
	上ローラー (100AC用) 	—	2ヶ
②	ハンガーボルト (戸先用) M8×36 	1本	1本
③	ハンガーボルト (戸尻用) M8×35 	1本	1本
④	上ストッパー (戸先用) 	1ヶ	1ヶ
⑤	上ストッパー (戸尻用) 	1ヶ	1ヶ
⑥	ハウジング 	2ヶ	2ヶ
⑦	インナーパーツ 	2ヶ	2ヶ
⑧	ハウジングスペーサー 	2ヶ	2ヶ
⑨	アダプター 	1ヶ	1ヶ
⑩	キャップ 	1ヶ	1ヶ
⑪	カバー 	1セット	1セット





## 付属ねじ

ヘキサロピュラ穴付 皿タッピンねじ 4×50	⑥ハウジング固定用…8本 (基本セットに同梱)
ヘキサロピュラ穴付 なべタッピンねじ 3.5×30	⑫トップシール固定用…4本 ⑬ボトムシール固定用…2本 ⑰化粧カバー取付用…2本 (遮音パーツセットに同梱)
ヘキサロピュラ穴付 皿タッピンねじ 3.5×25	⑯ボトムガイド固定用…2本 (遮音パーツセットに同梱)
ヘキサロピュラ穴付 なべねじ M3×8	⑨アダプターを上ローラーに取付用…1本 (基本セットに同梱)

## 遮音パーツセット

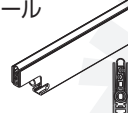
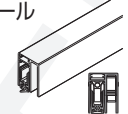
	左引き用 セット品番	右引き用 セット品番
XS	30437	30436
S	30439	30438
M	30441	30440
L	30443	30442
XL	30445	30444



※イラストは左引き用です

⑫	トップシール 	1本	XS : 925 mm S : 1050 mm M : 1175 mm L : 1300 mm XL : 1425 mm
⑬	ボトムシール 	1本	XS : 975 mm S : 1100 mm M : 1225 mm L : 1350 mm XL : 1475 mm
⑭	トップレバー 		1ヶ
⑮	ブラケット 		1ヶ
⑯	ボトムガイド  イラストはNo.10です	No.7 : 1ヶ (扉下すき間8~10 mm用) No.10 : 1ヶ (扉下すき間11~13 mm用)	
⑰	化粧カバー (戸袋用) 		1ヶ

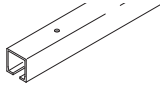
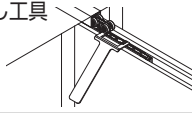
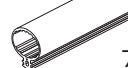
## 別売品

⑱	上レール 	品番： アルマイト処理 57-3016-201 2000 mm 57-3016-251 2500 mm 素地 57-3016-200 2000 mm 57-3016-250 2500 mm 57-3016-350 3500 mm
⑲	取外し工具 	品番：42-3119-101
⑳	サイドシール  7.7 m/巻	品番：30300

## オプション品

㉑	レールクリーナー 	品番：57-3099-071
㉒	ソフトクローキングダンパー (戸尻用)  ※戸先には使用できません	※取付方法はダンパー付属の説明書をご覧ください。 品番：42-3102-071

# 使う工具と準備していただくもの

- ・ プラスドライバー  $\oplus$ H型No.2
- ・ マイナスドライバー 刃幅4 mm
- ・ 金属用のこぎり
- ・ 六角レンチ 3 mm, 5 mm
- ・ Z型No.1, No.2



- ・ ヘキサロビュラドライバー T15, T20
- ・ 皿タッピンねじ 呼び5 (⑩上レール固定用)



## 寸法図 ※図は左引きです。

### 【上から見た図】

#### ■戸袋あり 引残りあり・なし共

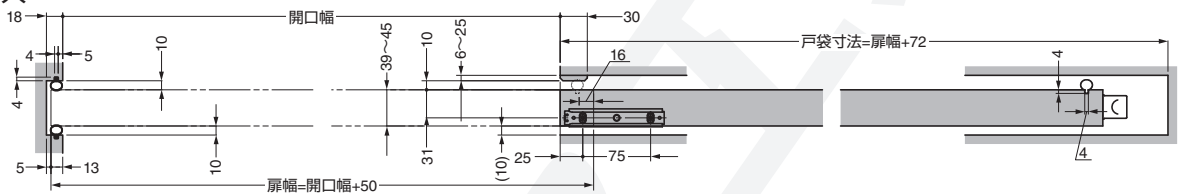

#### ■戸袋なし 引残りなし

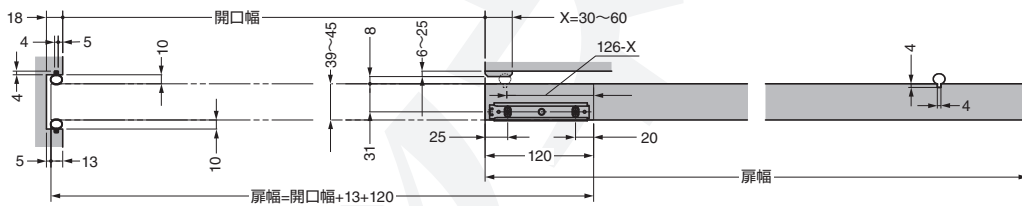

#### ■戸袋なし 引残りあり

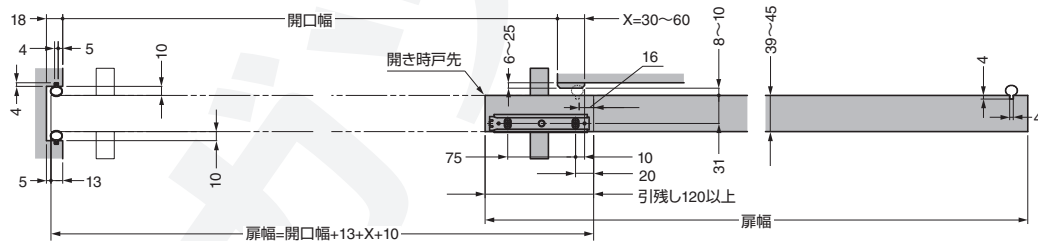

### 【横から見た図】

#### ⑫ トップシール

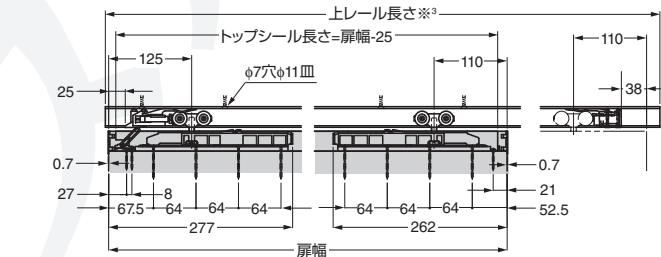
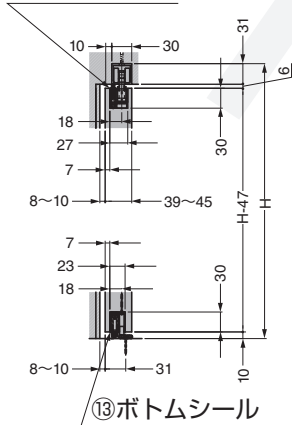

#### 戸尻側にダンパー(オプション)を付けた場合

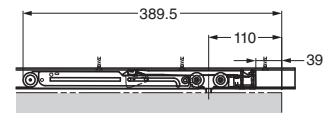

#### ■戸袋あり

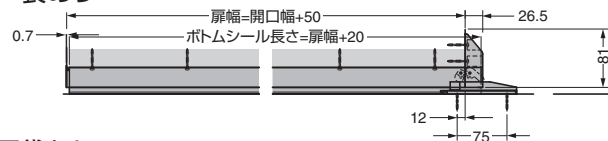

#### ■戸袋なし

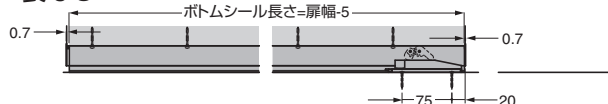

- ※<sup>3</sup> 戸袋あり 引残りあり:(扉幅×2)-Y-32  
引残りなし:(扉幅×2)-32  
戸袋なし 引残りあり:(扉幅×2)+5-Y  
引残りなし:(扉幅×2)-115

## 1 レール類の切断・加工

### 注意

① 切断後、レール類に切りくすが残らないようにしてください。

⑬ ボトムシール…戸袋あり／なしにより加工が異なります。

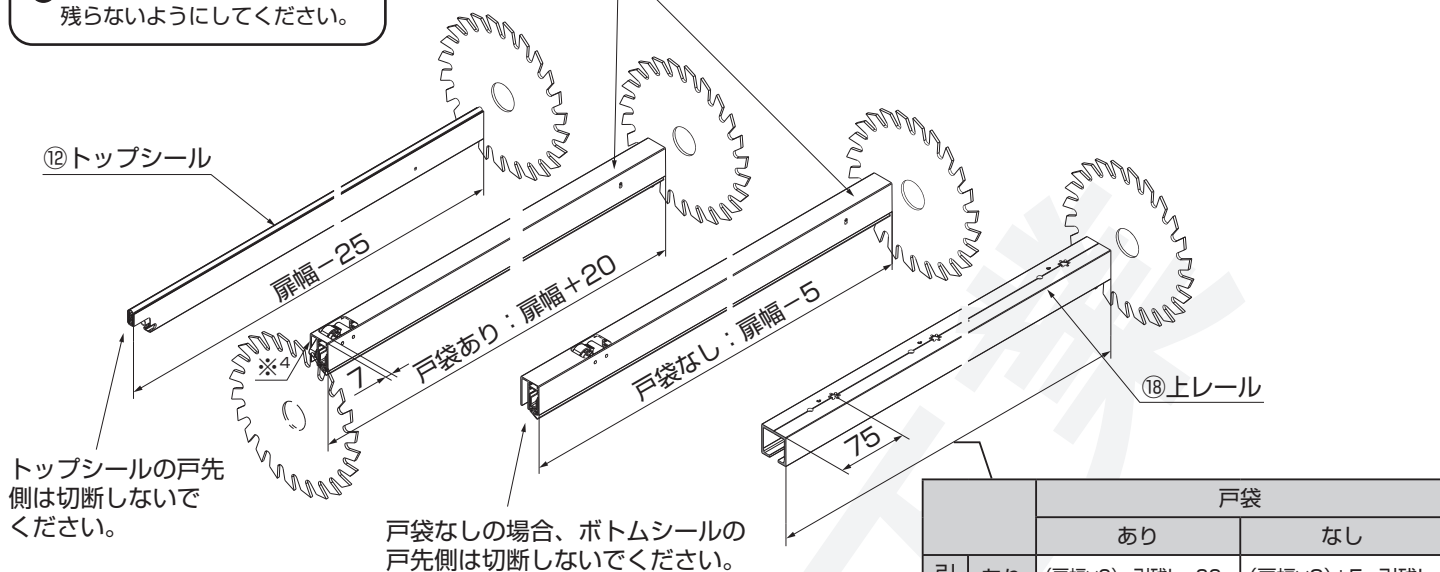

※<sup>4</sup>戸袋ありの場合、戸先側から50 mmの位置を切断します。

## 2 上ローラー（戸先用）の組立て

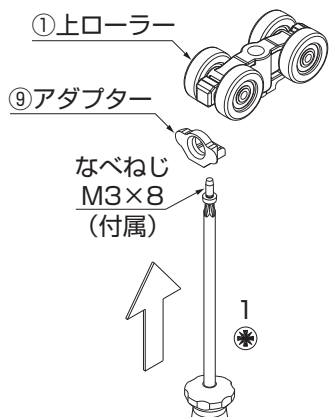

### 注意

① 上ローラーにはねじ用の溝を切っていません。直接ねじ込んでください。

ダンパーの取付方法はダンパー付属の説明書をご覧ください

## 3 上レールへの部品挿入、上ストッパーの取付け・調整

① レール内のごみを取り除く

② インナーパーツに上ローラーを取り付ける

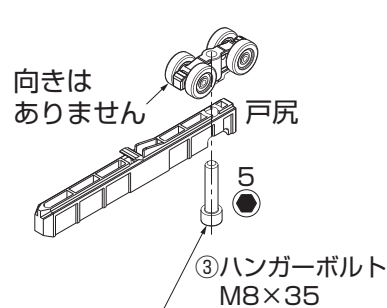
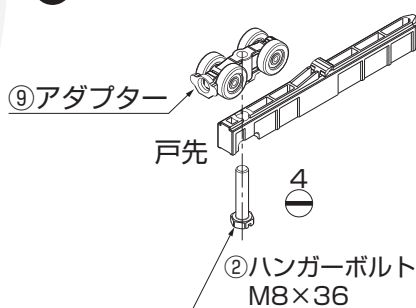
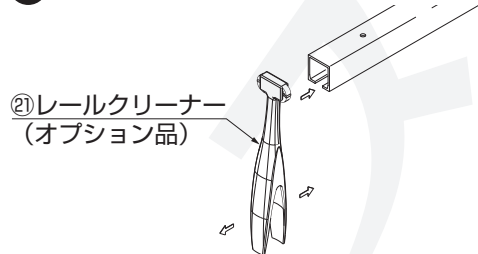

寸法は必ず守ってください

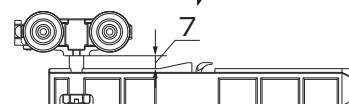

**3** 戸尻側の上ストッパーを取り付ける

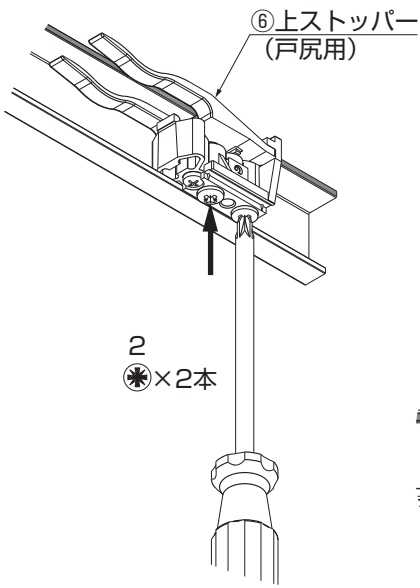

■戸尻側の  
キャッチ力調整

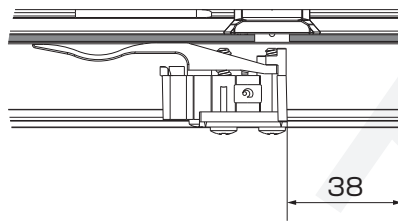

**注意**  
①戸先側と戸尻側で使用する  
工具、ねじが異なります。

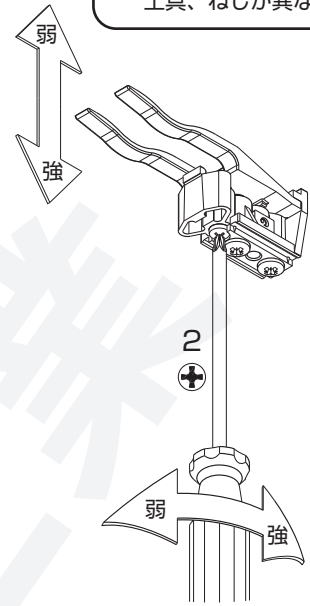

**4** 部品を上レールに挿入する

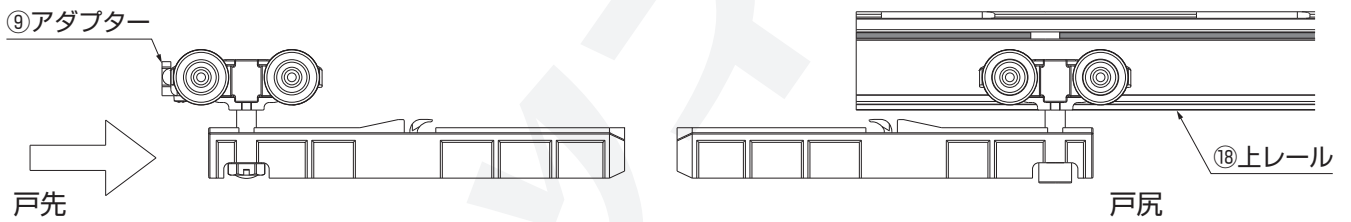

**5** 戸先側の上ストッパーを取り付ける

※下記取付位置は目安です。扉吊込後、必要に応じて調整してください。

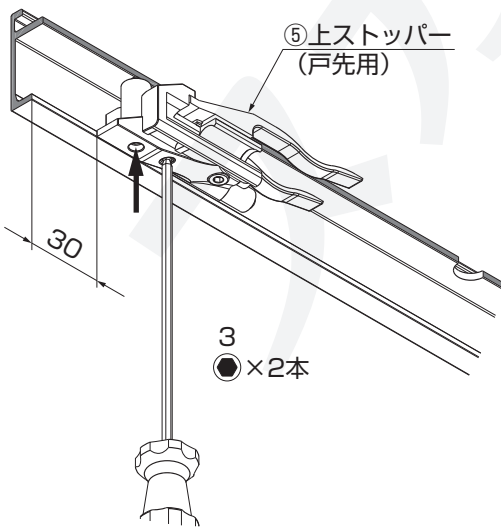

■戸先側の  
キャッチ力調整

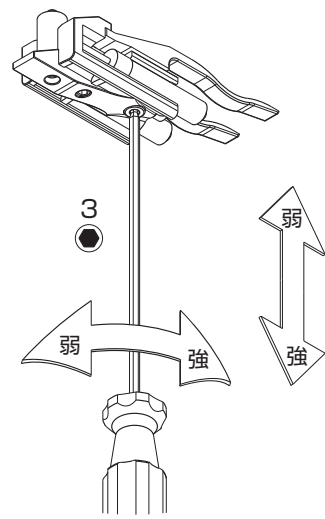

## 4 上レールの取付け

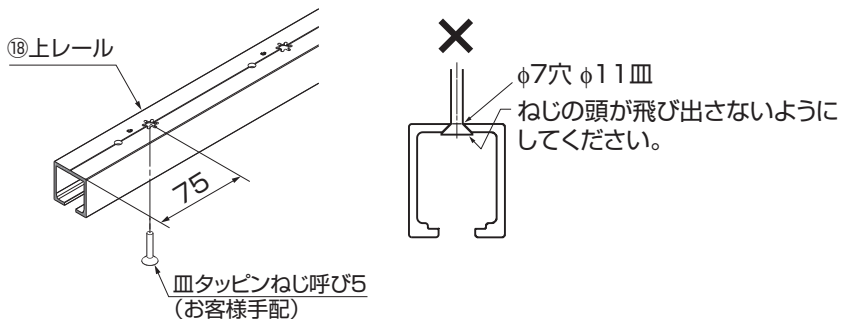

## 5 ボトムガイド (取付座) の取付け

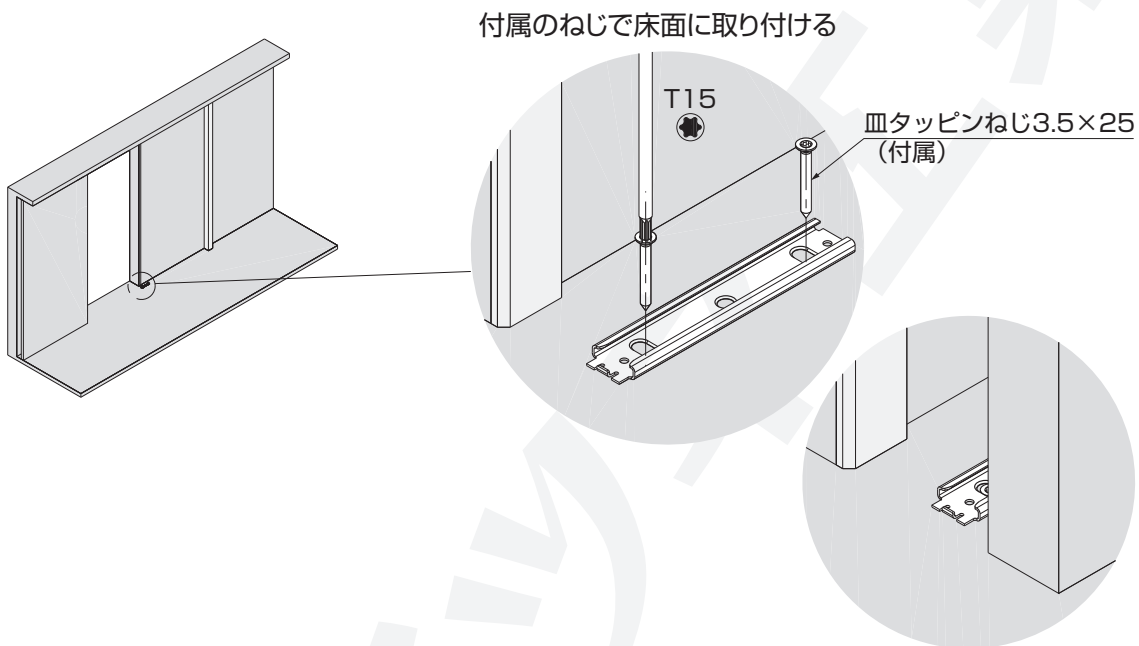

### ■戸袋あり (引残しあり・なし共通) ※<sup>5</sup>

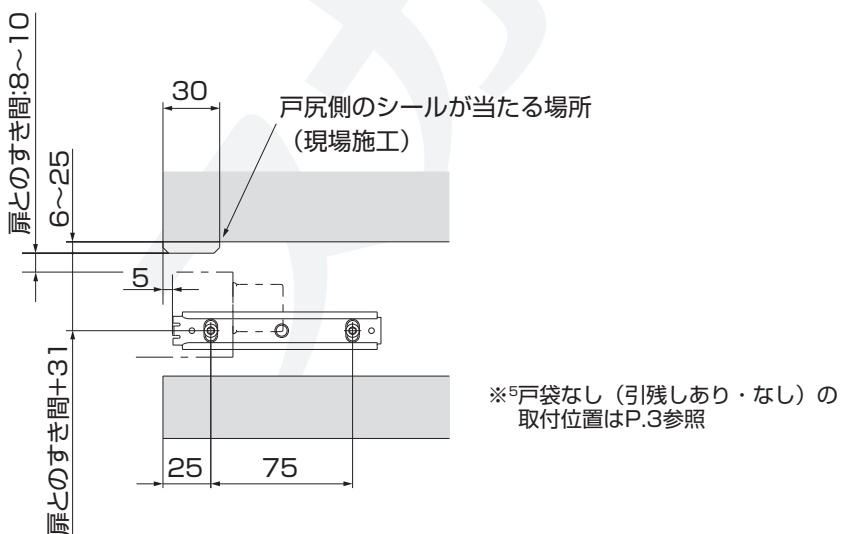

## 6 ハウジング、ハウジングスペーサーの取付け

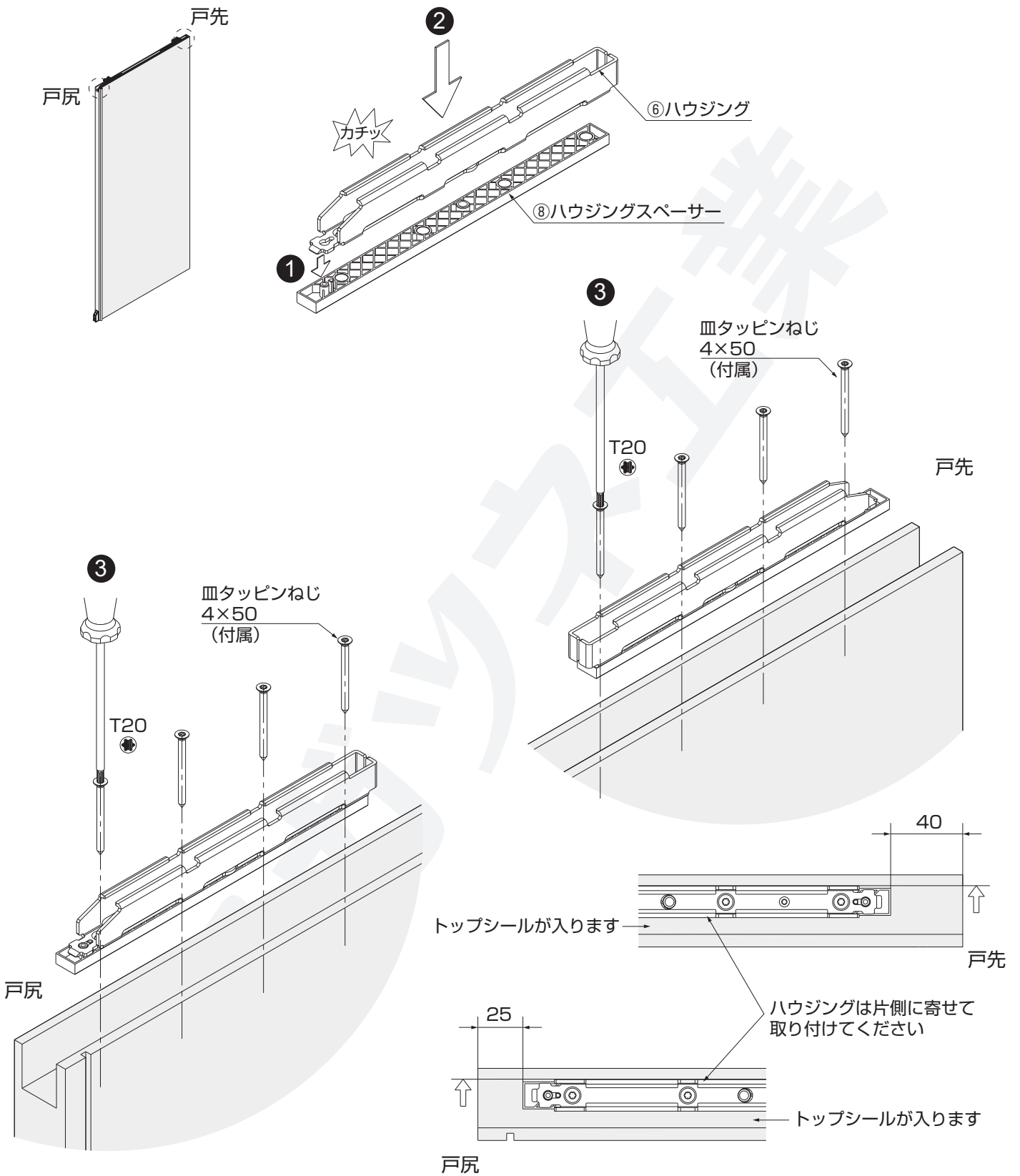

## 7 トップシールの取付け

① 戸先側に⑭のパーツを差し込み、ねじで固定する

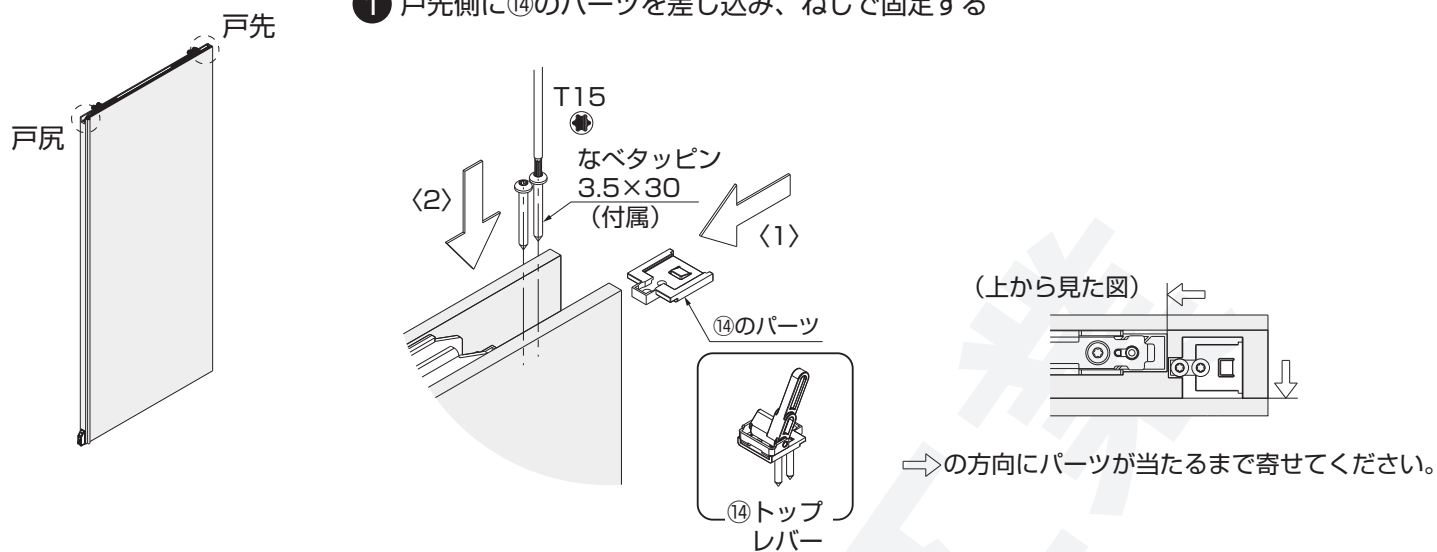

② ハウジング横のすき間にトップシールを差し込み、戸先側に押し込む

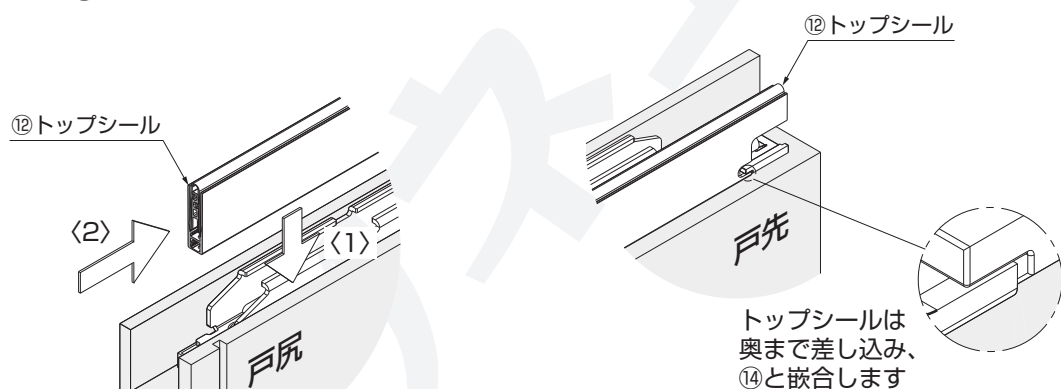

③ 戸尻側に⑮のパーツを差し込み、ねじで固定する

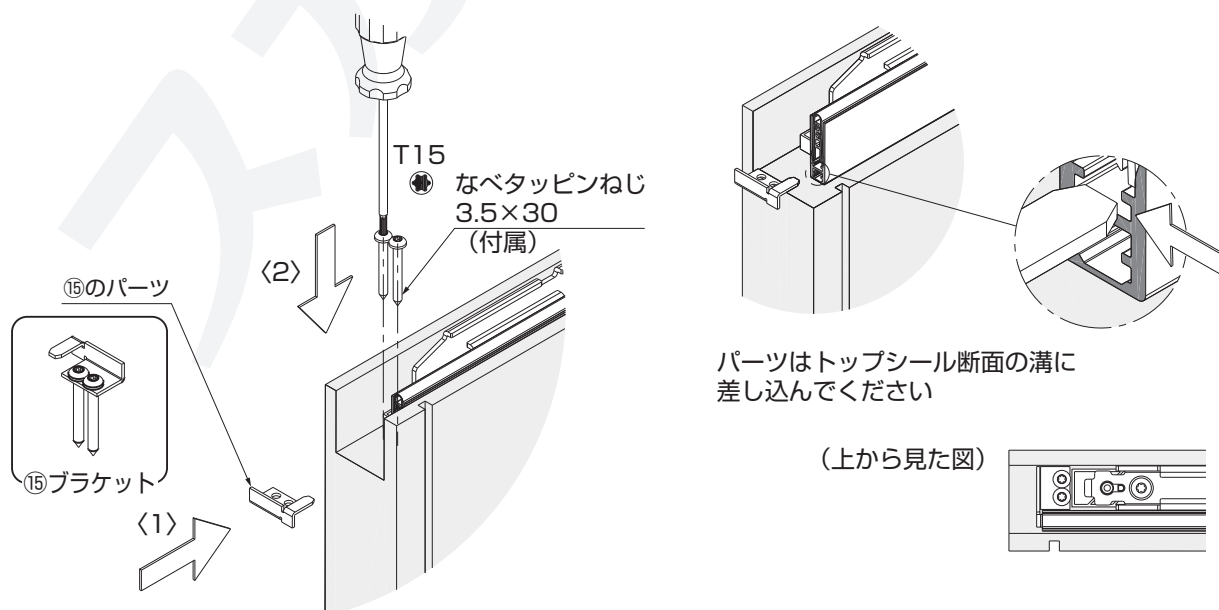



## 8 ボトムシールの取付け

※以下の手順を行ってください

戸袋あり：①→②<1>→<2>

戸袋なし：②<1>

- ① 戸袋ありの場合、ボトムシールに化粧カバー（戸袋用）を取り付ける

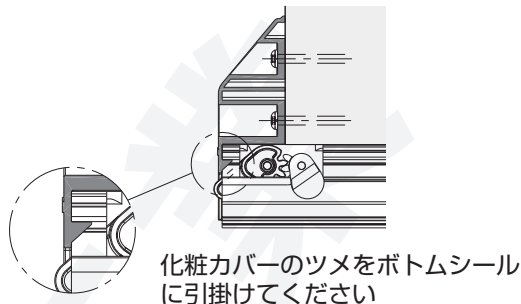
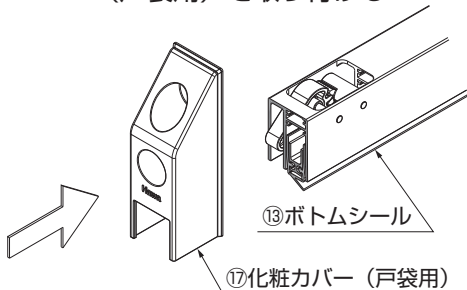
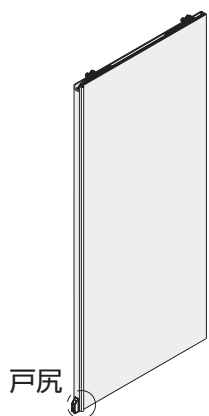

- ② ボトムシールを扉へ取り付ける

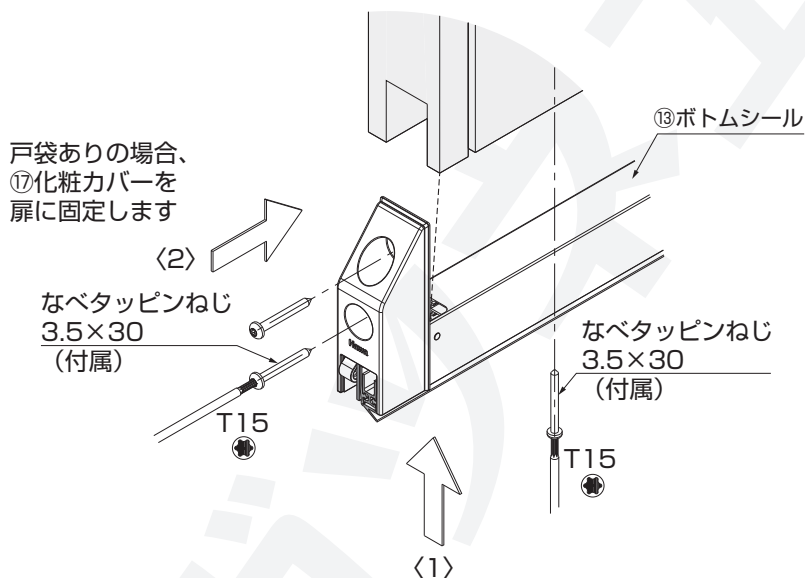

## 9 サイドシールの取付け

■戸尻側：扉に取り付ける

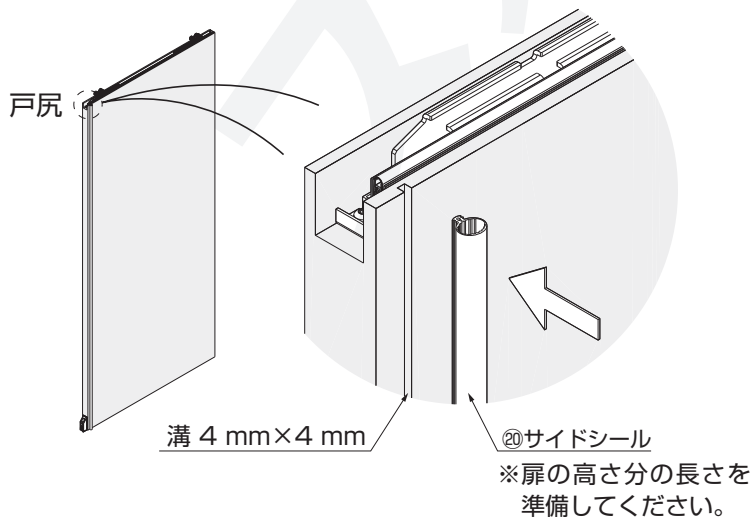

■戸先側：枠に取り付ける

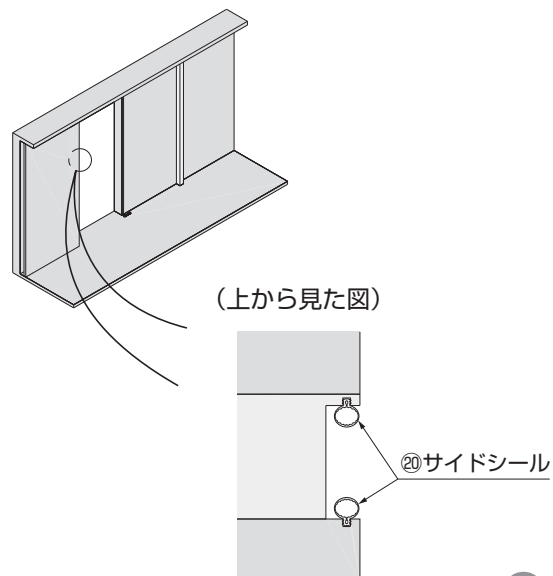

## 10 扉の吊込み

① 扉を斜めにし、パーツを扉に挿入して吊り込む

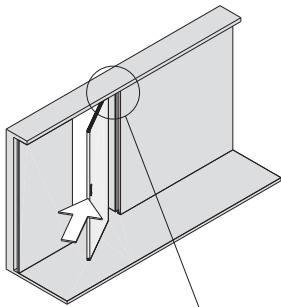

② 扉を戸袋内にスライドさせる

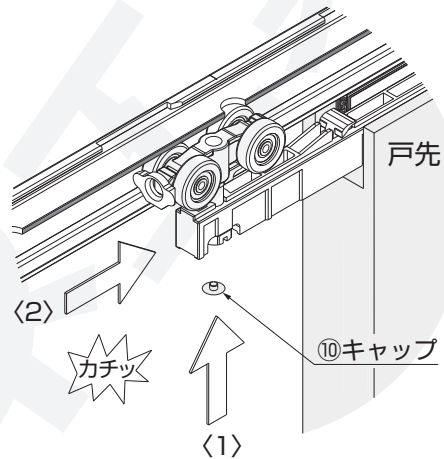
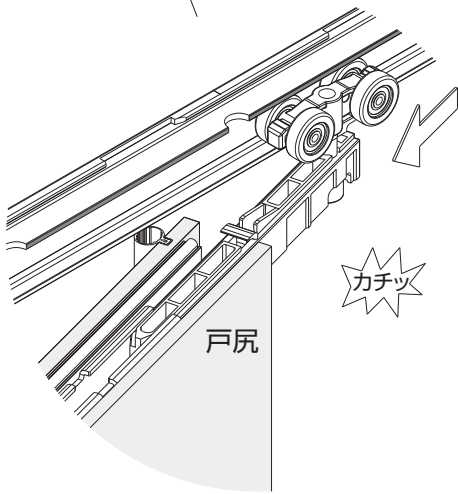
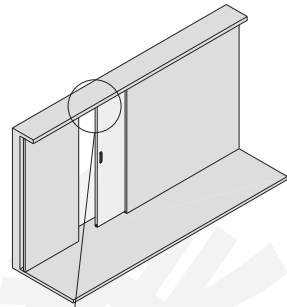
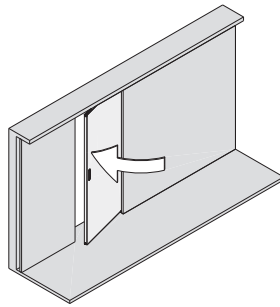

③ 扉を開けた状態で、ボトムガイドを取り付ける

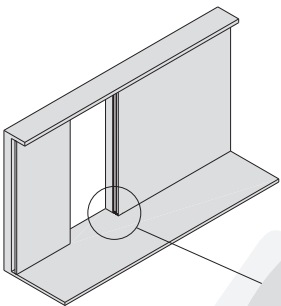

扉と床のすき間に差し込む

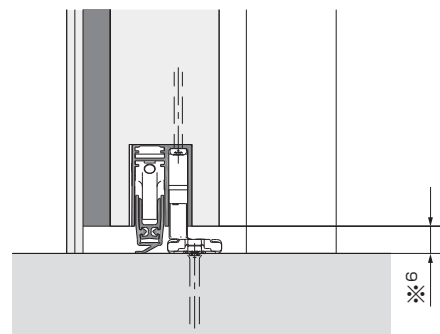

※<sup>6</sup> ⑩ボトムガイドは2種類あります。  
扉と床のすき間が

8～10 mm : No.7を使用

11～13 mm : No.10を使用

→ 12へ

8～13 mm以外 : 8～13 mmになるよう、扉の高さを調整してください → 11へ

## 11 扉の高さ調整（扉と床のすき間が8～13 mm以外の場合）

① 「戸袋あり」の場合、14を参照して扉を外す

② 戸先・戸尻のパーツを引き出す

③ 調整

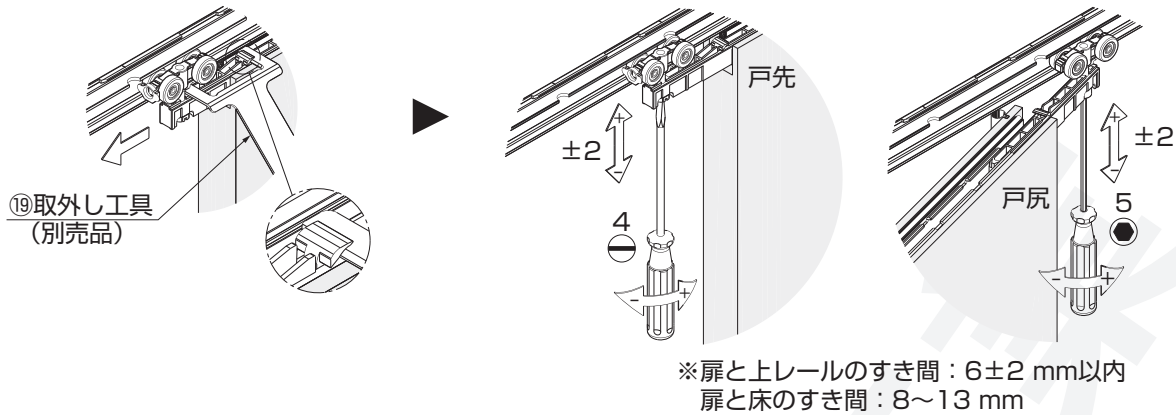

④ トップシールの高さ調整

上すき間を6 mmから変更した分、  
トップシール高さを調整してください。

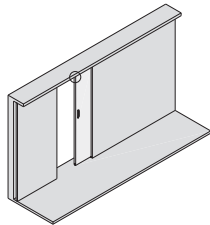

1/2回転ごとに  
シーリングが  
1 mm上下します

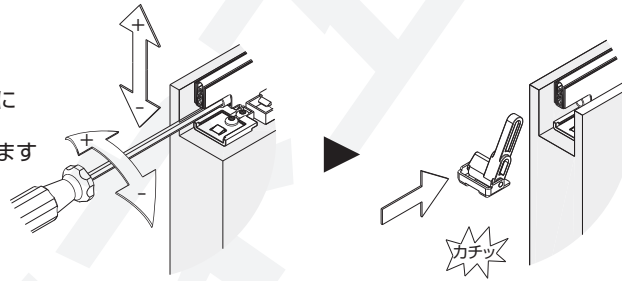

## 12 トップレバーの取付け

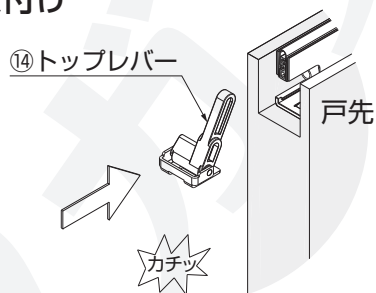
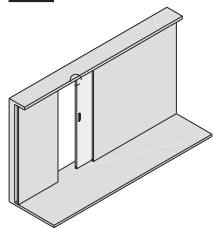

■ トップレバーの外し方

① レバーを引き出す

② 突起を押さえながら⑭のレバー部を外す

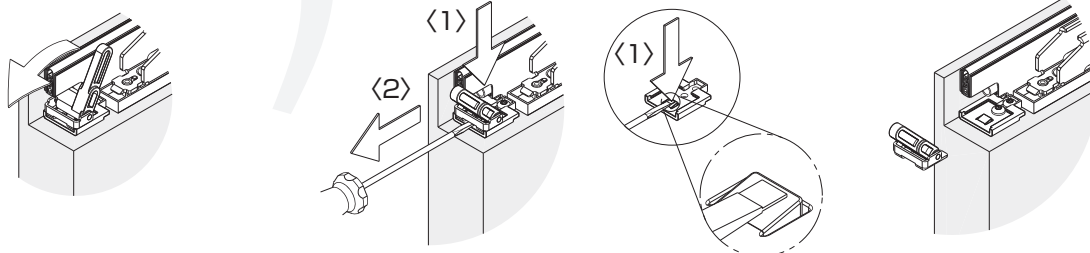

## 13 カバーの取付け

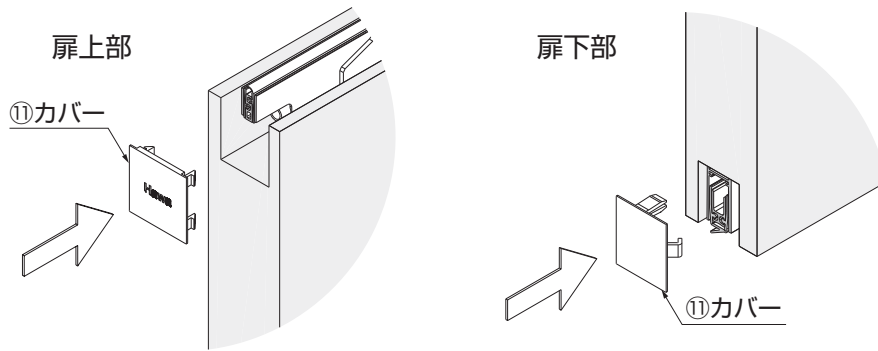

## 14 扉の外しかた

- ① 上下のカバーを外す (13 参照)
- ② トップレバーを外す (12 参照)
- ③ ボトムガイドを引き出す
- ④ 扉の下にかいものをはさむ

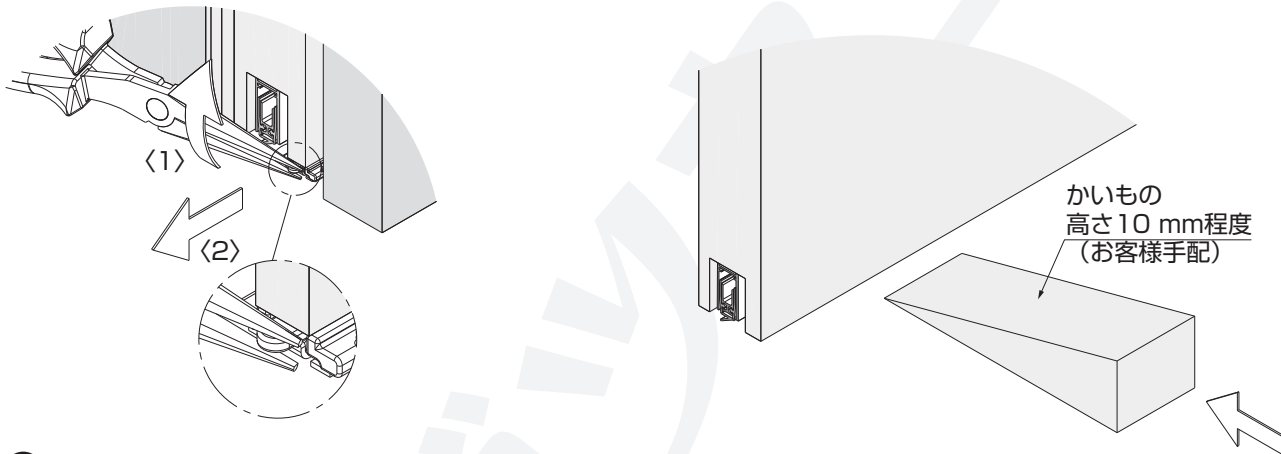

- ⑤ 取外し工具 (別売品) を使用して吊ローラー部分を扉から外す

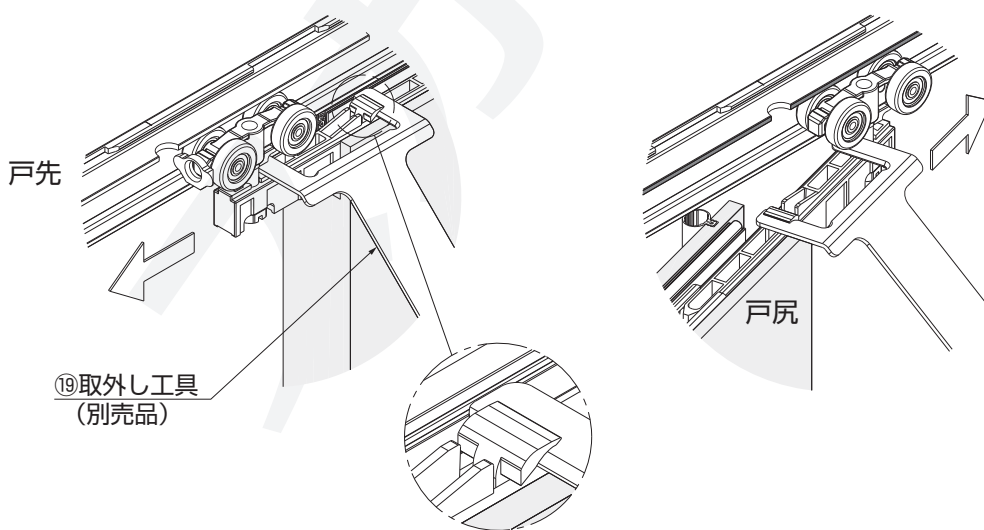

本製品に関するご質問・ご相談は、  
ご購入先の販売店 へのお問い合わせを推奨しております。

※ 弊社は代理店販売をメインとしておりますので、販売代理店へ先ずお問い合わせいただく事が、スムーズな対応にもなります。

SUGATSUNE スガツネ工業  
LAMP 印の機能&デザイン金物メーカー

TEL:03-3864-1122(代) 平日9:00~17:30  
E-mail : support@sugatsune.co.jp

2023.05 1575-1