

このたびは、弊社製品をご採用いただきありがとうございます。施工前に本説明書をよくお読みのうえ、正しく施工してください。施工後は、本書をいつでも取り出せるよう保管してください。

本書は、ポルタ 100GF と併用する欄間部品の説明書です。作業の際にはポルタ 100GF の施工説明書も合わせてご覧ください。

本製品について

- ポルタ 100GF と併用することで、ガラスの欄間を構成できる引戸金物です。

取り付けできる場所

幅	3000 mm 以下
高さ	1000 mm 以下

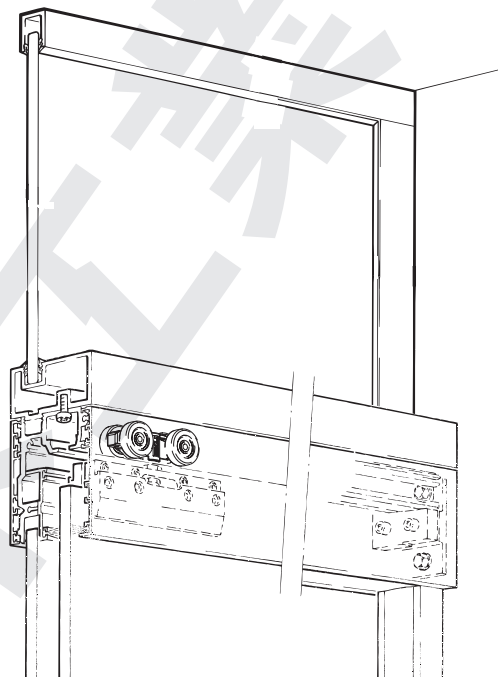

正しく安全に施工していただくために

図記号の意味



警告 死亡または重傷を負うおそれがある内容を示します。

- ① 本製品の施工は、知識、経験のある方が本書に従い正しく行ってください。施工に不備があると、扉の脱落などにより思わぬけがをされるおそれがあります。
- ① 扉の質量、扉の開閉時の衝撃に耐える強度の枠を製作してください。また、ねじは必ず指定したものを使用し確実に締めつけてください。取付強度が不足していると、扉が脱落してけがをされるおそれがあります。
- ⊗ 本来の目的とは異なる使用方法や本書に示す仕様以外の扉には使用しないでください。
- ⊗ 本書で説明する部分以外の分解、および改造はしないでください。

注意 軽傷を負うことや、物的損害が発生するおそれがある内容を示します。

- ① 指定寸法、仕様、各部の水平、垂直を必ず守ってください。枠、扉の反り、傾きやねじれは、故障などの原因になります。
- ① 部材を切断した場合、切断面のバリやかえりはきれいに切り除いてください。切りくずがレールの中に残らないよう、きれいに切り除いてください。
- ① ガラスは、強化ガラスを使用してください。また、ガラスには飛散防止フィルムを貼ることをお勧めします。
- ① 本製品は建具を構成する為の部品です。施工後に、最終製品としての機能及び安全性をご確認ください。また、使用者へ建具を安全に使用するための注意事項を伝えてください。
- ① ねじの緩み等異常がないか、定期的に点検し、増し締めしてください(お使い始めから 1 ヶ月後と 6 ヶ月後、その後は 1 年ごとを目安にしてください)。

部品一覧

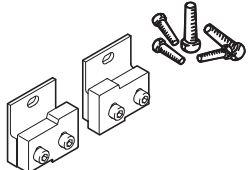
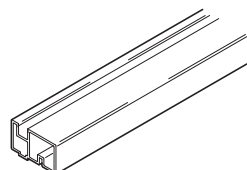
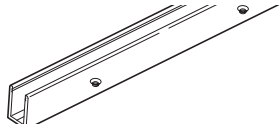
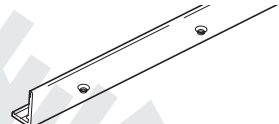
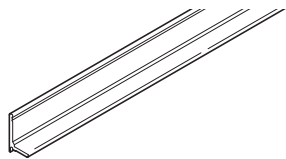
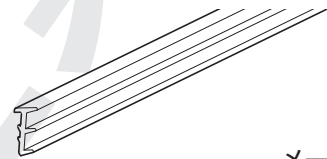
<p>① 鴨居プロファイル固定金具セット 品番：57-3064-071 取付ねじ付き ・特殊六角穴付ボルト M6×20 4本 ・特殊六角ボルト M5×20 2本 ・特殊タッピンねじ M5×12 2本 ・歯付座金 6 4個</p>  <p style="text-align: right;">1 セット</p>	<p>② 鴨居プロファイル 品番：57-3066-250 (2500 mm) 品番：57-3066-350 (3500 mm)</p>  <p style="text-align: right;">1 本</p>
<p>③ U字プロファイル 品番：57-3056-250 (2500 mm) 品番：57-3056-350 (3500 mm)</p>  <p style="text-align: right;">1 本</p>	<p>④ アングルプロファイル 品番：57-3067-200 (2000 mm)</p>  <p style="text-align: right;">1 本</p>
<p>⑤ カバープロファイル 品番：57-3068-200 (2000 mm)</p>  <p style="text-align: right;">1 本</p>	<p>⑥ 防振プロファイル 品番：57-3072-001 (メートル売り)</p>  <p style="text-align: right;">メートル売り</p>

オプション部品

<p>⑦ 壁付プロファイル 品番：17020 (2500 mm) 品番：17021 (3500 mm)</p> 	<p>⑧ シールプロファイル 品番：16452 (2500 mm) 品番：16453 (3500 mm)</p> 
--	---

使う工具と準備していただくもの



プラスドライバー 2番



スパナ 呼び8 2本

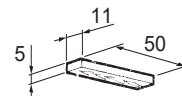

セッティングブロック
(鴨居プロファイルと
ガラスの間に入れます)

- | | | | |
|---------|----------|-------|-----------------------|
| ・タッピンねじ | 呼び 6 | 4本 | (鴨居プロファイル固定金具の取付けに使用) |
| ・タッピンねじ | 呼び 4 | 4本 | (アングルプロファイルの固定に使用) |
| ・タッピンねじ | 3種 M5×12 | 10本以上 | (鴨居プロファイルと上レールの固定に使用) |

寸法図

ここでは欄間部分の寸法を中心に表記しています。引戸部分の寸法についてはポルタ100GFの取付説明書をご覧ください。

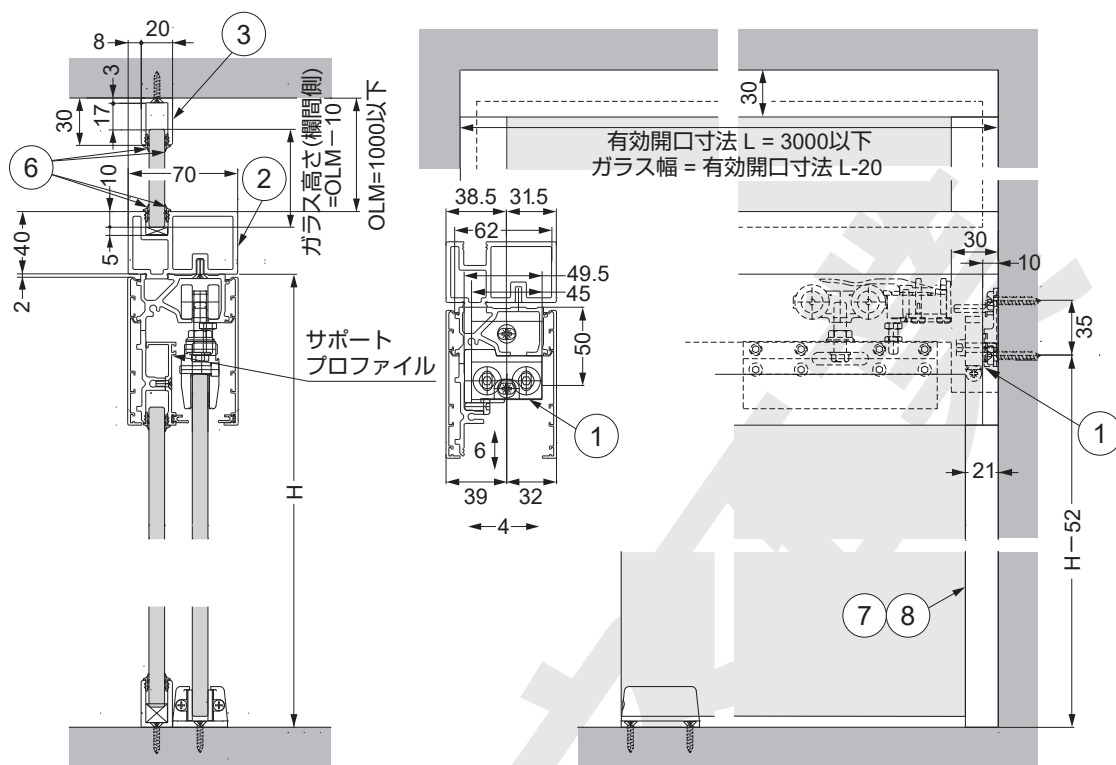

サポートプロファイル 加工寸法

シンクロパーツの使用有無により、サポートプロファイルの加工内容が変わります。

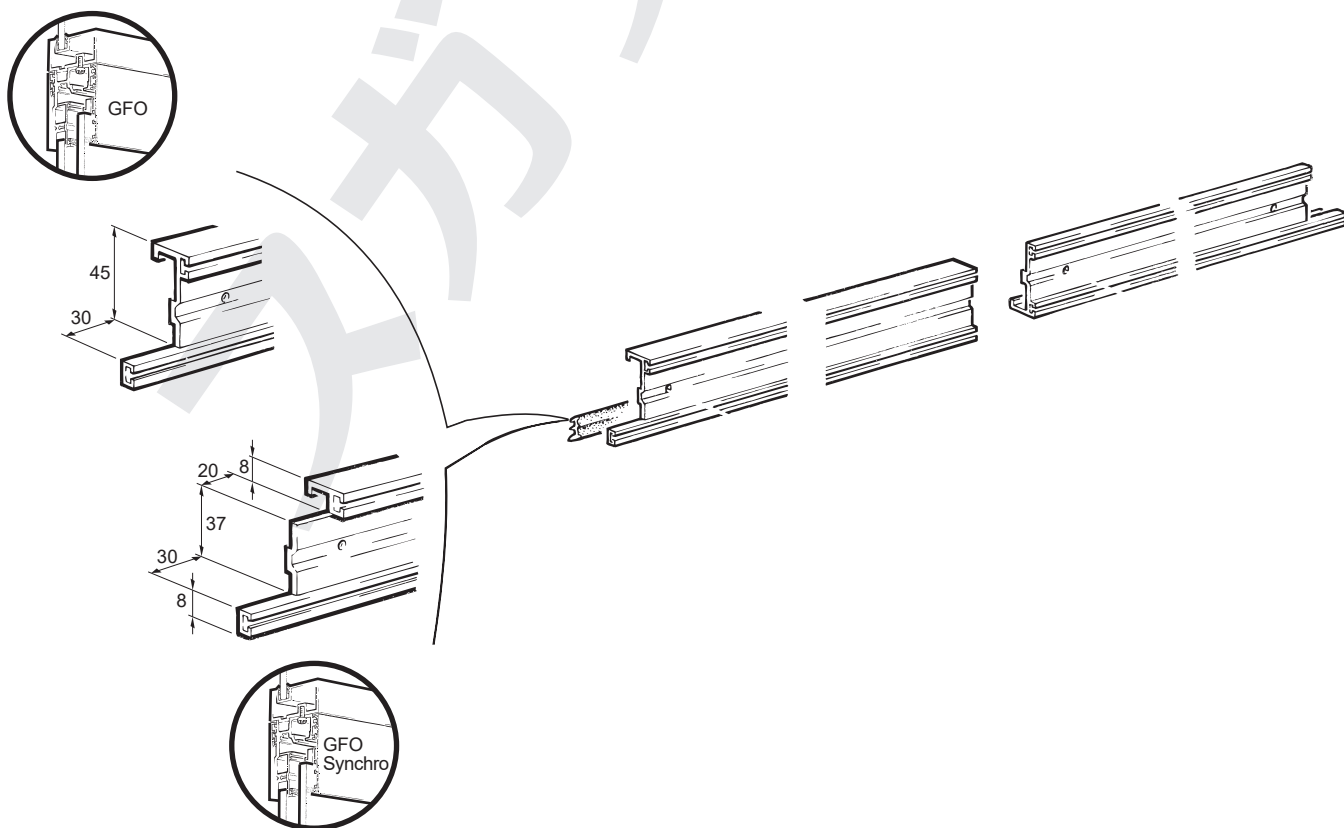

各製品の配置

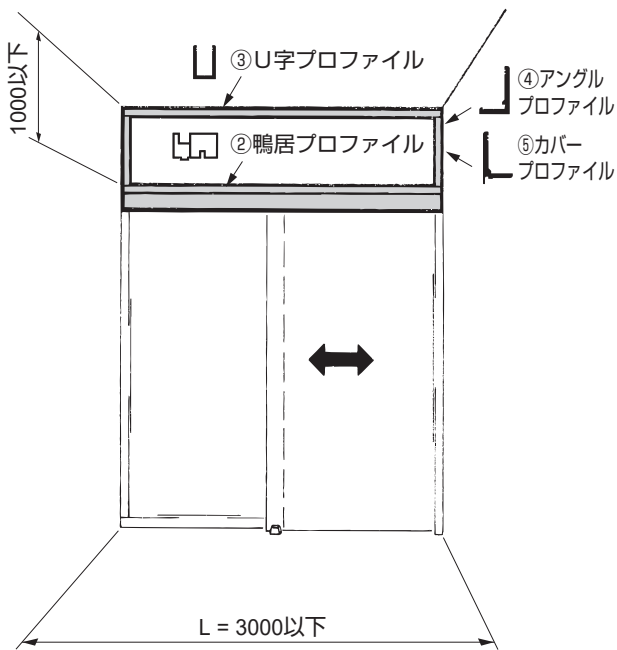

1 プロファイル・レールの切断と部品取り付け

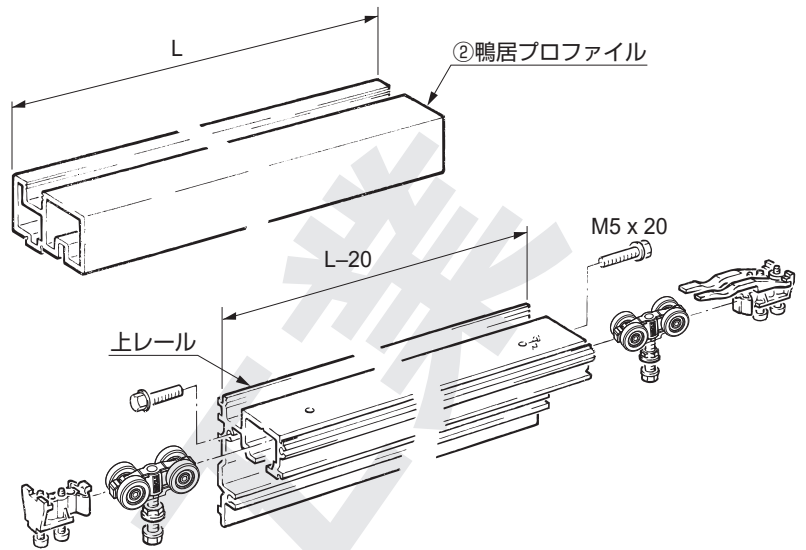

上レールへの部品挿入については、ポルタ 100GF の説明書をご覧ください。

2 上レールの取付準備

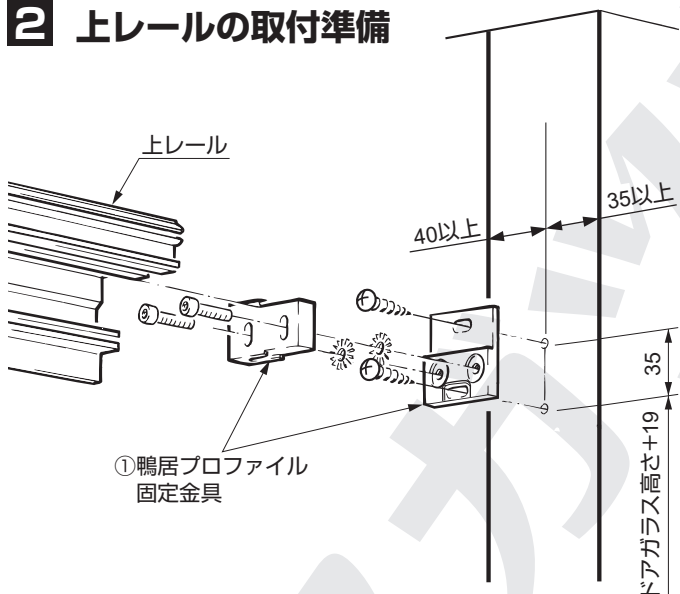

3 上レールの位置調整

両端の金具に上レールを乗せ、調整量を確認した後、上レールを外して調整する。

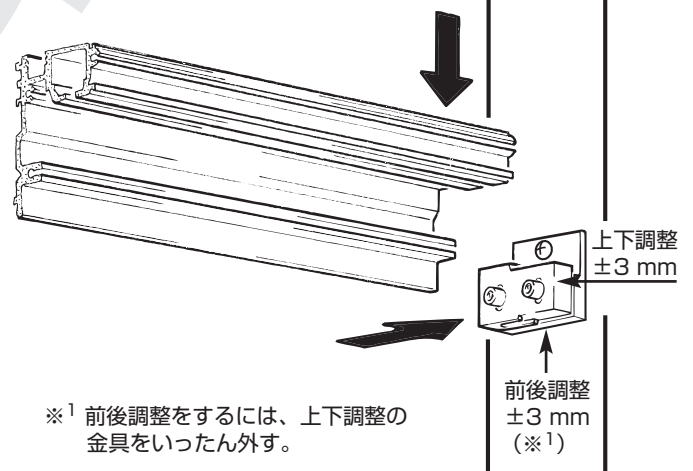

※1 前後調整をするには、上下調整の金具をいったん外す。

4 上レールの固定

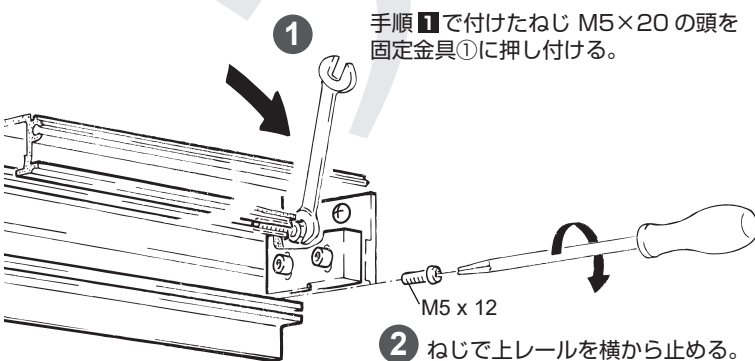

5 鴨居プロファイルの取り付け

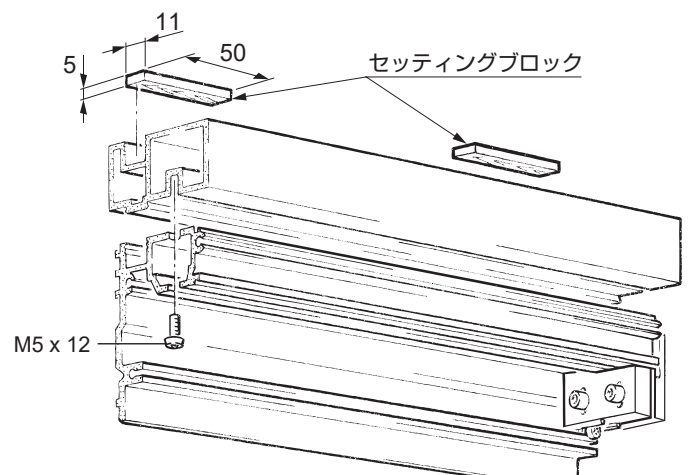

6 U字プロファイルの取り付け

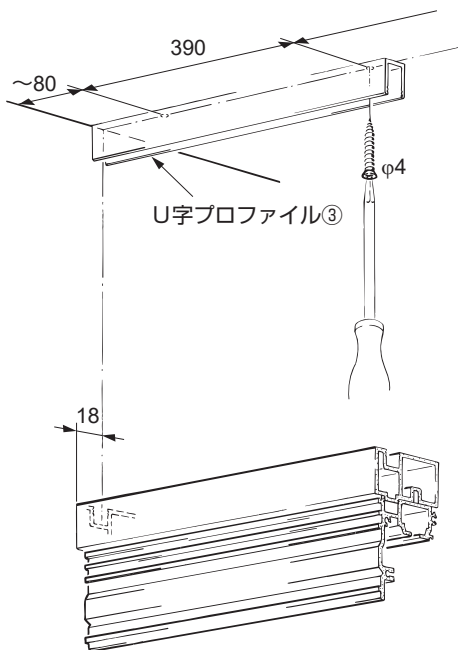

7 アングルプロファイルの取り付け

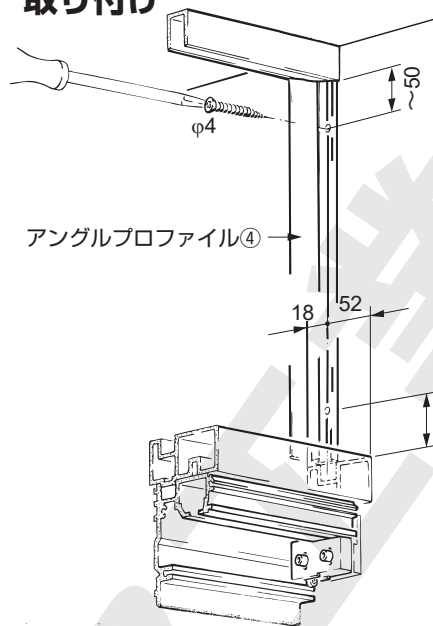

8 上レールの清掃



9 欄間ガラスの取り付け

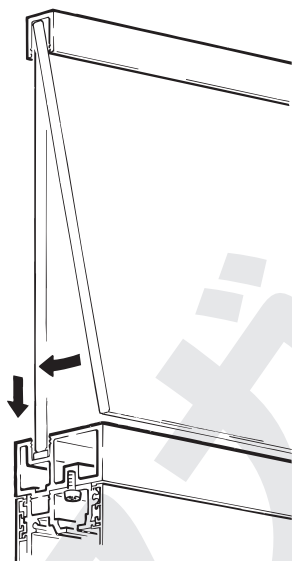

10 欄間ガラスの固定

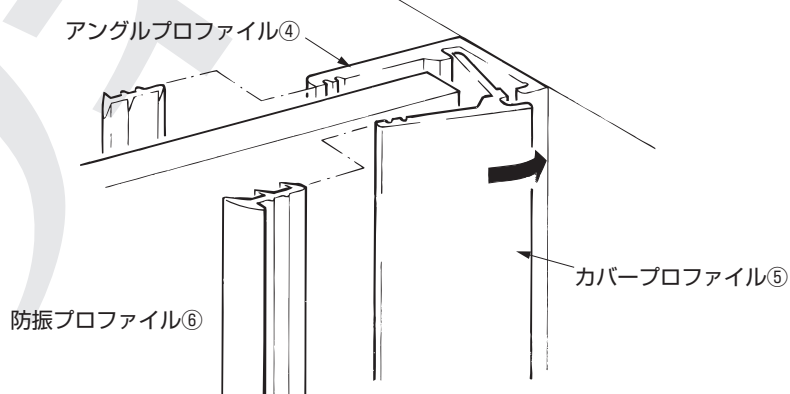

11 固定ガラスの取り付け

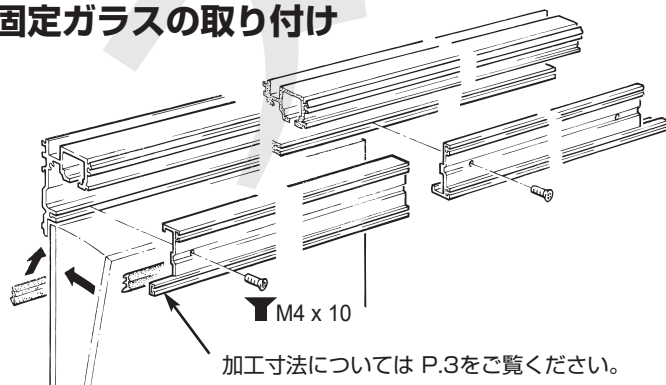

12 (オプション) 壁付プロファイルの取り付け

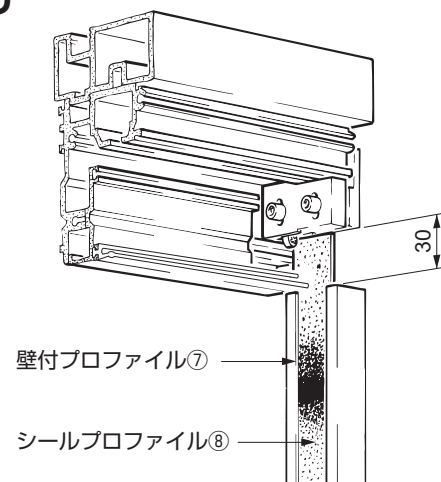

**本製品に関するご質問・ご相談は、
ご購入先の販売店 へのお問い合わせを推奨しております。**

※弊社は代理店販売をメインとしておりますので、販売代理店へ先ずお問い合わせいただく事が、スムーズな対応にもなります。

 **スガツネ工業**
LAMP 印の機能&デザイン金物メーカー

TEL:03-3864-1122(代) 平日9:00~17:30
E-mail : support@sugatsune.co.jp

2021.07 0268-4