



エクリーガル C16GPPK-IS 取付説明書

■施工する方へのお願い

このたびは、EKU 製エクリーガル C16GPPK-IS をご採用いただき、誠にありがとうございます。
取付前に本書をよくお読みいただき、正しく施工いただくようお願いいたします。

⚠警告

誤った取り付けは、施工時だけでなく使用時に思わぬけがをするおそれがあります。
本書の説明、注意事項をお守りください。

- 本書はエクリーガル C16GPPK-ISの取付説明書です。
- 部材を切断した場合、切断面のバリやかえりはきれいに
取り除いてください。
- 施工中に発生した木材のかすがレールの中に残らないよ
うにきれいに取り除いてください。
- タッピンねじは、最も近い呼びのねじをお使いください。
- 板の小口にタッピンねじを使うときは、板が割れないよ
う下穴を開けるなどの処置を行ってください。

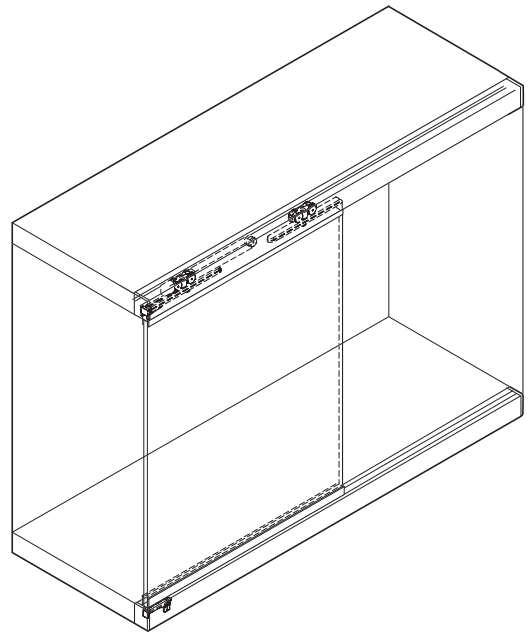

本書は、ひとつのキャビネットに本製品を取り付けることを想定したうえで、もっとも安全かつ効率的に
取り付けできると思われる方法を記載しました。

したがって、必ずしも取り付けの順序や方法を規制するものではありません。

家具メーカー様におかれましては、専門家としての確たる工程をお持ちと考えるので、この説明書に記載
された方法にとらわれず、施工される方の専門技術とご経験に基づいて製作してください。

その場合でも、必ず事前にこの取付説明書に一度目を通してくださるようお願いいたします。

この取付説明書で使っている寸法は、加工や組立による誤差や材料そのものの変形等を考慮しておりませ
ん。作業においては、このことをご考慮のうえ、切断等の加工を行ってください。

■取り付けできる扉

扉質量	16kg以下（扉1枚当り）※
ガラス厚	6おそ mm（強化ガラス）
扉寸法	扉幅 1000 mm以下 扉高さ 1400 mm以下

※ガラスサイズは、扉質量を優先して決めてください。

■この説明書で使う工具と準備していただくもの

- ・プラスドライバー1、2番
- ・マイナスドライバー
- ・六角レンチ 呼び2、2.5、3
- ・ドリル刃φ2
- ・アルミニウム合金型材を切断できる機械または工具
- ・十字穴付皿タッピンねじ 3.5×25

■部品

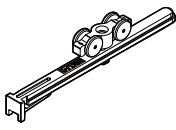
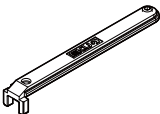
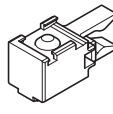
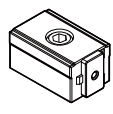
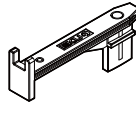
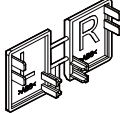
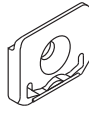
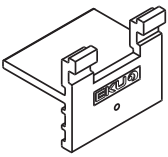
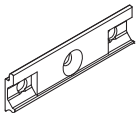
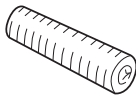

それぞれ、以下の品番が記載された袋に入っています。

部品セット		40-3127-071	
①ローラー  2ヶ	②ローラー用ブラケット  2ヶ	③ストッパー  2ヶ	④ストッパー  2ヶ
⑤ガイド  2ヶ	⑥エンドキャップ  2ヶ	⑦レール固定パーツ  22ヶ	⑧治具  1ヶ
⑨レール端固定パーツ  4ヶ	⑩レール固定用タッピンねじ  4ヶ		

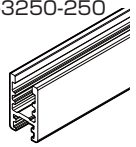
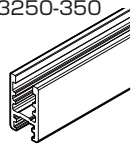
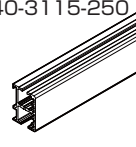
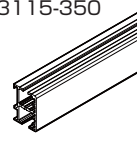
■必要な部品

⑪アルミフレーム 長さ2500mm 【品番】 53-3250-250 	⑫アルミフレーム 長さ3500mm 【品番】 53-3250-350 	⑬ガイドレール 長さ2500mm 【品番】 40-3115-250 	⑭ガイドレール 長さ3500mm 【品番】 40-3115-350 
---	---	---	--

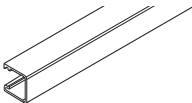
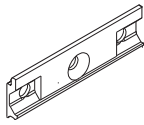
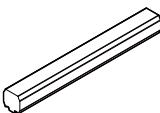
■オプション部品

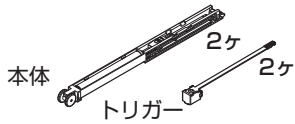
<p>⑮化粧プロファイル 長さ2500 mm 【品番】 40-3040-250</p> 	<p>⑯レール端固定パーツ (⑨と同部品) 【品番】 40-3090-051</p>  <p>4ヶ</p>	<p>⑰ストッパー 【品番】 40-3129-071</p>  <p>2ヶ</p>	<p>⑱バーストリップ 長さ2500 mm 【品番】 53-3065-250</p> 
<p>⑲ソフトクロージングダンパー 【品番】 53-3332-071 (扉質量 8 Kg以下用) 53-3332-072 (扉質量 8~16 Kg用)</p>  <p>本体 2ヶ トリガー 2ヶ</p>			

■寸法図

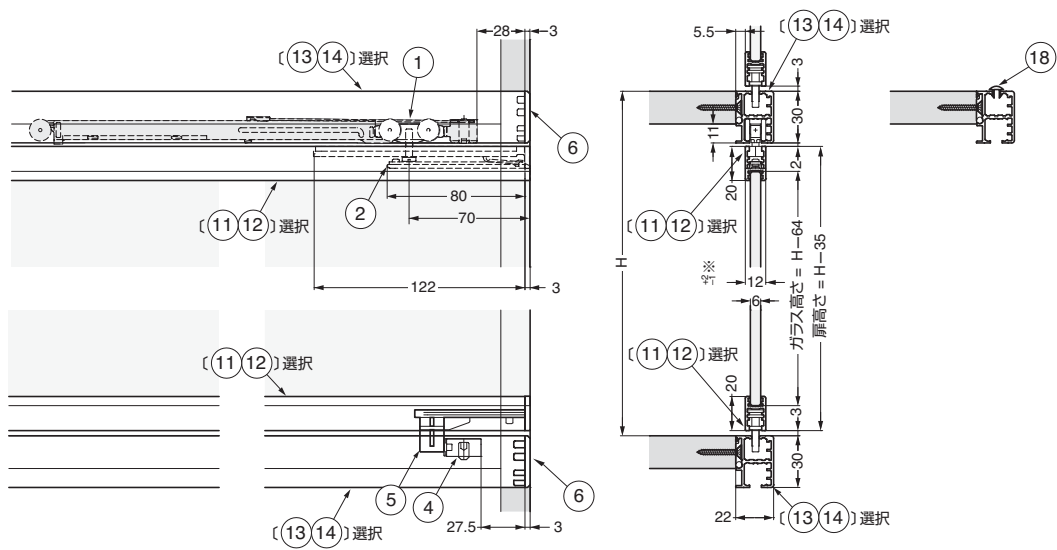

※扉の高さは上下合わせて3 mmの範囲で調節できます。

間口寸法の確認をしてください

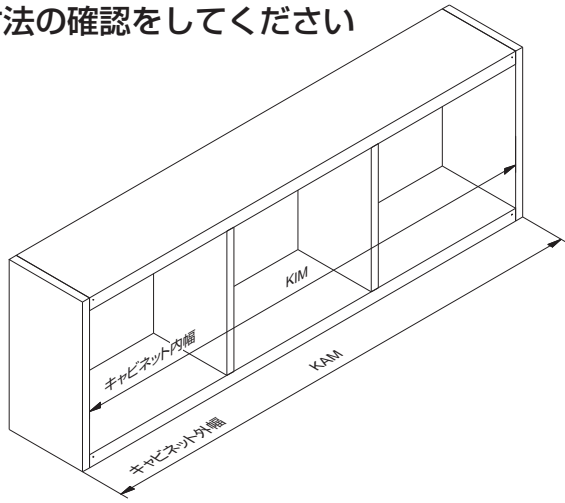

レールが側板前面まで延びる仕様

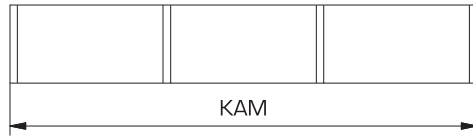

レールが側板の内側に収まる仕様



A ガイドレール⑬⑭をキャビネットの仕様に沿った寸法に切ってください

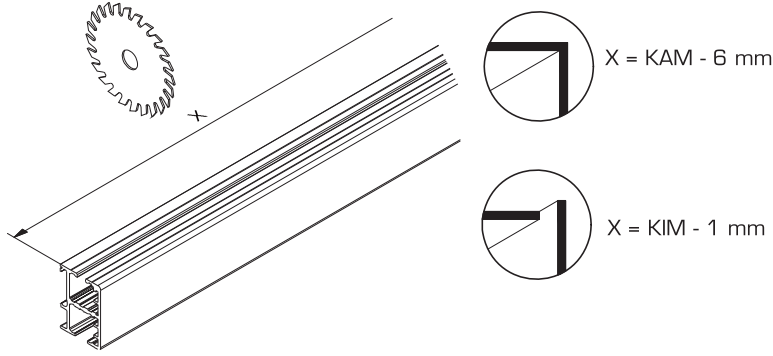

B 1 ガイドレールに部品を入れてください



ただし、オプション部品のソフトクロージングダンパー⑱併用の場合**B 2**～**D**へ進んでください。

1 上側のガイドレールに部品を挿入してください。
〔扉を2枚並べて配置する場合〕

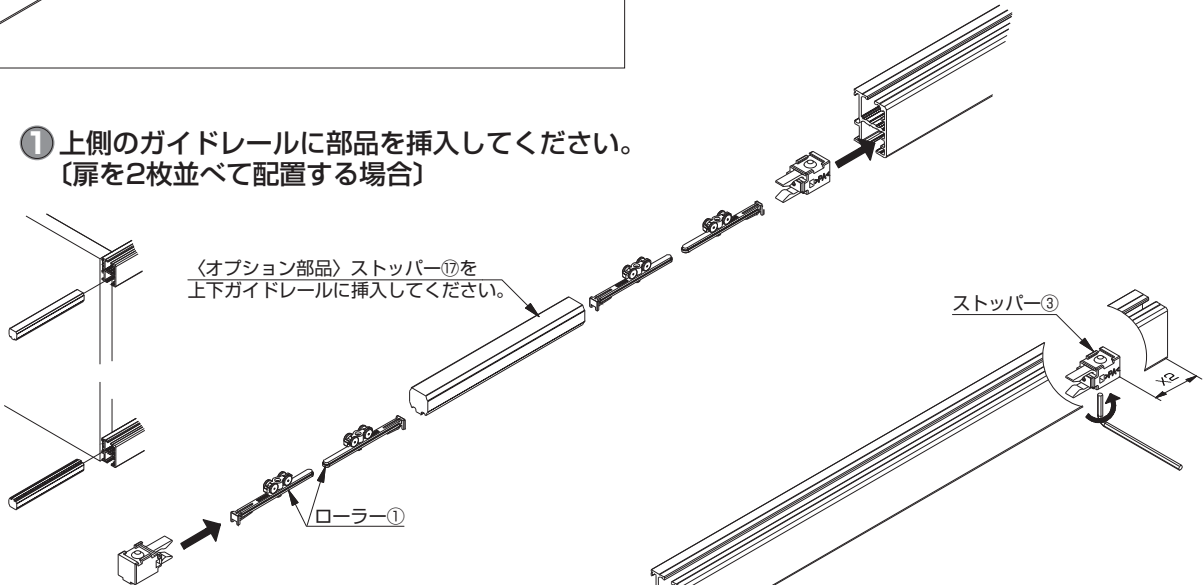

1 〔扉1枚の場合〕

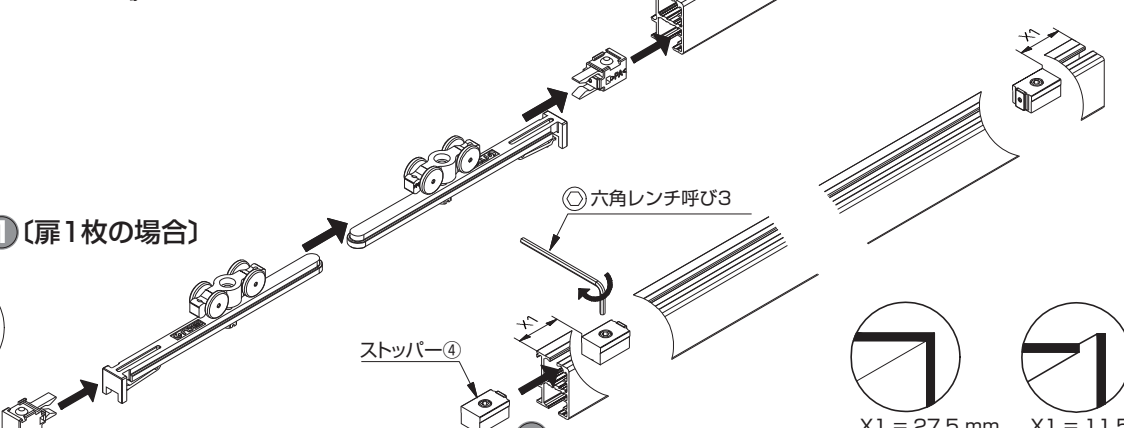
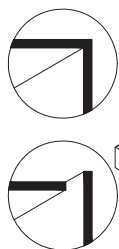

2 ストッパー(③④)を固定してください。
ストッパー③:X2の位置
ストッパー④:X1の位置



X1 = 27.5 mm
X2 = 30 mm



X1 = 11.5 mm
X2 = 14 mm

B 2 ソフトクローリングダンパー^⑩〈オプション部品〉を組み込む場合



③ まっすぐに組んでください。

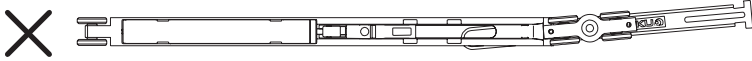

ローラー^①をボルト中心にねじり、ソフトクローリングダンパーをねじて止めてください。

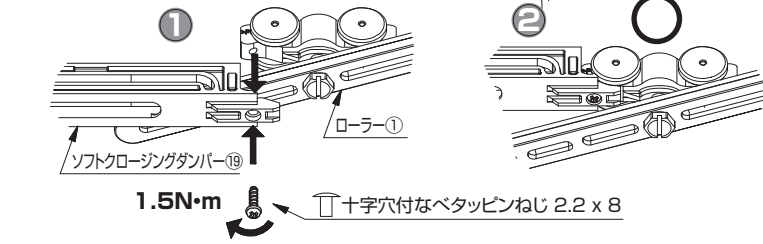

完成後のソフトクローリングダンパー脱着に備えて、上レールが取り外しできる構造にしておいてください。

〔閉じ側・開き側のどちらか一方にだけ効かせる場合〕

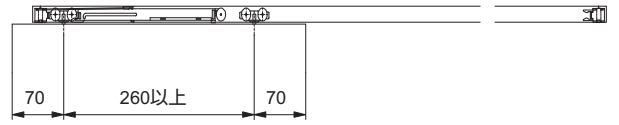

〔閉じ側・開き側両方に効かせる場合〕

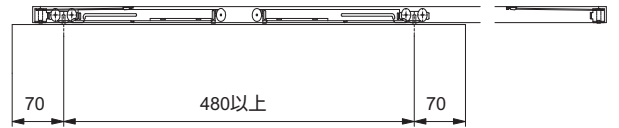

閉じ側・開き側のどちらか一方に効かせる場合は、ソフトクローリングダンパー^⑩を1本挿入してください。

上ローラー^①+ソフトクローリングダンパー^⑩

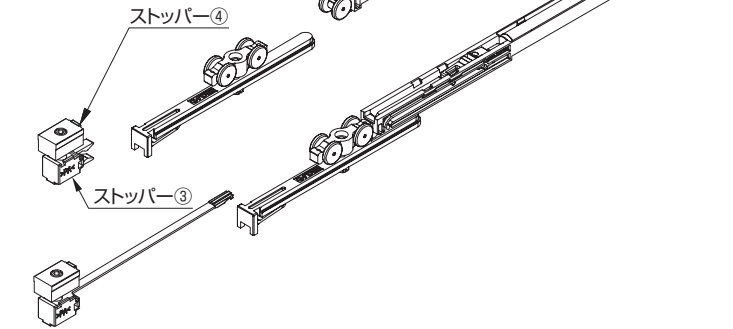

閉じ・開き側の両方に効かせる場合は、ソフトクローリングダンパー^⑩を背中合せに2本挿入してください。

D ストッパー^④を固定してください
(位置はP4のB1②に準じます)

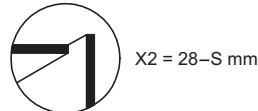
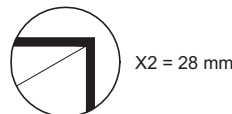
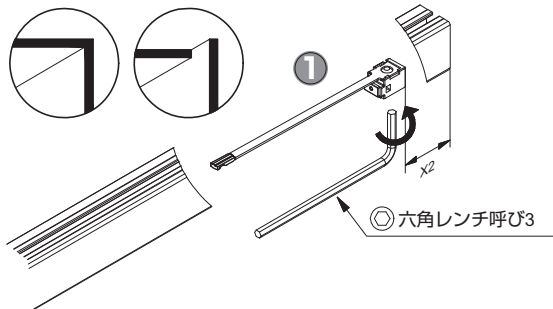

S = キャビネットの厚み

② アームは真っすぐになるようにしてください。

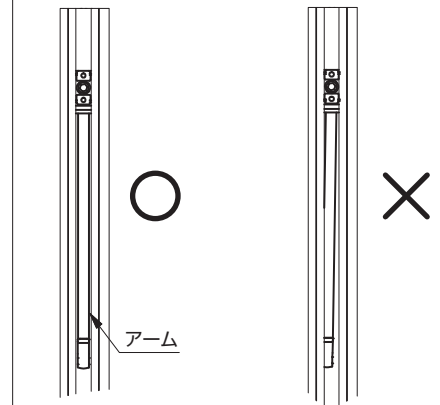

E ガイドレール⑭⑮を取り付けます

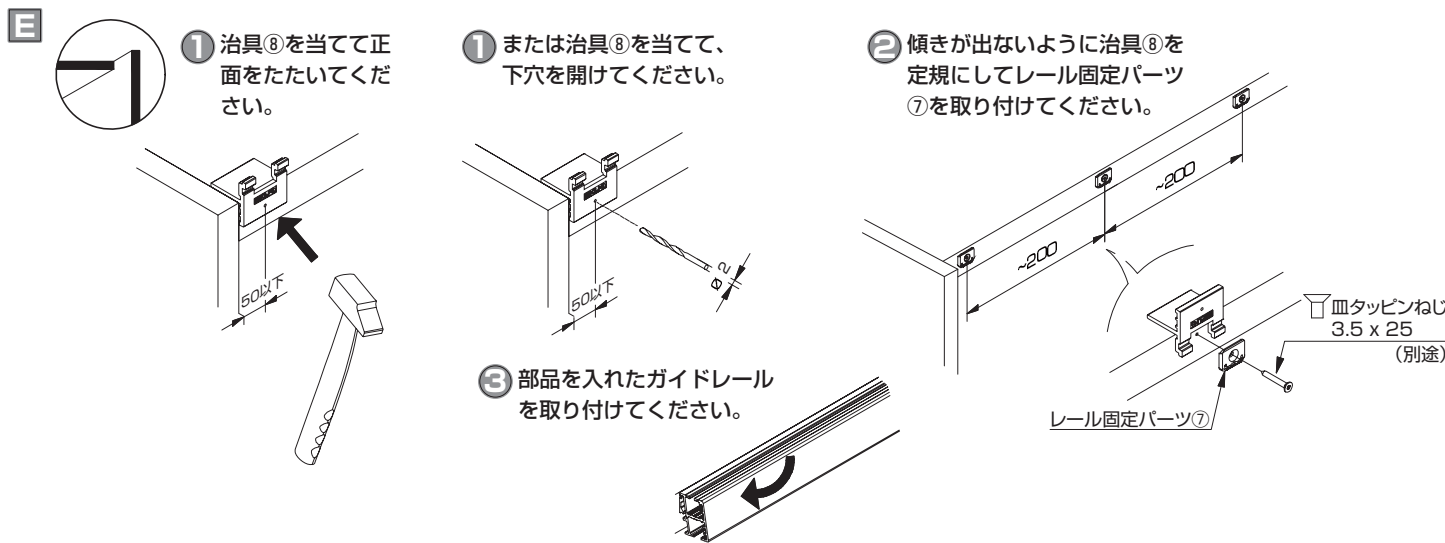
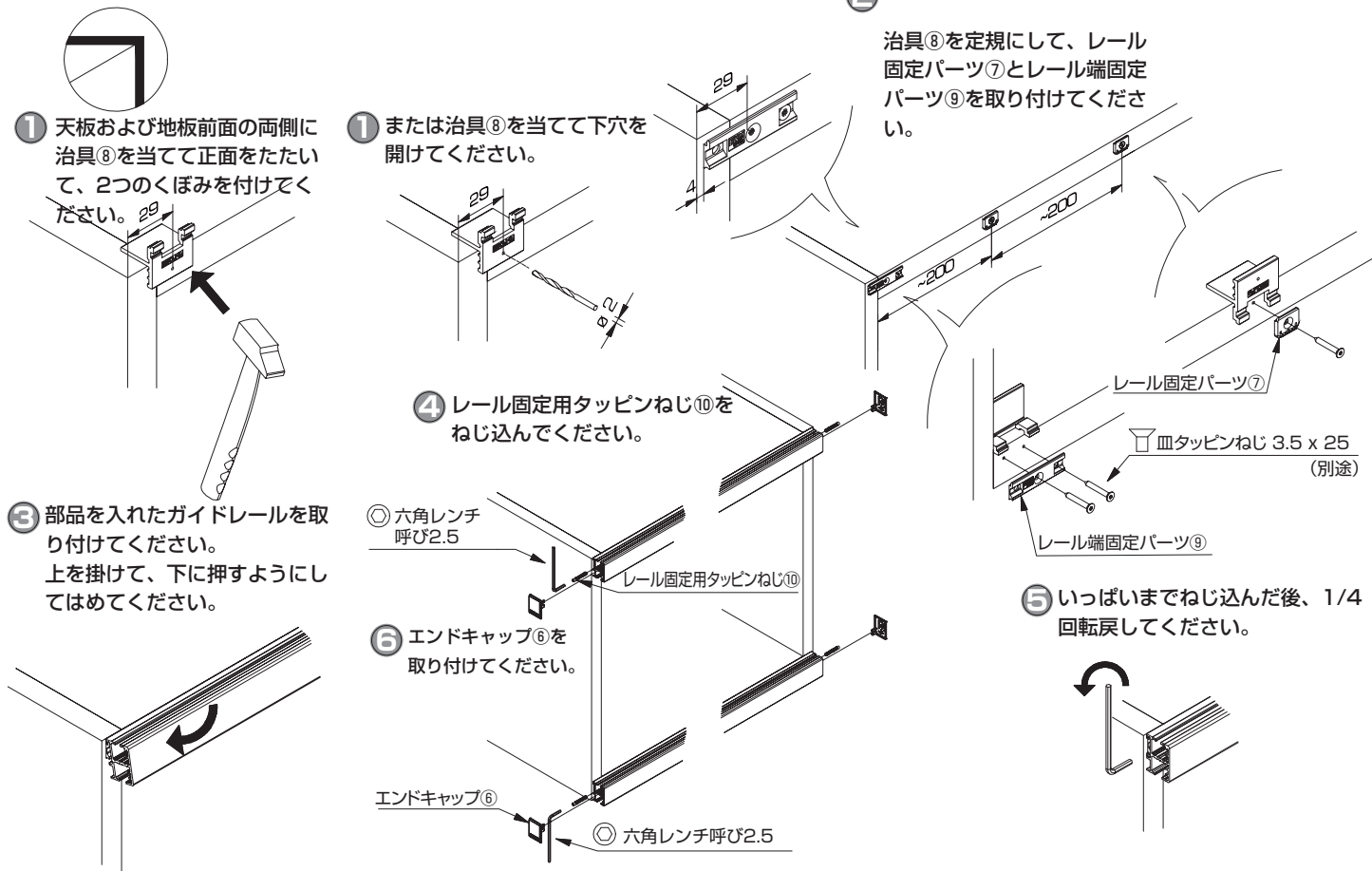

F 化粧プロファイル⑮を取り付ける場合 (要オプション部品)

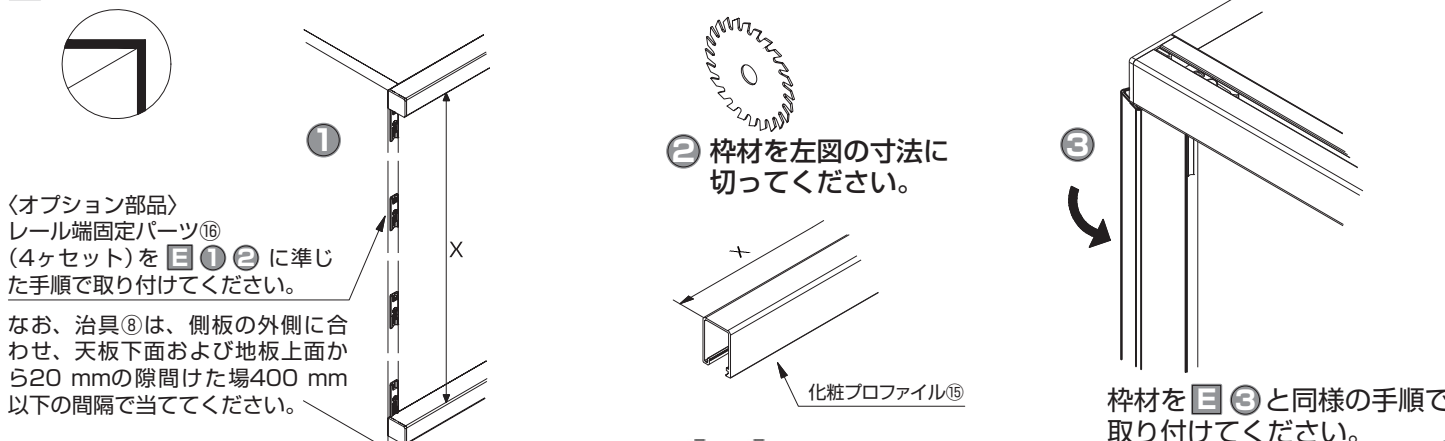

G アルミフレームとガラスを接着して組み立ててください

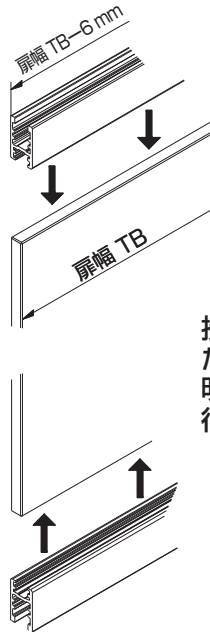
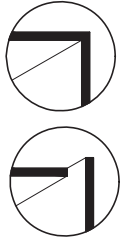

接着は、ご利用いただく接着剤の説明書にしたがって行ってください

ガラスは枠から左右均等にはみ出るようにしてください

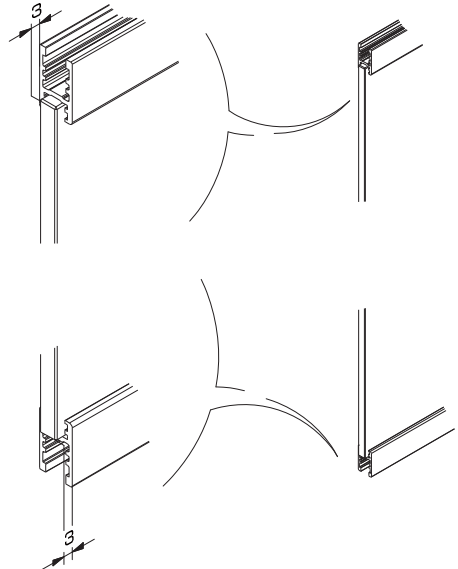

H 扉に部品を取り付けてください

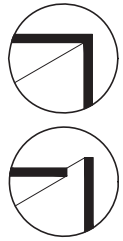

① ローラー用ブラケット②をアルミフレーム(⑪⑫)の中に挿入してください

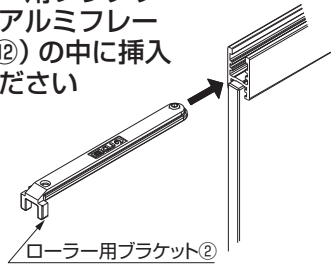

② ローラー用ブラケット②の先端のねじを固定してください

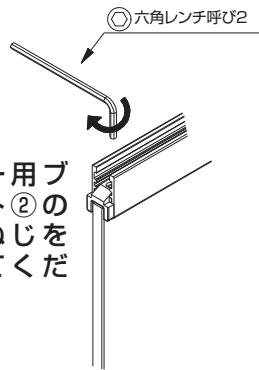

③ ガイド⑤をアルミフレーム(⑪⑫)の中に挿入してください

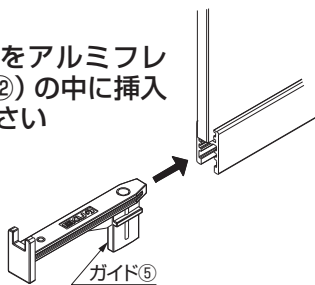

④ ガイド⑤のねじを固定してください

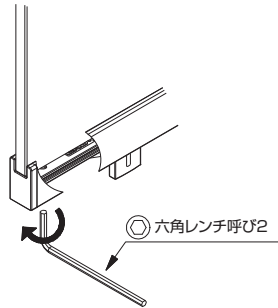

I 扉を取り付けてください

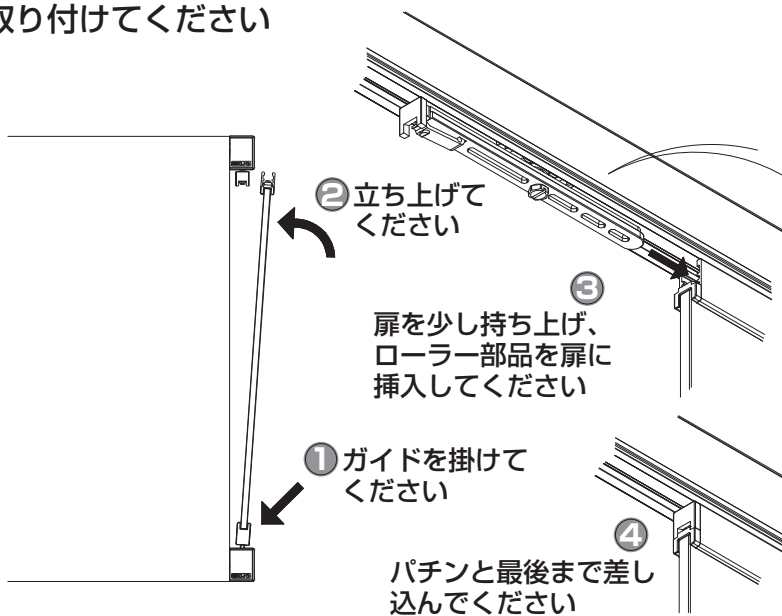
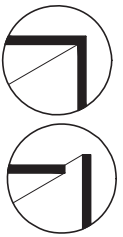

挿入時、ボルトの頭の向きに注意してください

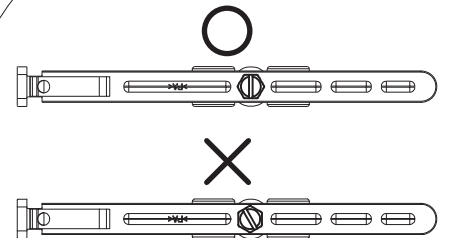

J 扉の高さを調節してください

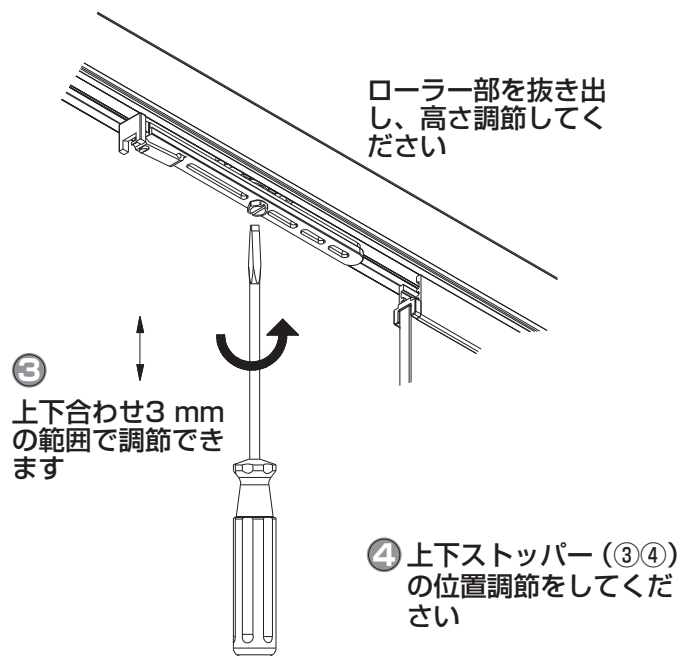
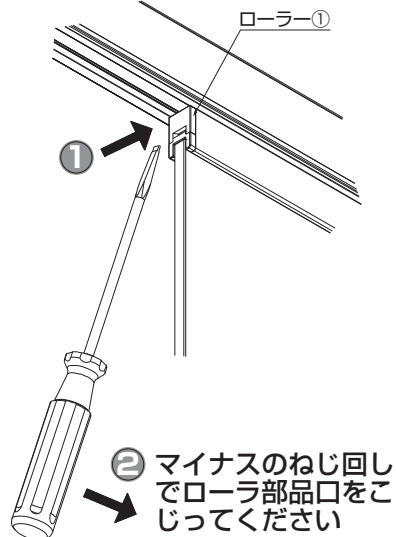

本製品に関するご質問・ご相談は、お買い求めいただいた販売店、または下記の窓口をお願いいたします。

電話番号 **03 (3864) 1122**

受付時間 **月～金 9:00～17:30** (年末・年始・夏季休暇等は除く)

FAX **03 (3863) 6875**

E-mail : support@sugatsune.co.jp

東京都千代田区岩本町2-5-10 〒101-0032

SUGATSUNE **スガツネ工業**
LAMP 印の機能&デザイン金物メーカー

ISO 9001 (JSAQ384) ・ ISO 14001 (JSAE597) 審査登録
※ISO9001: 物流 WEST を除く、国内拠点 ※ISO14001: 千葉工場および物流センター (SBC)
<http://www.sugatsune.co.jp/>

2017.11 0658-2