

このたびは、トップロックをお買い上げいただき、誠にありがとうございます。
この製品は、屋内引戸用として設計されたものです。このほかの目的には使用しないでください。
作業を行う前に、必ずこの取付説明書をお読みください。

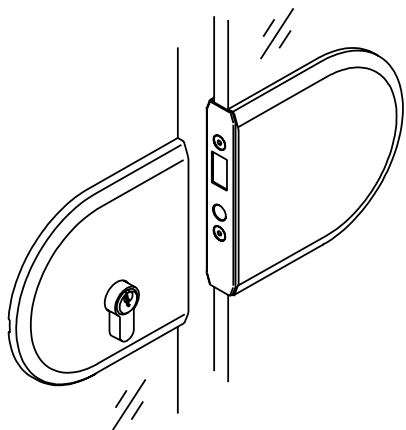

■取り付けできる扉仕様

強化ガラス厚	8~12.7mm
強化合わせガラス厚	

※合わせガラスの場合、切り欠き位置ずれの最大許容範囲は2mmです。

⚠ 警告

誤った取り付けは、施工時だけでなく使用時に思わぬけがををする恐れがあります。
本書の説明、注意事項をお守りください。

本書について

本取付説明書は、一つの現場に一か所のトップロックを取り付けることを想定したうえで、もっとも安全かつ効率的に取り付けできると思われる方法を記載しました。

必ずしも取り付けの順序や方法を規制するものではありません。作業される方におかれましては、専門家としてのノウハウをお持ちのことと考えておりますので、この取付説明書に記載された方法にとらわれず、専門知識と経験に基づいて製作してください。

その場合においても、事前にこの取付説明書に一度は必ず目を通してくださるようお願いいたします。

また、本製品には外国語版取付説明書も付属されていますが、本書をお読みいただければ、外国語版取付説明書をお読みいただかなくても良いように構成しております。



免責について

現場の状況や取付作業の結果としての品質は、当社の影響の及ばないいくつかの要素から成り立っています。

したがって当社では、これらが原因となって発生した副次的な損失や損害、または出費についての責は負えません。ご理解のうえ、ご了承いただきますようお願いいたします。

HAWA-Toplock

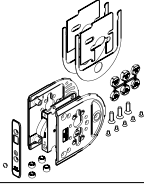

トップロック本体

		品番
	トップロック本体 (プロファイルシリンダー17mm用)	20494
	加工治具	17162

※プロファイルシリンダーは付属されていません。

受け側

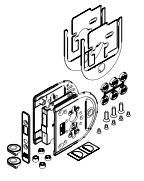
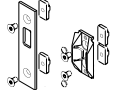
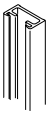
…必須選択

受座仕様		品番	
	トップロック受座	20496	
片引き仕様(壁固定)			
	ストライクプレート セット	17182	
	壁付プロファイル	長さ2500mm	17020
		長さ3500mm	10721
	シールプロファイル	長さ2500mm	16452
		長さ3500mm	16453

オプション

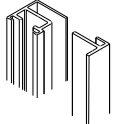
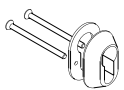
		品番	
	側面壁付 プロファイル	長さ2500mm	22144
		長さ3500mm	22146
	シリンダー口金	17839	

カバープレート

…必須選択

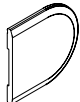
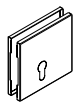
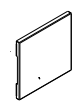
		品番	
	キーホール付 カバー プレート 1セット	ダルクローム調	17184
		クロームめっき調	17187
		真鍮磨き調	17185
		ステンレス調	17186
	キーホール無 カバー プレート 1枚	ダルクローム調	17194
		クロームめっき調	17197
		真鍮磨き調	17195
		ステンレス調	17196
	キーホール付 角カバー プレート 1セット	ダルクローム調	19095
		ステンレス調	19096
	キーホール無 角カバー プレート 1枚	ダルクローム調	19101
		ステンレス調	19102

HAWA - Toplock

取付種類

左右引き分け (トップロック本体20494 とトップロック受座20496 の組み合わせ)

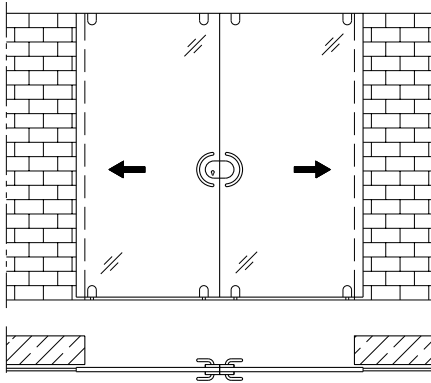

以下のシリーズに適用：

- ・ジュニア40 ~160 GP
- ・ジュニア80 ~160 GV
- ・ジュニア40 ~80 GL
- ・ハワプロ100 ~150
- ・プロリノ80

片引き仕様と固定ガラス (トップロック本体20494 とストライクプレート17182 , 壁付プロファイル17020 または17021 , シールプロファイル16452 または16453)

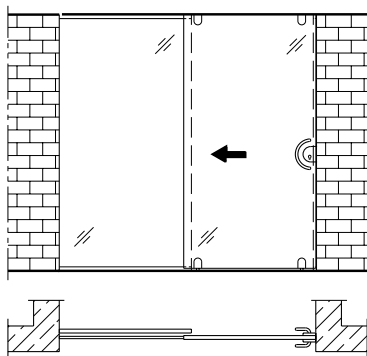

以下のシリーズに適用：

- ・ジュニア40 ~160 GP
- ・ハワプロ100 ~150

片引き仕様 (壁固定) (トップロック本体20494 とストライクプレート17182 , 壁付プロファイル17020 または17021 , シールプロファイル16452 または16453)

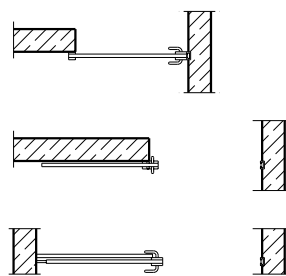
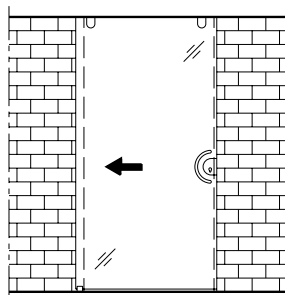

以下のシリーズに適用：

- ・ジュニア40 ~160 GP
- ・ジュニア40 ~80 GL
- ・ハワプロ100 ~150
- ・プロリノ80

片引き仕様 (側壁面固定) (トップロック本体20494 とストライクプレート17182 , 側面壁付プロファイル22144 または22146 , シールプロファイル16452 または16453)

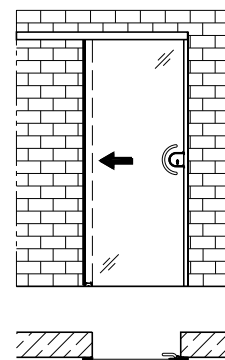

以下のシリーズに適用：

- ・プロリノ80

HAWA-Toplock

ガラスの切り欠き加工

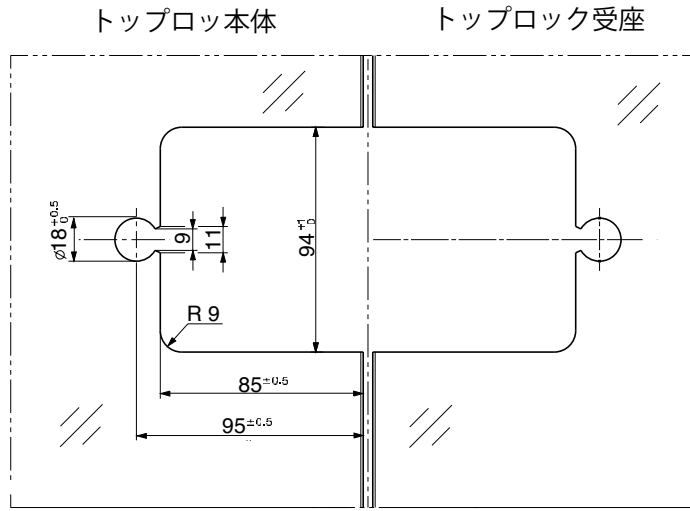

強化合せガラスのずれの、最大許容量は2mm です。

トップロック受座のガラス切り欠き加工は、トップロック本体と同じです。

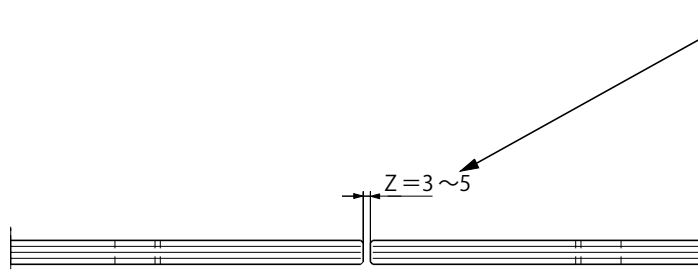

3mm

ジュニア100 ~160GP

ハワプロ100 ~160

4mm/5mm

ジュニア80 ~160GV

ジュニア40 ~80GL

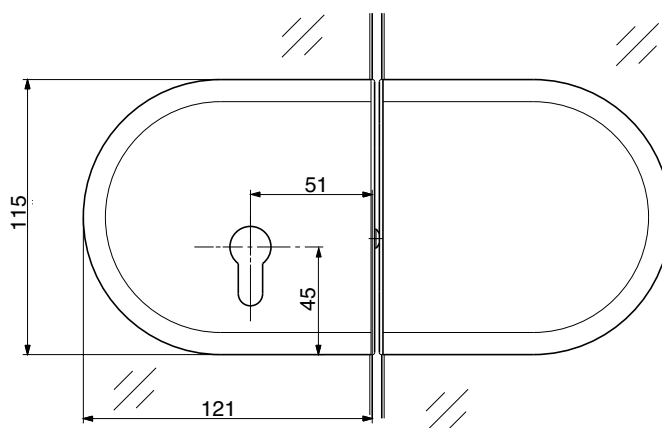

壁固定

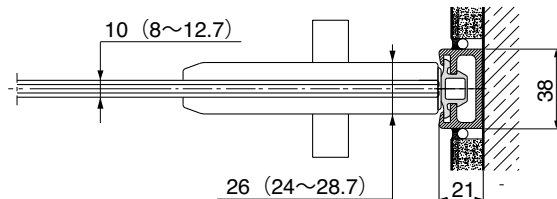

HAWA-Toplock

トップロック本体とトップロック受座の取付手順

- 1 トップロック本体とトップロック受座の取付位置を決める。
切り欠きは左右とも、同じ高さとする。

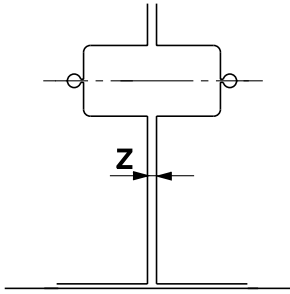

- 2 ガラス厚に応じた樹脂パーツを丸穴部に組み込む。

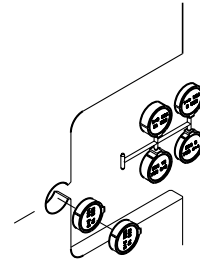

- 3 加工治具にピンを組み込む。組み込む穴はZ寸法に合わせた位置にする。
ストライクプレートを使用する際は3mmに設定する。
加工治具をガラスの角に合わせる。

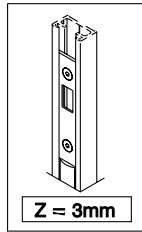
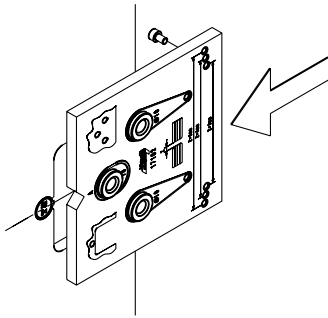

- 4 加工治具を通して樹脂パーツにφ10の取付穴をあける。

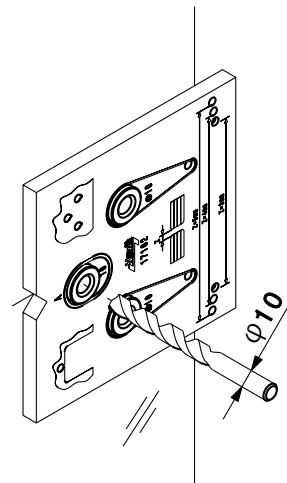

合わせガラスのずれは
2mm以内とします。

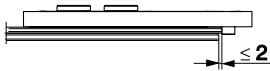

- 5 プレートにパッキンを取り付ける

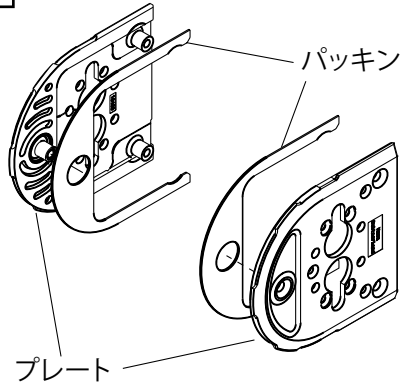

- 6 一方のプレートにガラス厚にあわせたスペーサーを挟んで、ロックケースを取り付ける。

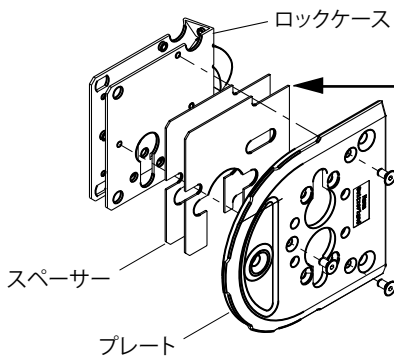

ガラス厚	部品		
		※	※
8 mm	—	—	—
10 mm	1ヶ	2ヶ	—
12 mm	2ヶ	—	2ヶ
12.7 mm	2ヶ	—	2ヶ

- 7 プレートを、ガラスを挟むように取り付け
ガラス厚に応じて部品※印を挟む。

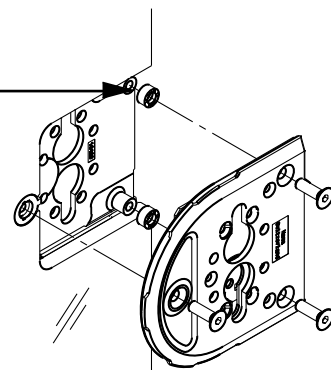

HAWA-Toplock

7 本体にプロファイルシリンダーを差し込み機能確認を行う。

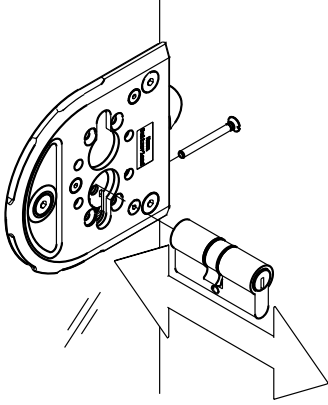

カバープレートを押し付けるようにして取り付ける。
シリンダー口金を付ける場合は、片側のカバーにねじ通し穴φ5.5をあける。

※取り外す際はドライバーの先などでこじる。

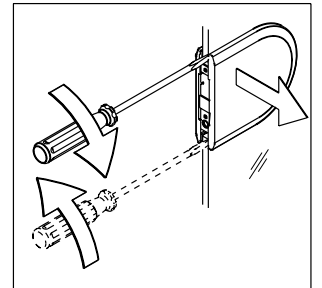
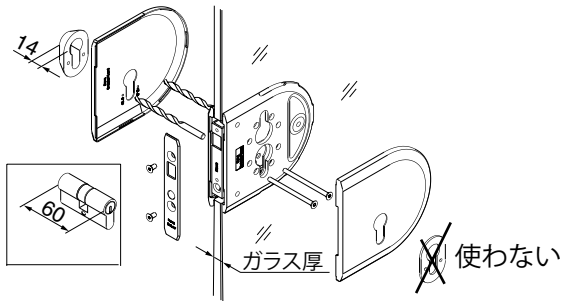

8 本体にプロファイルシリンダーを取り付ける。

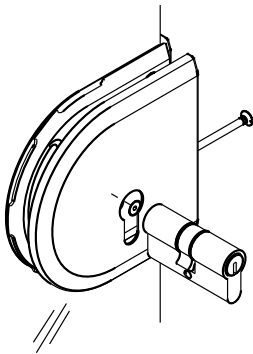

9 フロントパネルを取り付ける。

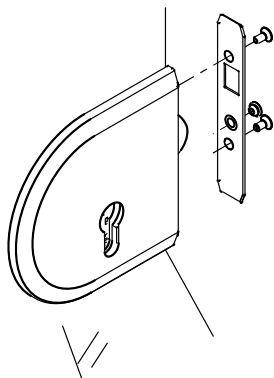

10 受座を同様に組み立て、下方に戸当りを貼り付ける。

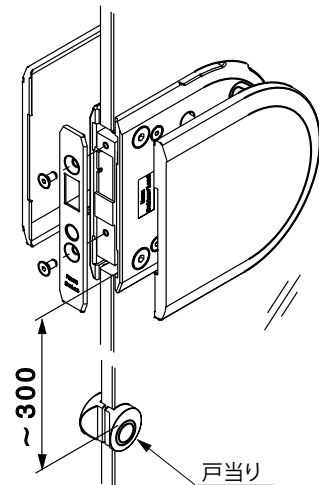

HAWA - Toplock

片引き仕様(壁固定)の取付手順

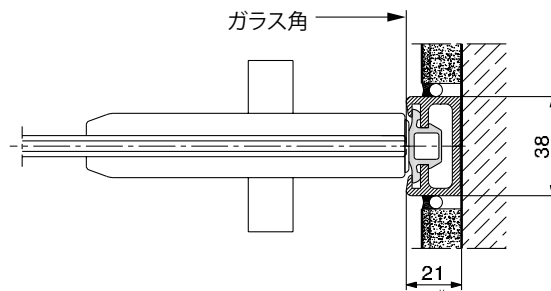

1 ストライクプレートを仮組みする。

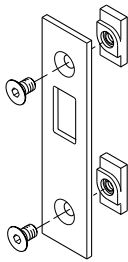

2 壁付プロファイルに差し込み、仮止めする。

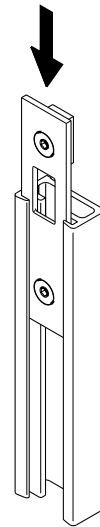

3 溝に壁付プロファイルをねじ止めして固定する。

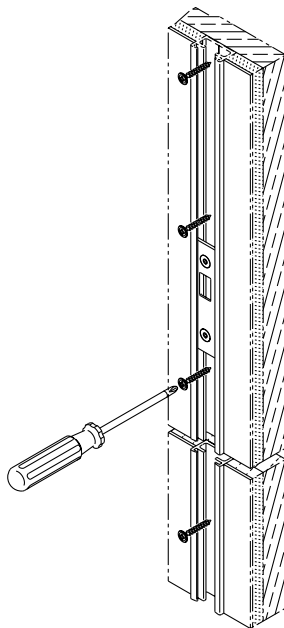

4 ガラス受けを固定

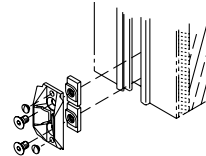

5 ストライクプレートの位置を決めて固定した後、シールプロファイルをその上下に押し込む。

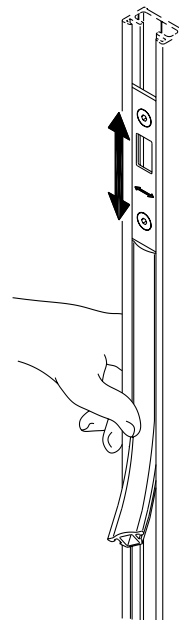

H A W A - Toplock

片開き仕様(側面壁固定)の取付手順

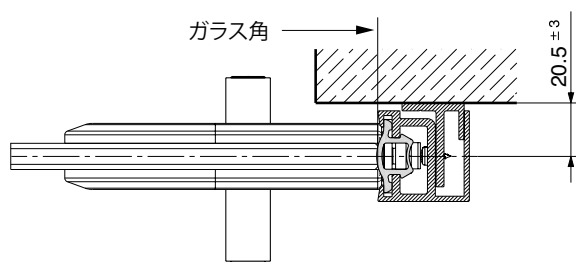

1 ストライクプレートを仮組みする。

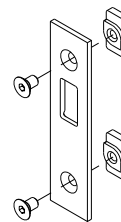

2 壁面壁付プロファイルにストライクプレートを差し込み、仮止めする。

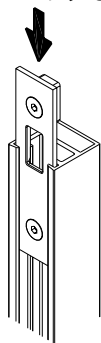

3 壁面側にT字型プロファイルをねじ止めする。

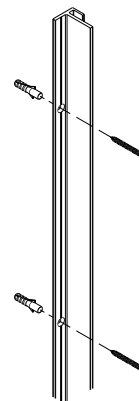

4 T字型プロファイルにもう一方の側面壁付プロファイルを挿入

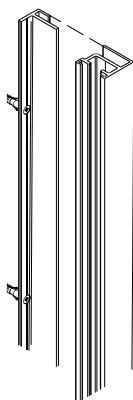

5 プロファイル内部中央の、縦溝を目安にねじ止めする。

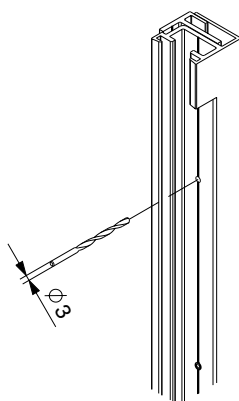

6 ねじ止めし、ガラス受けを固定する。

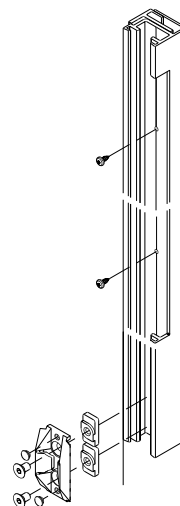

7 ストライクプレートの位置を決めて固定した後、シールプロファイルをその上下に押し込む。

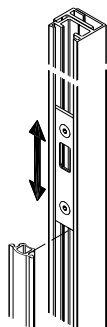

本製品に関するご質問・ご相談は、お買い求めいただいた販売店、または下記の窓口をお願いいたします。

アーキテクトサポート室 電話番号 **03 (3864) 1122**

受付時間 **月～金 9:00～17:30** (年末・年始・夏季休暇等は除く)

FAX 03 (3863) 6875

E-mail : support@sugatsune.co.jp

東京都千代田区岩本町2-5-10 〒101-0032

SUGATSUNE **スガツネ工業**
LAMP印の機能&デザイン金物メーカー

ISO 9001 (JSAQ384) ・ ISO 14001 (JSAE597) 審査登録
※ISO9001:国内各拠点 ※ISO14001:千葉事業部 千葉工場 および 物流事業部 物流センター
<http://www.sugatsune.co.jp/>