

LAMP® スタンダード型 ケースロックVM-51 取付手順

空錠 / 表示錠 / 間仕切錠

このたびは、弊社製品をご採用いただきありがとうございます。取付作業前に本書をよくお読みのうえ、正しく取り付けてください。取付後は、本書をいつでも取り出せるよう保管してください。

正しく安全に取り付けていただくために

図記号の意味

	警告 注意		禁止		厳守
--	-----------------	--	-----------	--	-----------

注意 軽傷を負うことや、物的損害が発生するおそれがある内容を示します。

❗ ケースロック本体取付用ほぞ穴深さは、指定寸法を確保してください。深さ不足は作動不良の原因になります。

⚠ 本製品は、ラッチボルトの破損防止のため、施錠状態でも扉を開じることが出来る仕様になっています。室外側から開錠する場合、コイン溝を利用してください。

枠・扉加工図

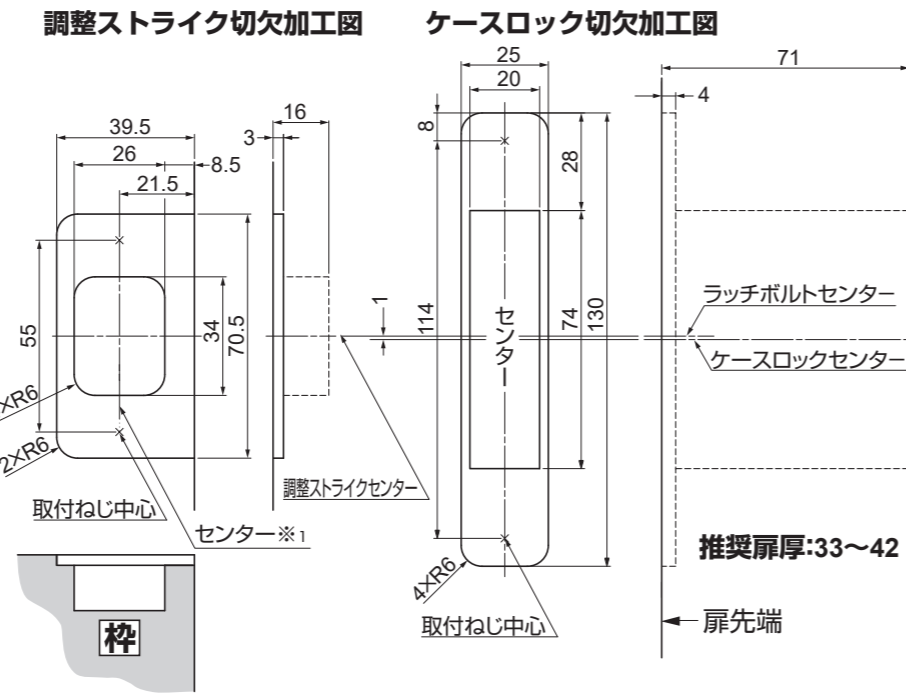

取付手順

【1】扉への部品取付け

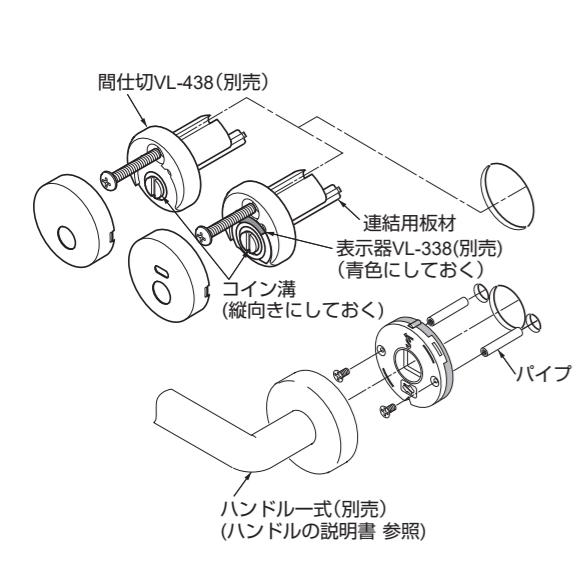

【2】枠への部品取付け

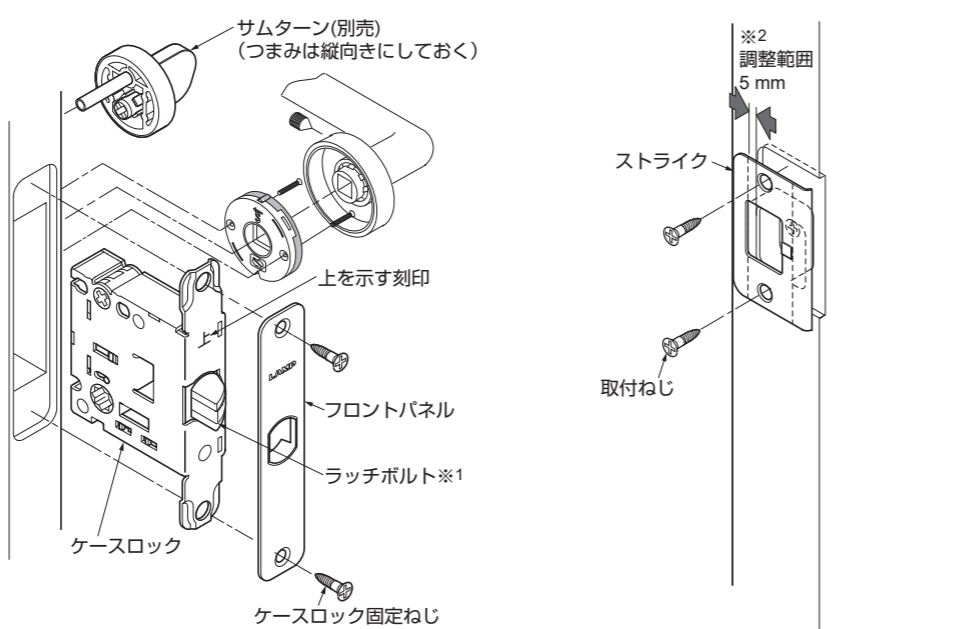

※1 ラッチハンドルの向きが合っていない場合、手で回して修正する。 ※2 ストライクの取付後、ケースロックの中心位置にあわせて調整する。

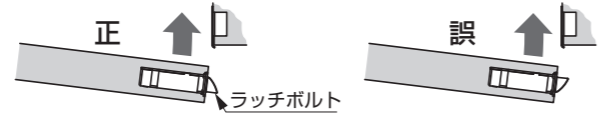

■ハンドル、サムターン、表示器用テンプレート

	穴A		穴B		穴C	
	空錠	表示錠 間仕切錠	φ25 貫通穴	φ21 貫通穴	φ8 貫通穴	φ12 貫通穴
デザイナーズシリーズ d lineシリーズ	加工 なし	φ30 貫通穴	φ25 貫通穴	φ21 貫通穴	φ8 貫通穴	
TN-02型(受注対応品)						
HEWIシリーズ	加工 なし	φ30 貫通穴	φ21 貫通穴	φ21 貫通穴	φ12 貫通穴	
LH2シリーズ	加工 なし	φ30 貫通穴	φ16 貫通穴	φ16 貫通穴	φ5 貫通穴	

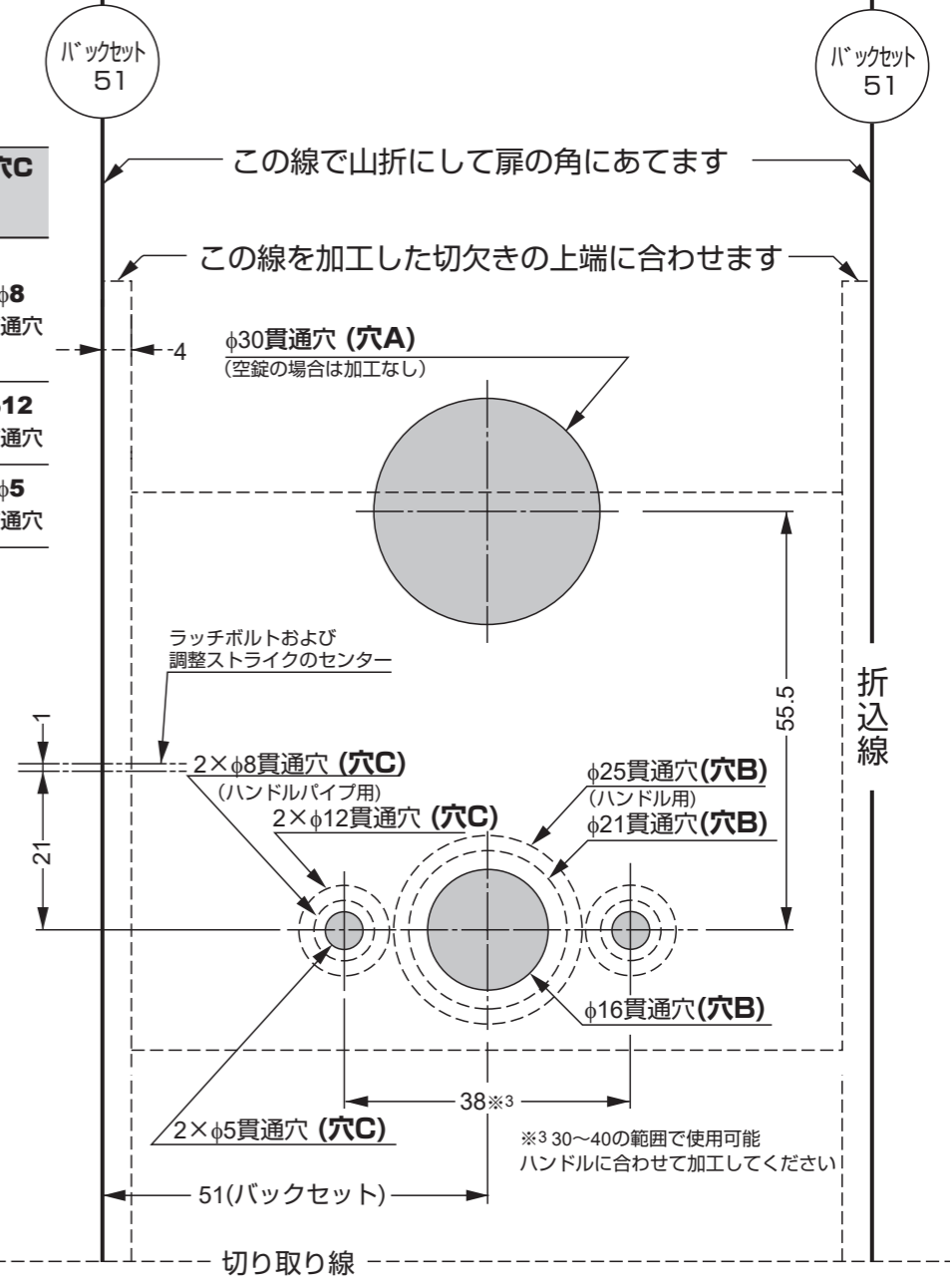
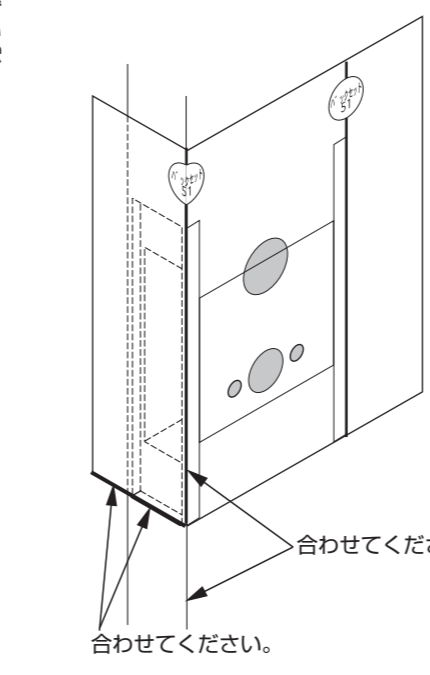

本製品に関するご質問・ご相談は、
ご購入先の販売店 へのお問い合わせを推奨しております。

※弊社は代理店販売をメインとしておりますので、販売代理店へ先ずお問い合わせいただく事が、スムーズな対応にもなります。

SUGATSUNE スガツネ工業
LAMP 印の機能&デザイン金物メーカー

TEL:03-3864-1122(代) 平日9:00~17:30
E-mail : support@sugatsune.co.jp