

LAMP® ユニットシェルフ棚金物 取付説明書

XL-US02-S001 ポイントフィックスガラス棚金物

この度は弊社製品をお買い上げいただき誠にありがとうございます。本品を正しく安全にご使用いただく為、始めにこの説明書をよくお読みの上、本文の説明にしたがって、お間違いのないよう取付作業を行ってください。また取付後はご使用になる方が本書を保管してください。

■本製品について

ユニットシェルフにガラス棚を取り付けるための金物です。
ガラス面と金物がフラットになるすっきりとしたデザインです。

■施工寸法

ガラス棚厚	10 mm
棚 1 枚あたりの耐荷重	50 kg
縦フレーム取付間隔	1600 mm 以下
天井床取付時の天井高さ	2600 mm 以下

■安全にお使いいただくために

警告 この表示を無視、あるいは注意事項を守らないで使用した場合、ガラスの破片等により、大けが等の人身事故の原因になります。

1 部品表 (ポイントフィックスガラス棚1枚分の構成)

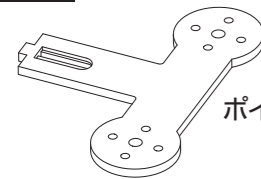

ポイントフィックス受座：2枚



棚固定金物：2個



ポイントフィックスPE32SR：4個
サイズφ32×30



【お客様にてご用意】
ポイントフィックス固定ボルト：4本
推奨：六角穴付ボルト M8×12

2 金物の組み立て

使用工具：六角棒スパナ 呼び6

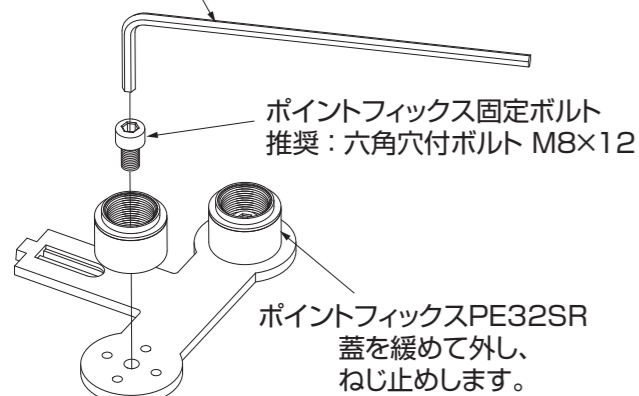

ポイントフィックス固定ボルト
推奨：六角穴付ボルト M8×12

ポイントフィックスPE32SR
蓋を緩めて外し、
ねじ止めます。

ポイントフィックス受座

突起のない面にポイントフィックスを固定してください。
受座1枚に対しポイントフィックスを2個取り付けてください。
棚1枚に対し左右分2セット組み立てます。

3 ガラス棚の準備

警告
ガラス棚は強化ガラス製をご用意ください。

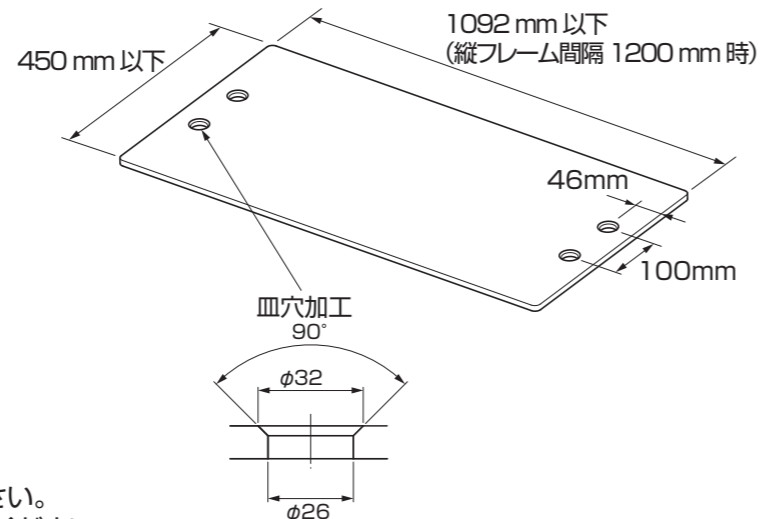

推奨ガラス厚：10mm

4 位置関係

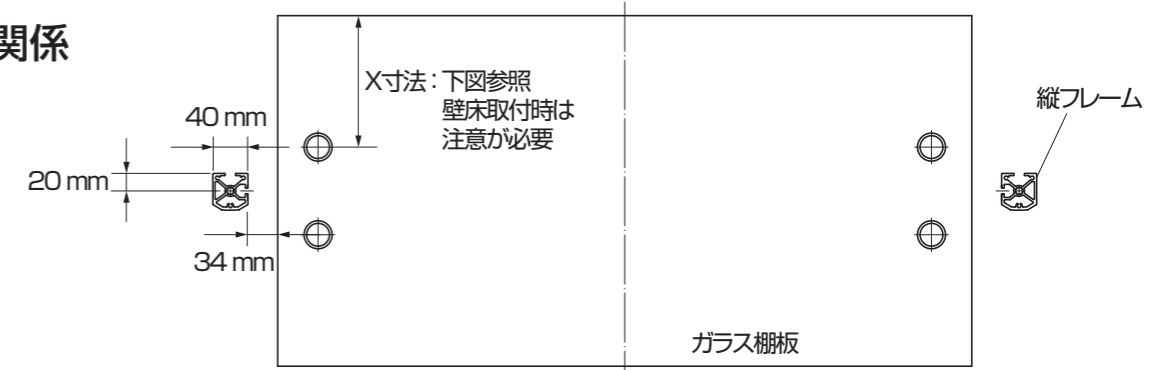

※図はKタイプです。

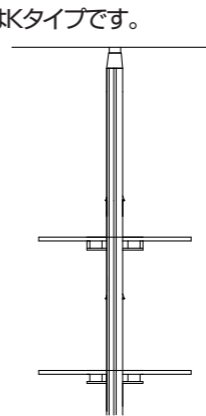

縦フレームの取り付けが天井床
取付時はX寸法は自由に決める
ことができます。

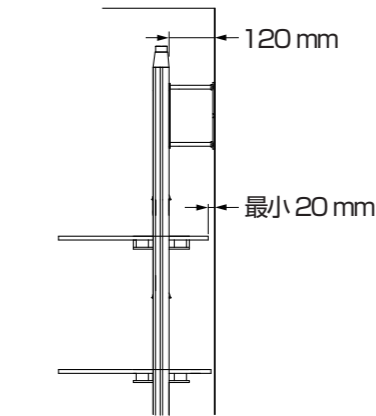

壁固定座2本ロッドタイプ
XL-US02-S008 の時は穴加工を
オフセットする必要があります。
X寸法：70mm

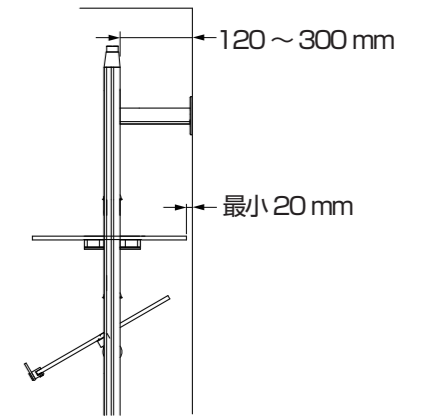

壁固定座縦フレームカットタイプ
XL-US02-S009 の時は使用する長さによって
穴加工をオフセットする必要があります。

5 縦フレームへの取り付け

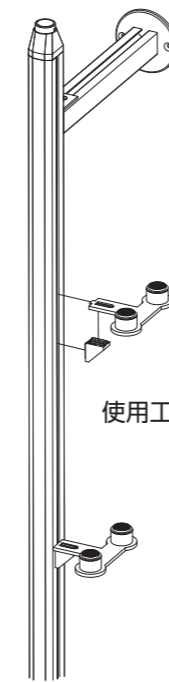

縦フレームを壁面に固定して
から棚を設置してください。

受座の取付位置が棚左右で同じ
高さ(レベル)になるように
取り付けてください。

使用工具：六角棒スパナ 呼び4

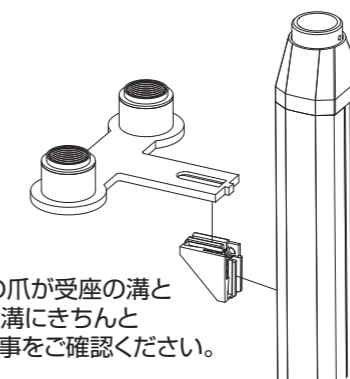

棚固定金物の爪が受座の溝と
縦フレームの溝にきちんと
納まっている事をご確認ください。

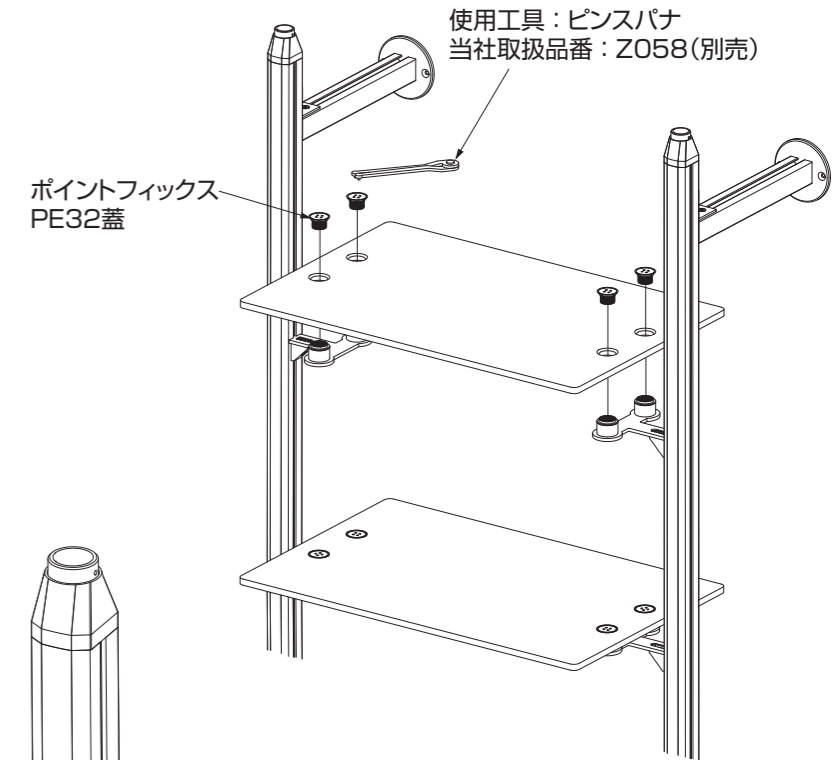

使用工具：ピンスパナ
当社取扱品番：Z058(別売)

ポイントフィックス
PE32蓋

警告
取り付けの際はガラスの扱いには十分気をつけ、けがのないようにしてください。

本製品に関するご質問・ご相談は、お買い求めいただいた販売店、または下記の窓口にお問い合わせいたします。

アーキテクトサポート室 電話番号 **03(3864)1122**
受付時間 **月～金 9:00～17:30** (年末・年始・夏季休暇等は除く)

FAX 03(3863)6875
E-mail: support@sugatsune.co.jp
東京都千代田区岩本町2-5-10 〒101-0032

SUGATSUNE スガツネ工業
LAMP印の機能&デザイン金物メーカー

ISO 9001 (JSAQ384)・ISO 14001 (JSAE597) 審査登録
※ISO9001:国内各拠点 ※ISO14001:千葉事業部 千葉工場 および 物流事業部 物流センター
http://www.sugatsune.co.jp/